

## Bezdrátový širokoúhly PIR detektor pro GSM alarm EVOLVEO Sonix

PIR detektor je určen pro vnitřní použití. Detekční úhel, citlivost a možné falešné alarmy jsou ovlivněny volbou umístění přístroje. Doporučujeme dodržet následující pokyny pro volbu umístění a instalaci čidla.

### I. Instalace

Nejprve vložte baterii.

Následně připevněte držák detektoru na zeď a vložte do něj PIR čidlo. Doporučená ideální výška detektoru je přibližně 2,1 m, přičemž by měl být nakloněn detekčním čidlem k zemi v úhlu  $6^\circ \sim 12^\circ$  (počítáno od svislé stěny).

Abyste předešli falešným poplachům a zajistili standardní funkčnost detektoru, umístěte jej dostatečně daleko od oken, klimatizací, ventilátorů, chladničky, trouby atd. Tyto přístroje a okna mohou vyvolávat rychlé změny teploty a narušovat tak činnost čidla. Nezaměřujte čidlo na tepelné zdroje; nevystavujte je průvanu; neinstalujte je mimo uzavřené prostory; upevněte je na pevnou zeď s rovným povrchem; chraňte detektor před přímým slunečním světlem.

Detektor je nejcitlivější na křížový pohyb, proto by měl být směr natočení detektoru v určitém úhlu vůči chráněnému prostoru (chodbě), jak je naznačeno na obrázku 2.

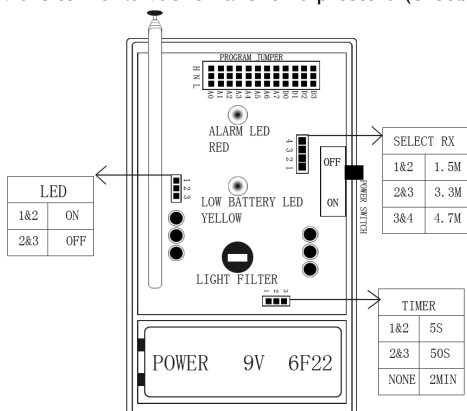

### II. Indikátor slabé baterie

Když se trvale rozsvítí žlutá LED kontrolka, znamená to, že je třeba baterii v čidle vyměnit. Detektor přestává při žluté kontrolce vysílat.

#### Poznámka:

Citlivost na tepelnou detekci je závislá na směru natočení čidla vůči pohybujícímu se objektu. Pokud se bude objekt pohybovat přímo k čidlu detektoru, bude citlivost menší, než kdyby prošel chráněnou zónou kolmo k čidlu detektoru. Viz obrázek 1.

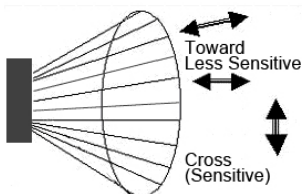

Obrázek 1

Detektor by měl být umístěn kolmo k předpokládanému pohybu objektů.  
 Doporučená výška umístění nad podlahou je v rozsahu 2 - 2,2 metru, aby byla pokryta co největší oblast (viz obrázek 2).

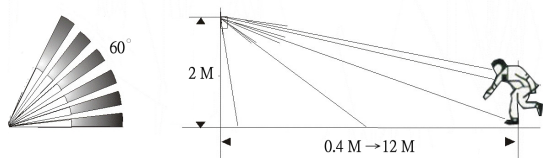

**Obrázek 2**

Detektor umístěte jej dostatečně daleko od klimatizace, topení, chladničky, sporáku nebo jiných zdrojů tepla, aby nedocházelo ke zkreslení detekce a falešným poplachům.

Aktivní plocha detektoru nesmí být zakryta žádnými objekty, jako například pokojovými rostlinami nebo nábytkem.

Detektor by neměl směřovat přímo vůči oknu, protože proudění vzduchu za oknem nebo vnější pohybuující se objekty by mohly spustit falešný poplach. Pokud musí být čidlo otočeno proti oknu, zatáhněte před aktivací alarmu závěsy nebo spusťte žaluzie, čímž zajistíte spolehlivější činnost PIR detektoru.

Neumísťujte detektor v příliš zarušeném prostředí rádiovými vlnami, poblíž sálavých zdrojů tepla nebo v místech s nadměrným pohybem vzduchu.

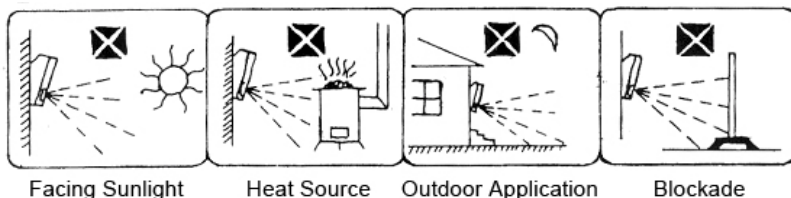

**Obrázek 3**

**III. Popis tepelné detekce**

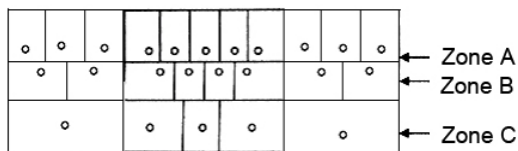

**Multi-Zone Lens**

**Obrázek 4**

Obličej, lokty a paže vyzařují více tepla než spodní polovina lidského těla. Pokud je detektor umístěn výše, než je průměrná lidská výška, je třeba jej sklopit k zemi, aby zůstala zóna A čidla plně funkční. Pokud je detektor umístěn níže, než je průměrná lidská výška, není třeba dalších úprav sklonu.

**Obrázky 5 a 6** ukazují, jaký rozsah a pokrytí jednotlivé zóny mají. Měření proběhlo při umístění detektoru ve výšce 2 metry se sklonem 6° k zemi, přičemž pohybuující se objekt je vysoký 1 metr a vyzařuje teplo.

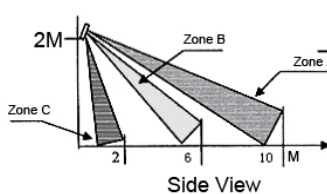

Obrázek 5

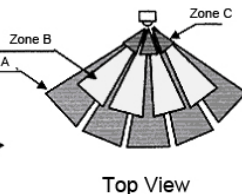

Obrázek 6

#### IV. Specifikace PIR detektoru

Napájecí napětí: 9V (6F22)

Napájecí proud:  $\leq 120\mu\text{A}$  (v klidu);  $\leq 20\text{mA}$  (dynamický)

Senzor: Dvouprvkový PIR senzor

Pokrytí: Vzdálenost 6-8 metrů, úhel  $100^\circ$  (viz obrázek 1)

Výška instalace: Přibližně 2,1 metrů nad zemí (doporučená hodnota)

Dosah vysílaného signálu:  $\geq 80\text{ m}$  (přímá viditelnost, zcela vytažená anténa)

Kódování vysílání: 2262/1527

Frekvence vysílání: 433/315 MHz

Provozní teplota:  $-10^\circ\text{C} \sim +50^\circ\text{C}$

Provozní vlhkost: 5%  $\sim$  95%

#### Záruční a pozáruční servis

Opravy a servis je možné provádět pouze v autorizovaném servisním místě pro výrobky EVOLVEO (více na [www.evolveo.com](http://www.evolveo.com)), jinak můžete mobilní telefon poškodit a přijít o záruku.



**■ Likvidace:** Symbol přeškrtnutého kontejneru na výrobku, v přiložené dokumentaci či na obalech znamená, že ve státech Evropské Unie musí být veškerá elektrická a elektronická zařízení, baterie a akumulátory po skončení jejich životnosti likvidovány odděleně v rámci tříděného odpadu. Nevyhazujte tyto výrobky do netříděného komunálního odpadu.



#### PROHLÁŠENÍ O SHODĚ

Tímto společnost Abacus Electric, s.r.o. prohlašuje, že EVOLVEO ACS PIRP splňuje požadavky norem a předpisů, které jsou relevantní pro daný typ zařízení.

Plné znění Prohlášení o shodě naleznete na <http://ftp.evolveo.com/ce/>

Dovozce / Výrobce

Abacus Electric, s.r.o.

Planá 2, 370 01, Česká republika

Výrobce / Výrobca / Manufacturer / Gyártó

Vyrobeno v Číně

Copyright © Abacus Electric, s.r.o.

[www.evolveo.com](http://www.evolveo.com)

[www.facebook.com/EvolveoCZ](https://www.facebook.com/EvolveoCZ)

Všechna práva vyhrazena. Vzhled a technická specifikace výrobku se mohou změnit bez předchozího upozornění.

## Bezdrôtový širokouhľý PIR detektor pre GSM alarm EVOLVEO Sonix

PIR detektor je určený pre vnútorné použitie. Detekčné uhol, citlivosť a možné falošné alarmy sú ovplyvnené voľbou umiestnenia prístroja. Odporúčame dodržať nasledovné pokyny na voľbu umiestnenia a inštaláciu snímača.

### I. Inštalácia

Najprv vložte batériu.

Následne pripevnite držiak detektora na stenu a vložte do neho PIR snímač. Odporúčaná ideálna výška detektora je približne 2,1 m, pričom by mal byť naklonený detekčným snímačom k zemi v uhle  $6^{\circ}$  -  $12^{\circ}$  (počítané od zvislej steny).

Aby ste predišli falošným poplachom a zaistili štandardnú funkčnosť detektora, umiestnite ho dostatočne ďaleko od okien, klimatizácie, ventilátorov, chladničky, rúry atď'. Tieto prístroje a okná môžu vyvolávať rýchle zmeny teploty a narušovať tak činnosť snímača. Nezameriavajte snímač na tepelné zdroje; nevystavujte je prievanu; neinštalujte je mimo uzavreté priestory; upevnite je na pevnú stenu s rovným povrchom; chráňte detektor pred priamym slnečným svetlom.

Detektor je najcitlivejší na krížový pohyb, preto by mal byť smer natočenia detektora v určitom uhle voči chránenému priestoru (chodbe), ako je naznačené na obrázku 2.

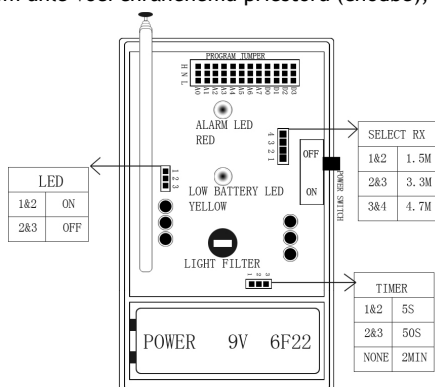

### II. Indikátor slabej batérie

Keď sa trvalo rozsvieti žltá LED kontrolka, znamená to, že je potrebné batériu v snímači vymeniť. Detektor prestáva pri žltej kontrolke vysielat'.

#### Poznámka:

Citlivosť na tepelnú detekciu je závislá na smeru natočenia snímača voči operujúcejmu objektu. Ak sa bude objekt pohybovať priamo k snímaču detektora, bude odozva menšia, ako keby prešiel chránenou zónou kolmo k snímaču detektora. Pozri obrázok 1.

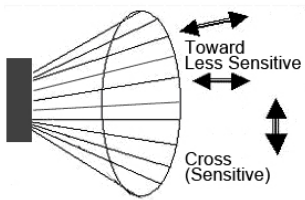

**Obrázok 1**

Detektor by mal byť umiestnený kolmo k predpokladanému pohybu objektov. Odporúčaná výška umiestnenia nad podlahou je v rozsahu 2-2,2 metrov, aby bola pokrytá čo najväčšia oblasť (pozri obrázok 2).

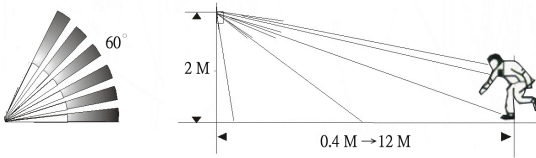

**Obrázok 2**

Detektor umiestnite dostatočne ďaleko od klimatizácie, kúrenia, chladničky, sporáku alebo iných zdrojov tepla, aby nedochádzalo ku skresleniu detekcie a falošným poplachom.

Aktívna plocha detektora nesmie byť zakrytá žiadnymi objektmi, ako napríklad izbovými rastlinami alebo nábytkom.

Detektor by nemal smerovať priamo voči oknu, pretože prúdenie vzduchu za oknom alebo vonkajšie pohybujúce sa objekty by mohli spustiť falošný poplach. Ak musí byť snímač otočený proti oknu, zatiahnite pred aktiváciou alarmu závesy alebo spustíte žalúzie, čím zaistíte spoľahlivejšiu činnosť PIR detektora.

Neumiestňujte detektor v príliš rušnom prostredí s rádiovými vlnami, v blízkosti sálavých zdrojov tepla alebo v miestach s nadmerným pohybom vzduchu.

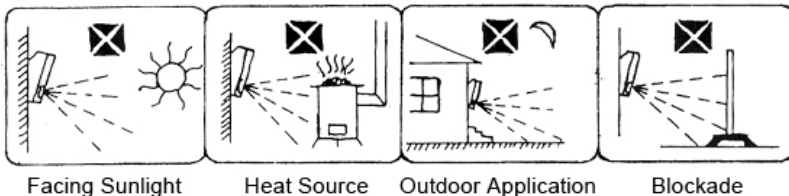

**Obrázok 3**

### III. Popis tepelnej detekcie

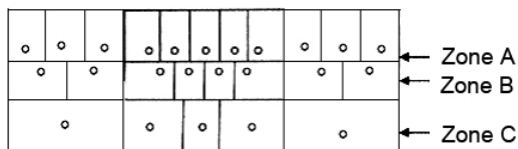

Multi-Zone Lens

Obrázok 4

Tvár, lakte a paže vyžarujú viac tepla ako spodná polovica ľudského tela. Ak je detektor umiestnený vyššie, než je priemerná ľudská výška, je potrebné ho sklopit' k zemi, aby zostala zóna A snímača plne funkčná. Ak je detektor umiestnený nižšie, než je priemerná ľudská výška, nie sú potrebné ďalšie úpravy sklonu.

Obrázky 5 a 6 ukazujú, aký rozsah a pokrytie jednotlivé zóny majú. Meranie prebehlo pri umiestnení detektora vo výške 2 metre so sklonom 6° k zemi, pričom pohybujúci sa objekt je vysoký 1 meter a vyžaruje teplo.

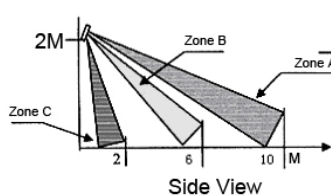

Obrázok 5

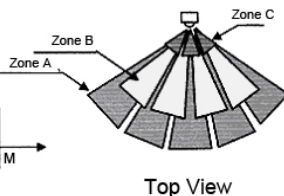

Top View

Obrázok 6

#### IV. Špecifikácia PIR detektora

Napájacie napätie: 9V (6F22)

Napájací prúd:  $\leq 120\mu\text{A}$  (v izbe);  $\leq 20\text{mA}$  (dynamický)

Snímač: duálny PIR snímač

Pokrytie: Vzdialenosť 6-8 metrov, uhol 100° (pozri obrázok 1)

Výška inštalácie: Približne 2,1 metrov nad zemou (odporúčaná hodnota)

Dosah vysielaného signálu:  $\geq 80\text{ m}$  (priama viditeľnosť, úplne vyťahnutá anténa)

Kódovanie vysielania: 2262/1527

Frekvencia vysielania: 433/315 MHz

Prevádzková teplota: -10C ~ +50C

Prevádzková vlhkosť: 5% ~ 95%

#### Záručný a pozáručný servis

Opravy a servis je možné vykonávať iba v autorizovanom servisnom mieste pre výrobky EVOLVEO (viac na [www.evolveo.com](http://www.evolveo.com)), inak môžete výrobok poškodiť a prísť o záruku.



**■ Likvidácia:** Symbol preškrtnutého kontajnera na výrobku, v priloženej dokumentácii či na obaloch znamená, že v štátoch Európskej únie musia byť všetky elektrické a elektronické zariadenia, batérie a akumulátory po skončení ich životnosti likvidované oddelene v rámci triedeného odpadu. Nevyhadzujte tieto výrobky do netriedeného komunálneho odpadu.



#### VYHLÁSENIE O ZHODE

Týmto spoločnosť Abacus Electric, s.r.o. vyhlasuje, že EVOLVEO ACS PIRP spĺňa požiadavky noriem a predpisov, ktoré sú relevantné pre daný typ zariadenia.

Plné znenie Vyhlásenia o zhode nájdete na <http://ftp.evolveo.com/ce/>

Dovozca / Výrobca  
Abacus Electric, s.r.o.  
Planá 2, 370 01, Česká republika  
Výrobca / Výrobca / Manufacturer / Gyártó  
Výrobené v Číne

Copyright © Abacus Electric, s.r.o.  
[www.evolveo.com](http://www.evolveo.com)  
[www.facebook.com/EvolveoCZ](http://www.facebook.com/EvolveoCZ)

Všetky práva vyhradené. Vzhľad a technická špecifikácia výrobku sa môžu zmeniť bez predchádzajúceho upozornenia.

**PL**

---

## **Bezprzewodowy szerokokątny detektor PIR dla GSM alarmu EVOLVEO Sonix**

**Detektor PIR** jest przeznaczony do użytku w pomieszczeniach zamkniętych. Szerokość kąta czujnika, czułość i możliwe fałszywe alarmy są uzależnione od miejsca umieszczenia detektora. Należy stosować się do poniżej podanych zaleceń dotyczących sposobu i miejsca instalacji urządzenia.

### **I. Instalacja**

Najpierw należy włożyć baterię.

Następnie należy przymocować uchwyt detektora do ściany a następnie włożyć do uchwyty czujnik PIR. Zalecana idealna wysokość umieszczenia czujnika to około 2,1 m, przy czym powinien on być nachylony w kierunku ziemi pod kątem  $6^{\circ} \sim 12^{\circ}$  (licząc od pionowej ściany).

Aby zapobiec fałszywym alarmom oraz zapewnić standardową funkcjonalność detektora, należy go umieścić wystarczająco daleko od okien, klimatyzacji, wentylatorów, lodówki, piekarnika itp. Te urządzenia i okna mogą powodować szybkie i nagłe zmiany temperatury otoczenia i przez to wpływać na działanie urządzenia. Nie należy kierować urządzenia na urządzenia grzewcze ani umieszczać w miejscu przeciągów; nie wolno umieszczać go poza pomieszczeniami zamkniętymi, należy umocować go na ścianie o równej powierzchni oraz należy chronić detektor przed działaniem bezpośrednich promieni słonecznych.

Detektor jest bardzo czuły na ruch krzyżowy, dlatego umieszczenie detektora powinno obejmować odpowiednio szeroki kąt obserwacji chronionego obiektu (rysunek 2).

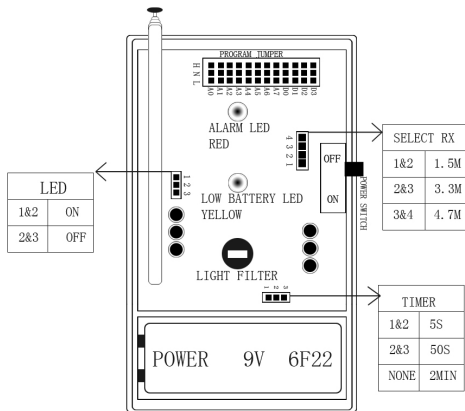

## II. Wskaźnik słabej baterii

Jeśli stale świeci się żółta dioda LED, oznacza to, że należy wymienić baterię w czujniku. Przy świecącej się żółtej diodzie czujnik przestaje działać.

### Uwaga:

Czułość na zmiany temperatury jest uzależniona od kierunku umieszczenia czujnika w stosunku do poruszającego się obiektu. Jeśli obiekt będzie się poruszał bezpośrednio w kierunku czujnika to czułość będzie mniejsza niż wtedy gdy będzie przecinał chroniony obszar. Patrz rysunek 1.

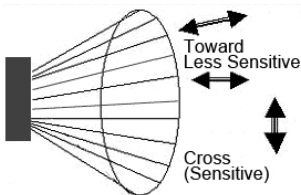

Rysunek 1

1) Detektor powinien być umieszczony prostopadle do przewidywanego kierunku poruszania się obiektu.

2) Zalecana wysokość umieszczenia czujnika nad podłogą to 2 - 2,2 metrów, aby chroniona była jak największa powierzchnia. (patrz rysunek 2).

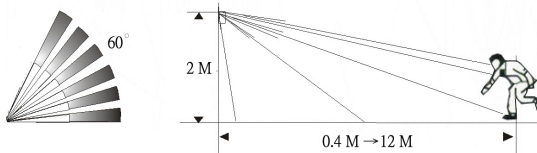

Rysunek 2

Detektor należy umieścić wystarczająco daleko od klimatyzacji, ogrzewania, lodówki, piekarnika i innych źródeł ciepła aby nie dochodziło do zakłóceń w działaniu urządzenia i włączaniu się fałszywych alarmów.

Aktywne pole działania czujnika nie może być zastąpione żadnymi obiektami jak na przykład



rośliny domowe lub meble.

Detektor nie powinien być skierowany bezpośrednio w kierunku okna dlatego, że przeciągi oraz poruszające się za oknem obiekty mogłyby uruchamiać fałszywe alarmy. W przypadku gdy czujnik musi być skierowany w kierunku okna to należy okno zasłonić np. żaluzjami, co zapewni lepsze działanie czujnika.

Nie należy umieszczać czujnika w miejscach gdzie może dochodzić do zakłóceń spowodowanych działaniem fal radiowych, w pobliżu źródeł ciepła oraz w miejscach o nadmiernym ruchu powietrza.

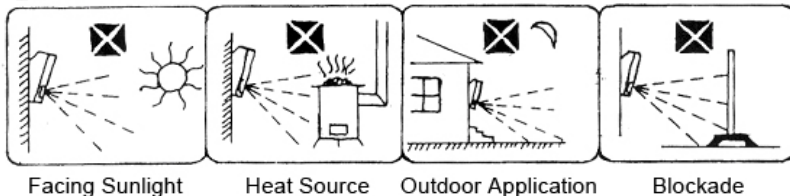

Rysunek 3

### III. Opis wykrywania termicznego

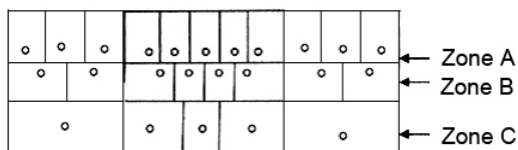

Multi-Zone Lens

Obrázek 4

Twarz, łokcie i pachy wydzielają więcej ciepła niż dolne części ciała ludzkiego. Jeśli detektor jest umieszczony wyżej niż zalecana wysokość to należy go skierować w dół aby strefa A była w pełni chroniona. Jeśli detektor jest umieszczony poniżej zalecanej wysokości to należy poprawić kąt jego zasięgu.

Rysunki 5 i 6 pokazują jaki zasięg i pokrycie poszczególnych stref. Jest to pokazane dla punktu umieszczenia czujnika na wysokości 2 metrów nad podłogą i pod kątem 6° do ziemi, przy czym poruszający się obiekt ma wysokość 1 metra i wydziela ciepło.

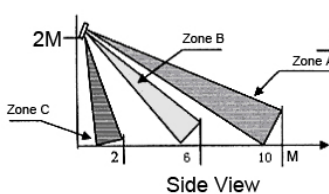

Rysunek 5

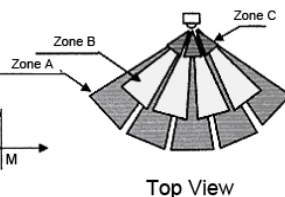

Rysunek 6

### IV. Specyfikacja detektora PIR

Napięcie zasilające: 9V (6F22)

Prąd zasilający:  $\leq 120\mu A$  (w odpoczynku);  $\leq 20mA$  (dynamiczny)

Czujnik: Dwuczęściowy czujnik PIR

Pokrycie: Odległość 6-8 metrów, kąt 100° (patrz rysunek 1)  
Wysokość instalacji: około 2,1 metra nad ziemią (zalecana wysokość)  
Zasięg wysyłanego sygnału: ≥ 80 m (bezpośrednia widoczność, całkowicie wyciągnięta antena)  
Kodowanie wysyłania: 2262/1527  
Częstotliwość wysyłania: 433/315 MHz  
Praca w temperaturze: -10°C ~ +50°C  
Praca przy wilgotności: 5% ~ 95%

#### Serwis gwarancyjny i pogwarancyjny

Naprawy i serwis mogą być przeprowadzane wyłącznie w autoryzowanym punkcie serwisowym produktów EVOLVEO (więcej na [www.evolveo.com](http://www.evolveo.com)), w przeciwnym razie możesz uszkodzić produkt i utracić gwarancję.



**Utylizacja:** Symbol przekreślonego pojemnika umieszczony na produkcie, w dołączonej dokumentacji lub na opakowaniu oznacza, że w krajach Unii Europejskiej cały sprzęt elektryczny i elektroniczny, baterie i akumulatory należy utylizować oddzielnie jako odpady sortowane w punkcie koniec ich okresu użytkowania. Nie należy wyrzucać tych produktów do niesortowanych odpadów komunalnych.



#### DEKLARACJA ZGODNOŚCI

Niniejszym firma Abacus Electric, s.r.o. oświadcza, że EVOLVEO ACS PIRP spełnia wymagania norm i przepisów właściwych dla danego typu urządzenia.

Pełny tekst Deklaracji zgodności można znaleźć pod adresem <http://ftp.evolveo.com/ce/>

Importer / Producent

Abacus Electric, s.r.o.

Planá 2, 370 01, Republika Czeska

Producent / Gyártó

Wyprodukowano w Chinach

Prawa autorskie © Abacus Electric, s.r.o.

[www.evolveo.com](http://www.evolveo.com)

[www.facebook.com/EvolveoCZ](http://www.facebook.com/EvolveoCZ)

Wszelkie prawa zastrzeżone. Wygląd produktu i dane techniczne mogą ulec zmianie bez wcześniejszego powiadomienia.

## HU

---

### Az EVOLVEO Sonix GSM riasztóhoz tartozó vezeték nélküli, széles látószögű PIR érzékelő

A PIR érzékelő kizárólag beltéri használatra tervezték. Az érzékelési szög, az érzékelő érzékenységi fokára, valamint a hamis riasztások gyakoriságára nagy hatással lehet az eszköz telepítésére nem megfelelően kiválasztott terület. Azt ajánljuk, mielőtt a kívánt helyre telepítené az érzékelőt, figyelmesen olvassa el az alábbi pontokat.

#### I. Telepítés

Előbb helyezze a készüléke az elemeket.

Ezután megfelelően erősítse fel az érzékelő konzolját a falra, majd rögzítse bele az

érzékelőt. Az érzékelő ajánlott ideális telepítési magassága kb. 2,1 m úgy, hogy az érzékelő  $6^\circ \sim 12^\circ$  érzékelési szöget zárjon be a földdel (függőleges faltól viszonyítva).

Hogy elkerülje a hamis riasztásokat és megbiztosítsa az érzékelő helyes működését, kérjük, ne telepítse az ablakok, klimatizációk, ventilátorok, hűtők, stb. közelébe, mivel ezek a berendezések és az ablakok, gyors hőmérsékletingadozást okozhatnak, amivel megzavarhatják az érzékelő működését. Az érzékelőt ne irányítsa közvetlen hőforrásokra; csak zárt térbe telepítse; rögzítse megfelelően (stabil és sima felületre); óvja az érzékelőt a közvetlen napsugárzás elől.

Az érzékelő a keresztirányú mozgásokra a legérzékenyebb, ezért az érzékelő iránya a megfelelő szögre kell néznie, ahogyan az a 2. számú ábrán látható.

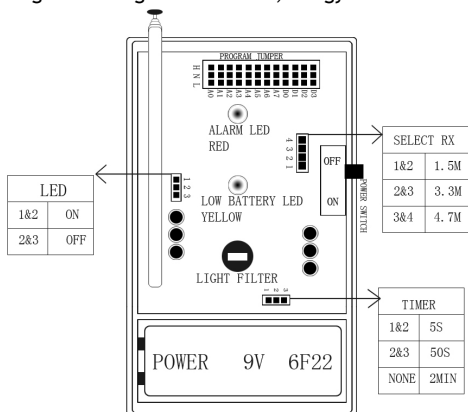

## II. Az elemek alacsony energiaszintjének a jelzése

Amennyiben folyamatosan világít a sárga LED jelzőfény, az azt jelenti, hogy az érzékelőben található elemek cseréire szorulnak. Az érzékelő a sárga jelzőfény folyamatosan világítása során nem továbbít semmilyen jelet.

### Megjegyzés:

Az érzékelő hő érzékelésének a foka függ az érzékelő és a mozgó test által bezárt szögtől és az iránytól. Amennyiben a mozgó test merőlegesen közelít/távolodik az érzékelőre, abban az esetben az érzékenység számottevően alacsonyabb lesz, mintha a mozgó test útja keresztezné az érzékelő megfigyelési zónáját. Lásd 1. ábra

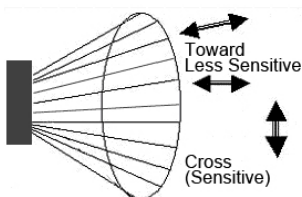

### 1. ábra

Az érzékelőt úgy rögzítse, hogy a mozgó test feltételezhető mozgása keresztezze az érzékelő megfigyelési zónáját.

Az érzékelő ajánlott telepítési magassága a padlótól számított 2 - 2,2 méter, hogy az érzékelő minél nagyobb területet lefedjen (lásd 2. ábra).

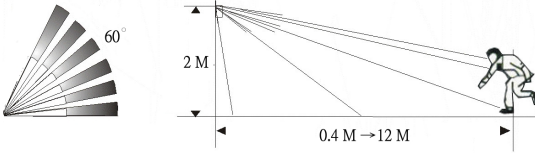

## 2. ábra

Az érzékelőt ne telepítse az ablakok, klimatizációk, ventilátorok, hűtők, stb. közelébe, mivel ezek a berendezések és az ablakok, gyors hőmérsékletingadozást okozhatnak, amivel megzavarhatják az érzékelő működését, amely hamis riasztásokhoz vezethetnek.

Az érzékelő aktív felületét nem takarhatja el semmilyen zavaró tárgy, mint pl.: növények, vagy bútorok.

Az érzékelőt ne irányítsa közvetlenül az ablakra, mert az ablaktól érkező légmozgások és a kültérben mozgó tárgyak hamis riasztás okozhatnak. Amennyiben az érzékelőt mégis muszáj az ablak felé fordítania, az érzékelő aktiválása előtt húzza be a függönyt, ill. a sötétítőt, ezzel is megbízhatóbbá válik a PIR érzékelő működése.

Ne telepítse az érzékelőt túl sok rádióhullámmal telített környezetbe, valamint külső hőforrásnak és folyamatos légmozgásnak ne tegye ki a készüléket.

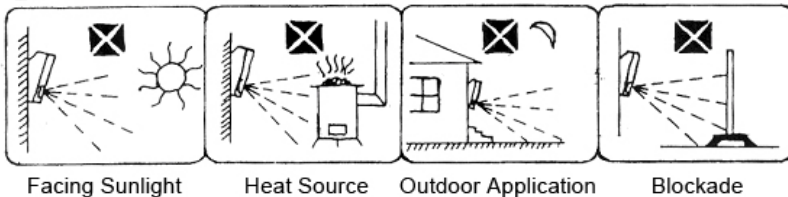

Facing Sunlight

Heat Source

Outdoor Application

Blockade

## 3. ábra

### III. A hő érzékelés leírása

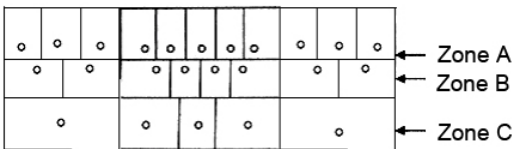

Multi-Zone Lens

## 4. ábra

Az emberi felsőtest (arc, kezek, mellkas) több hőt termel, mint az emberi alsótest. Amennyiben az érzékelő magasabb magasságban van telepítve, mint az átlagos emberi magasság, abban az esetben szükséges az érzékelő és a fal által bezárt szöget csökkentenie. Erre azért van szükség, hogy az érzékelő érzékelési zónája a megfelelő módon legyen bekalibrálva. Amennyiben az érzékelő telepítési magassága megegyezik az átlagos emberi magasságnak, nincs szüksége további kalibrálásra.

Az 5. és 6. ábra azt jelöli, hogy az egyes zónák milyen érzékelési területet fednek le. A méréseket a következő adatok mellett rögzítettük: érzékelő telepítési magassága 2 méteren felül volt, az érzékelő és a padló 6° szöget zártak be egymással, emellett a mozgó test 1 méter magas

volt és hő energiát bocsátott ki magából.

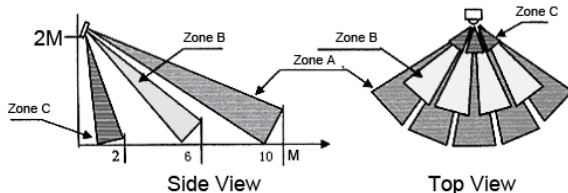

5. ábra

6. ábra

#### IV. PIR érzékelő műszaki adatai

Bemeneti feszültség: 9V (6F22)

Bemeneti áramerősség:  $\leq 120\mu\text{A}$  (készenléti állapot);  $\leq 20\text{mA}$  (dinamikus)

Szenzor: kételemű PIR érzékelő

Lefedettségi szög: távolság 6-8 méter, szög  $100^\circ$  (lásd 1. ábra)

Telepítési magasság: kb. 2,1 méter a padlótól számítva (ajánlott érték)

Sugárzott jel hatótávolsága:  $\geq 80\text{ m}$  (közvetlen látótávolság, teljes antenna hosszúság mellett)

Sugárzás kódolása: 2262/1527

Sugárzás frekvenciája: 433/315 MHz

Üzemi hőmérséklet:  $-10^\circ\text{C} \sim +50^\circ\text{C}$

Üzemi páratartalom: 5%  $\sim$  95%

#### Garancia és jótállás utáni szerviz

A javításokat és a szervizelést csak az EVOLVEO termékek felhatalmazott szervizében lehet elvégezni (további információ a [www.evolveo.com](http://www.evolveo.com) oldalon), ellenkező esetben a termék megsérülhet, és elveszitheti a garanciát.



**Ártalmatlanítás:** A terméken, a kísérő dokumentációban vagy a csomagoláson lévő áthúzott konténer szimbólum azt jelenti, hogy az Európai Unió országaiban minden elektromos és elektronikus berendezést, elemet és akkumulátort külön kell ártalmatlanítani a szelektív hulladékok közé. hasznos élettartamuk vége. Ezeket a termékeket ne dobja a válogatatlan települési hulladék közé.



#### MEGFELELŐSÉGI NYILATKOZAT

Ezennel az Abacus Electric, s.r.o. kijelenti, hogy az EVOLVE OACS PIRP megfelel a szabványok és előírások követelményeinek, amelyek az adott berendezés típusára vonatkoznak.

A megfelelőségi nyilatkozat teljes szövege megtalálható a <http://ftp.evolveo.com/ce/> oldalon.

Importőr / Gyártó

Abacus Electric, s.r.o.

Planá 2, 370 01, Csehország

Gyártó / Gyártó

Kínában készült

Copyright © Abacus Electric, s.r.o.

Minden jog fenntartva. A termék megjelenése és műszaki jellemzői előzetes értesítés nélkül változhatnak.

EN

## Wireless wide angle PIR Detector for GSM alarm EVOLVEO Sonix

PIR Detector is for indoor application. Detection range, sensitivity, and false alarm are decided by the installation location. The following are strongly recommend for selecting location and installing the system.

### I. Installation

#### First install battery

Then fix the bracket of detector to the wall with screw and mount the detector. The idea height recommended of about 2.1m , and keep the detector face downward with an included angle of  $6^{\circ} \sim 12^{\circ}$  against the wall .

To avoid false alarms and maintain a normal working condition, keep the detector away from air-conditioner, electrical fan, window or other objects such as refrigerator, oven, etc. which may bring on the change of temperature. Do not aim at heat sources ; do not expose to air drafts ; do not install outdoors; mount on solid, stable surfaces of wall ; prevent direct sunlight from reaching the detector .

Detector if most sensitive to the cross motion, therefore the detection direction of detector and the protected passage (route way) should form a certain angle as shown in Figure2.

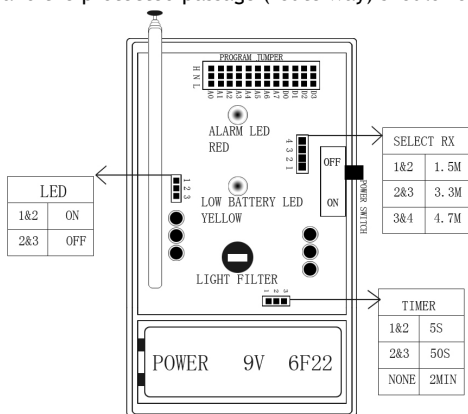

### II. Low power indication

When the Low power LED turns into yellow and keep on, it means the battery within the detector is weak and must be replaced . The detector will stop emitting signals.

#### NOTE:

Sensitivity of heat detection is decided by the direction of the moving object. If the object is moving towards to the lens of the console, sensitivity of heat detection will be less accurate than moving cross the zone. Shown as Picture - 1

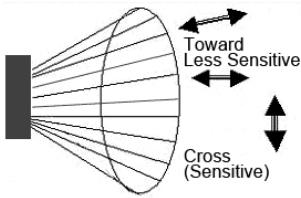

**Picture 1**

System should face potential cross passage of moving object. Recommended height for installation is 2.0-2.2 meters to cover maximal detection area shown as **Picture-2**.

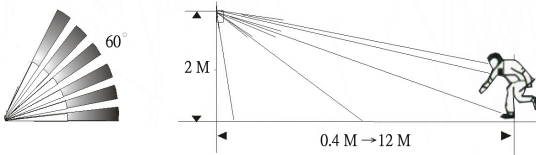

**Picture 2**

Console should keep away from air-conditioner, refrigerator, heater, gas burner, or some other heat radiation source, which will affect detection sensitivity and cause false alarm.

Console lens should not be blocked by blockades such as shield, plants, or other furniture.

Console should avoid facing window directly, which outdoor air flow or other moving object will cause false alarm. Before arming the system, pull curtain or blind to cover the window for better performance.

Console should avoid the location of high density RF, heat radiation, or strong air flow.

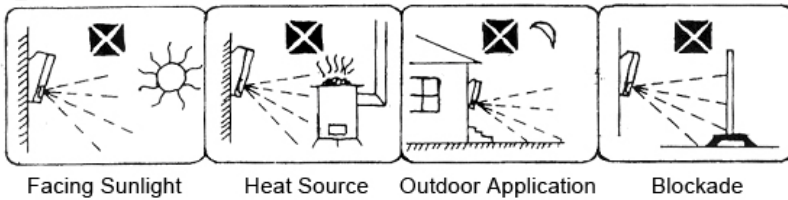

**Picture 3**

**III. About Heat Detection**

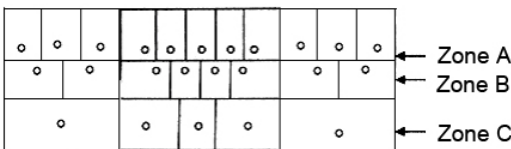

**Multi-Zone Lens**

**Picture 4**

Face, elbow, and arm have stronger heat radiation than lower portion of human body. If location is higher than a human height, console should adjust downward to keep zone A of lens in function. If location is lower than human height, no adjustment is needed.

Pictures 5 and 6 indicate how the detection zones distribute and range; they are measured under conditions of installation at 2 meters high, angle 6° downward, and the moving object is over 1 meter tall with heat radiation.

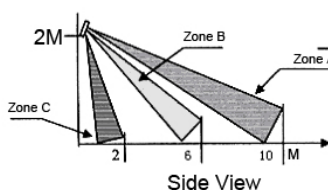

Picture 5

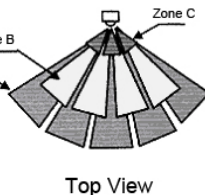

Picture 6

#### IV. Specifications of PIR Detector

Provinces Voltage : 9V (6F22)

Provinces Current :  $\leq 120\mu\text{A}$  (Quiescent) ;  $\leq 20\text{mA}$  (Dynamic)

Sensor : Dual-element PIR Sensor

Coverage : 6-8 meters length , 100° (F-1)

Installation Height : Around 2.1 meters (recommended)

Transmit distance from host :  $\geq 80\text{m}$  (no obstacle, pull out the antenna wholly)

Wireless Encoding : 2262 /1527 Encoding

Wireless Frequency : 433/315 MHz

Operation Temperature :  $-10^{\circ}\text{C} \sim +50^{\circ}\text{C}$

Operation Humidity : 5%  $\sim$  95%

#### Warranty and post-warranty service

Repairs and service can only be carried out at an authorized service point for EVOLVEO products (more at [www.evolveo.com](http://www.evolveo.com)), otherwise you may damage the product and lose the warranty.



**Disposal:** The crossed-out container symbol on the product, in the accompanying documentation or on the packaging means that in the countries of the European Union, all electrical and electronic equipment, batteries and accumulators must be disposed of separately as part of sorted waste at the end of their useful life. Do not dispose of these products in unsorted municipal waste.



#### DECLARATION OF CONFORMITY

Hereby, the company Abacus Electric, s.r.o. declares that the EVOLVE OACS PIRP meets the requirements of the standards and regulations that are relevant to the type of equipment. The full text of the Declaration of Conformity can be found at <http://ftp.evolveo.com/ce/>

Importer / Manufacturer  
Abacus Electric, s.r.o.  
Planá 2, 370 01, Czech Republic



Manufacturer / Gyártó  
Made in China

Copyright © Abacus Electric, s.r.o.  
[www.evolveo.com](http://www.evolveo.com)  
[www.facebook.com/EvolveoCZ](https://www.facebook.com/EvolveoCZ)

All rights reserved. Product appearance and technical specifications may change without prior notice.