

# MANUAL

# EVOLVEO

MODEL

VERSION / DATE

DoorPhone AHD7 PLUS

I. / 26. 1. 2026



CZ

SK

EN

HU

RO

PL

## Obsah / Content / Tartalom / Cuprins / Zawartość

Česky .....	4
Slovensky.....	48
English .....	93
Magyar .....	138
Română.....	184
Polski.....	230

**CZ**

**SK**

**EN**

**HU**

**RO**

**PL**

## Obsah

1) POPIS PRODUKTU .....	4
2) BEZPEČNOSTNÍ UPOZORNĚNÍ .....	4
3) PARAMETRY.....	8
4) POPIS MONITORU .....	11
5) POPIS VENKOVNÍ JEDNOTKY .....	13
6) KABELÁŽ A PRŮMĚRY .....	14
7) SCHÉMA ZAPOJENÍ .....	14
8) INSTALACE JEDNOTEK .....	15
9) SPÁROVÁNÍ S APLIKACÍ TUYA/SMARTLIFE .....	18
10) HLAVNÍ FUNKCE .....	21
11) PŘÍSTUPOVÝ SYSTÉM – RFID ČTEČKA.....	43
12) ŘEŠENÍ PROBLÉMŮ .....	44

CZ

## 1) POPIS PRODUKTU

Barevný videotelefon AHD7 PLUS se skládá ze 7" dotykového vnitřního monitoru, venkovní jednotky s kamerou a přístupovou čtečkou a napájecího zdroje. Systém je určen pro zabezpečení vstupů a pohodlnou komunikaci u obytných i komerčních objektů. Zařízení umožňuje monitorování prostoru před dveřmi, obousměrnou hlasovou komunikaci, volání mezi vnitřními monitory (interkom) a ovládání elektrického dveřního zámku nebo brány.

Vnitřní monitor je vybaven 7" TFT LCD kapacitním dotykovým displejem s rozlišením 1024 × 600 px a nastavitelným podsvícením. Monitor podporuje ukládání snímků a videozáznamů na paměťovou kartu microSD a v pohotovostním režimu může fungovat jako digitální fotorámeček.

Venkovní jednotka je vyrobena z odolné kovové slitiny a splňuje krytí IP65, což zajišťuje spolehlivý provoz i v náročných venkovních podmínkách. Je osazena 2Mpx kamerou (CMOS 1/3") s rozlišením videa 1920 × 1080 px a snímků až 2048 × 1152 px, IR přísvitem pro noční vidění, mikrofonem a reproduktorem.

Součástí venkovní jednotky je čtečka RFID karet (125 kHz), u vybraných variant také integrovaná čtečka otisků prstů. Jednotka podporuje tamper alarm (ochranu proti neoprávněné manipulaci).

Systém využívá 4-vodičové propojení mezi vnitřním monitorem a venkovní jednotkou, které zajišťuje přenos obrazu, zvuku, napájení a řídicích signálů. Maximální doporučená vzdálenost mezi monitorem a venkovní jednotkou je až 50 metrů při použití vhodného kabelu.

Videotelefon AHD7 PLUS podporuje bezdrátové připojení Wi-Fi v pásmech 2,4 GHz i 5 GHz. Síťové připojení slouží k rozšířeným funkcím systému a není podmíněno používáním mobilní aplikace.

Pro vzdálený přístup je zařízení kompatibilní s mobilní aplikací TUYA, která umožňuje přijímat hovory, sledovat obraz z kamery, obousměrně komunikovat a na dálku ovládat dveřní zámek pomocí chytrého telefonu.

Systém lze dále rozšířit o další vnitřní monitory, venkovní jednotky, bezpečnostní senzory a externí IP kamery prostřednictvím protokolu ONVIF.

### NEJAKTUÁLNĚJŠÍ VERZE UŽIVATELSKÉHO MANUÁLU

Vzhledem k neustále probíhajícím inovacím výrobků značky EVOLVEO a změnám v legislativě najdete vždy nejaktuálnější verzi tohoto uživatelského manuálu na webových stránkách [www.evolveo.com](http://www.evolveo.com) nebo jednoduchým naskenováním níže zobrazeného QR kódu mobilním telefonem:



## 2) BEZPEČNOSTNÍ UPOZORNĚNÍ

Před instalací a používáním zařízení si pečlivě přečtěte následující bezpečnostní pokyny. Dodržování těchto zásad pomůže předéjit úrazu elektrickým proudem, poškození zařízení nebo ztrátě dat.

## Obecné pokyny

- Tento výrobek je určen výhradně k instalaci a používání v souladu s tímto návodem.
- Instalaci by měla provádět kvalifikovaná osoba se znalostí slaboproudých systémů a základních zásad elektrické bezpečnosti.
- Zařízení není určeno k používání osobami (včetně dětí) se sníženými fyzickými, smyslovými nebo mentálními schopnostmi ani osobami bez potřebných zkušeností a znalostí, pokud nejsou pod dohledem odpovědné osoby.
- Děti si nesmí se zařízením hrát ani s ním manipulovat.
- Výrobek je určen pro běžné domácí, kancelářské a obdobné použití.
- Nepoužívejte zařízení, pokud je mechanicky poškozené, vydává zápach po spálenině nebo je poškozen napájecí kabel či konektor.
- Neprovádějte žádné úpravy, opravy ani zásahy do zařízení. V případě poruchy kontaktujte autorizovaný servis.
- Nezakrývejte ventilační otvory a neinstalujte zařízení na hořlavé povrchy.
- Neumisťujte na zařízení nádoby s kapalinami (např. vázy, sklenice).
- Nepoužívejte zařízení v prostředí s nebezpečím výbuchu (např. v blízkosti hořlavých plynů nebo par).
- Pokud je zařízení přeneseno z chladného do teplého prostředí, vyčkejte alespoň 1 hodinu, než jej zapnete, aby nedošlo ke kondenzaci vlhkosti.
- Při bouřce nebo dlouhodobé nepřítomnosti doporučujeme zařízení odpojit od elektrické sítě.
- Výrobce ani prodejce nenesou odpovědnost za škody způsobené neodbornou instalací nebo nesprávným používáním.

## Vnitřní jednotka

- Neumisťujte jednotku do blízkosti radiátorů, kamen, topidel ani na přímé sluneční záření.
- Neinstalujte vnitřní jednotku do vlhkých prostor (např. koupelny, sklepy, skleníky).
- Nedotýkejte se zařízení mokřýma rukama a nepokládejte na něj žádné předměty.
- K čištění používejte pouze měkký suchý hadřík. Nepoužívejte chemické čisticí prostředky, ředidla ani alkohol.
- Zajistěte dostatečné větrání a neumisťujte jednotku do uzavřených nebo špatně odvětrávaných prostor.
- Nevyvínejte napájení během záznamu videa, ukládání dat nebo aktualizace systému – mohlo by dojít ke ztrátě dat.
- Nepřipojujte ani neodpojujte kabely, pokud je zařízení pod napětím.
- Při instalaci dbejte na to, aby kabely nebyly přiskřípnuté, zalomené nebo mechanicky namáhané.

## Venkovní jednotka

- Venkovní jednotka má krytí IP65 a je odolná proti dešti a prachu. Přesto se doporučuje instalace na částečně chráněné místo, mimo přímý déšť a dlouhodobé přímé sluneční záření.
- Neumisťujte kameru proti přímému slunci, světlometům nebo jiným silným světelným zdrojům.
- Udržujte čočku kamery, mikrofon a reproduktor v čistotě – nečistoty mohou negativně ovlivnit kvalitu obrazu a zvuku.
- Při montáži používejte výhradně dodané montážní příslušenství a dbejte na správné utěsnění kabelových průchodků.
- Vyhněte se instalaci v blízkosti silných magnetických nebo elektromagnetických polí (např. transformátory, vysílače).
- Vodiče ved'te tak, aby nebyly nadměrně ohýbány, taženy nebo mechanicky namáhány.
- Neinstalujte jednotku v místech, kde může provozní teplota klesnout pod  $-10\text{ }^{\circ}\text{C}$  nebo překročit  $+50\text{ }^{\circ}\text{C}$ .
- Nezakrývejte mikrofon ani reproduktor – mohlo by dojít ke zkeslení zvuku.
- K čištění nepoužívejte vysokotlaké mytí ani agresivní čisticí prostředky.

## Napájecí adaptér

- Používejte pouze originální napájecí adaptér dodaný s výrobkem
- (vstup: AC 100–240 V / 50–60 Hz, výstup: DC 15 V / 1 A).
- Adaptér instalujte na pevný, suchý a dobře větraný povrch.
- Síťová zásuvka musí být snadno přístupná, aby bylo možné zařízení v případě potřeby rychle odpojit.
- Nepokládejte adaptér na hořlavé materiály ani jej nezakrývejte.
- Nepřipojujte adaptér do sítě před dokončením veškeré kabeláže.
- Neodpojujte adaptér tahem za kabel.
- Pokud je napájecí kabel poškozen, musí být vyměněn kvalifikovanou osobou.
- Při bouřce nebo dlouhodobém nevyužívání zařízení doporučujeme adaptér odpojit ze zásuvky.
- Nepoužívejte adaptér ani zařízení v prostředí s vysokou vlhkostí nebo v blízkosti zdrojů tepla.
- Pro zvýšení ochrany zařízení doporučujeme použití přepětové ochrany napájecího okruhu.

## Síťové připojení a aplikace TUYA

- Připojení zařízení k síti Wi-Fi (2,4 GHz nebo 5 GHz) je určeno pro rozšířené funkce systému a vzdálený přístup. Základní funkce videotelefonu jsou dostupné i bez připojení k internetu.
- Pro vzdálený přístup používejte výhradně oficiální mobilní aplikaci TUYA.

- Používejte silné heslo k Wi-Fi síti a pravidelně jej měňte, aby nedošlo k neoprávněnému přístupu k zařízení.
- Výrobce nenese odpovědnost za škody nebo únik dat způsobené nezabezpečenou nebo nesprávně nakonfigurovanou sítí.
- V případě změny routeru nebo síťových parametrů může být nutné zařízení znovu spárovat s aplikací.

### **Ochrana soukromí a osobních údajů**

- Při používání funkce záznamu obrazu nebo zvuku se ujistěte, že je zařízení používáno v souladu s platnými právními předpisy o ochraně osobních údajů (např. GDPR).
- Neumísťujte kameru tak, aby snímala veřejná prostranství nebo sousední pozemky bez odpovídajícího oprávnění.
- Za obsah pořízených záznamů a jejich použití odpovídá výhradně uživatel zařízení.

### **Paměťová karta (microSD)**

- Používejte pouze kvalitní paměťové karty microSD doporučené výrobcem.
- Před prvním použitím paměťovou kartu naformátujte přímo v zařízení.
- Nevyjímejte paměťovou kartu během ukládání záznamu nebo přehrávání souborů – hrozí ztráta dat nebo poškození karty.
- Výrobce nenese odpovědnost za ztrátu nebo poškození dat uložených na paměťové kartě.

### **Přístupové technologie (RFID / otisk prstu)**

- RFID karty a otisky prstů uchovávejte a spravujte tak, aby nemohlo dojít k jejich zneužití.
- V případě ztráty RFID karty ji neprodleně odeberte ze systému.
- Přístupové údaje (RFID, otisky prstů, hesla) doporučujeme pravidelně kontrolovat a aktualizovat.
- Neoprávněné kopírování RFID karet nebo manipulace se čtečkou může vést k narušení zabezpečení objektu.

### **IR přísvit a kamera**

- Venkovní jednotka využívá IR přísvit pro noční vidění, který není viditelný lidským okem.
- Nedívejte se z bezprostřední blízkosti přímo do IR LED diod po delší dobu.
- Nezakrývejte IR diody – může dojít ke zhoršení nočního obrazu nebo k přehřívání.

### **Připojení zámků, brány a externích zařízení**

- Před připojením elektrického zámku nebo brány ověřte jejich napěťové a proudové parametry.
- Nepřekračujte maximální povolené zatížení výstupů zařízení.
- Při připojení externích zařízení (zámků, relé, senzory, IP kamery) vždy odpojte napájení.
- Za škody způsobené připojením nekompatibilních nebo nesprávně zapojených zařízení nenese výrobce odpovědnost.

## IP kamery a ONVIF

- Při připojování IP kamer přes protokol ONVIF používejte pouze kompatibilní zařízení.
- IP kamery musí být připojeny ke stejné síti jako monitor.
- Výrobce nezaručuje plnou kompatibilitu se všemi značkami a modely IP kamer.
- Nepřipojujte kamery s neznámým nebo nedůvěryhodným firmwarem.

## Aktualizace systému

- Aktualizaci softwaru provádějte pouze dle pokynů výrobce.
- Během aktualizace neodpojujte napájení ani paměťovou kartu.
- Používejte pouze aktualizací soubory určené pro model AHD7 PLUS.

## 3) PARAMETRY

### Vnitřní jednotka (monitor)

- Typ displeje: 7" TFT LCD, kapacitní dotykový
- Rozlišení displeje: 1024 × 600 px
- Poměr stran: 16 : 9
- Ovládání: kapacitní dotykové prvky na obrazovce
- Audio: vestavěný mikrofon a reproduktor, obousměrná komunikace
- Interkom: volání mezi monitory
- Podpora více jednotek: až 4 monitory, 2 venkovní jednotky
- Podpora IP kamer: ONVIF, až 8 IP kamer
- Záznam: fotografie a video při hovoru, monitorování nebo detekci pohybu
- Paměťová karta: microSD až 512 GB
- Digitální fotorámeček: ano (pohotovostní režim)
- Nastavení: jas, kontrast, hlasitost, vyzváněcí melodie
- Ovládání zámků:
- Dveřní zámek (přes venkovní jednotku)
- Brána / druhý výstup (přes monitor)
- Komunikace se systémem: 4-vodičové propojení
- Síťové připojení:
- Wi-Fi 2,4 GHz / 5 GHz
- (síťové připojení není nutné pro základní funkce)
- Mobilní aplikace: TUYA (iOS / Android)
- Funkce aplikace: příjem hovoru, živý náhled, otevření zámku, notifikace
- Napájení monitoru: DC 15 V / 1 A
- Spotřeba: max. 7 W
- Rozměry (š × v × h): 200 × 133 × 21 mm

- Materiál: plast
- Montáž: nástěnná, montážní držák v balení
- Jazykové menu: vícejazyčné (CZ, EN, SK, HU, RO a další)

### **Venkovní jednotka (kamerová stanice)**

- Kamera: 2 MP CMOS
- Rozlišení videa: 1920 × 1080 px (Full HD)
- Rozlišení snímků: až 2048 × 1152 px
- Zorný úhel: cca 130° horizontálně
- Noční vidění: IR přísvit (barevné noční vidění s přísvícením)
- Mikrofon / reproduktor: vestavěné, obousměrný přenos zvuku
- Ovládací prvky: tlačítko volání, stavová LED
- Přístupové technologie:
  - RFID čtečka 125 kHz (EM karty)
  - Model ID-2: integrovaná čtečka otisků prstů
- Ovládání zámků:
  - Dveřní zámek (přes venkovní jednotku)
  - Max. proud zámku: 1 A
- Komunikace se systémem: 4-vodičové propojení
- Tamper ochrana: ano (anti-theft alarm)
- Napájení: z monitoru (DC 15 V přes systém)
- Krytí: IP65
- Tělo: kovová slitina
- Pracovní teplota: -10 °C až +50 °C
- Rozměry (š × v × h): 60 × 153 × 28 mm
- Montáž: povrchová, montážní držák v balení

### **Napájecí adaptér**

- Vstupní napětí: AC 100–240 V / 50–60 Hz
- Výstupní napětí a proud: DC 15 V / 1 A
- Typ: externí spínaný adaptér
- Ochrany: proti přepětí, přetížení a zkratu
- Izolační třída: II
- Montáž: volně nebo nástěnně
- Použití: výhradně v interiéru

### **Systémové parametry**

- Typ systému: AHD video interkom

- Přenos: obraz, zvuk, řízení a napájení po 4 vodičích
- Komunikační protokol: proprietární + ONVIF (IP kamery)
- Max. délka vedení: dle kvality kabeláže (doporučeno do 50 m)
- Detekce pohybu: ano, s nastavitelnou oblastí
- Formát videa: H.264
- Formát fotografií: JPEG
- Ukládání: lokálně na microSD
- Provoz bez internetu: ano (plná lokální funkčnost)

### Mechanické a instalační údaje

- Doporučená výška montáže venkovní jednotky: cca 150 cm
- Doporučená výška monitoru: cca 140–150 cm
- Doporučený kabel: 4žilový (slaboproud)
- Zapojení více monitorů: paralelní
- Montážní příslušenství: součást balení

### Obsah balení

- 1× vnitřní jednotka (7" monitor)
- 1× venkovní jednotka
- 1× napájecí adaptér DC 15 V / 1 A
- Montážní držáky a spojovací materiál
- RFID čipy (dle balení)
- Uživatelský manuál

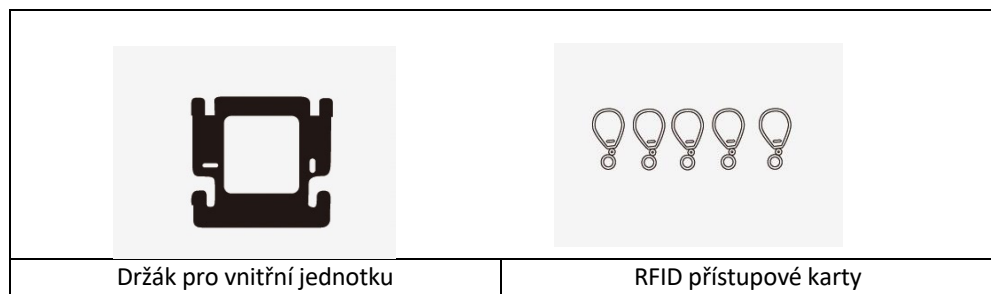

1

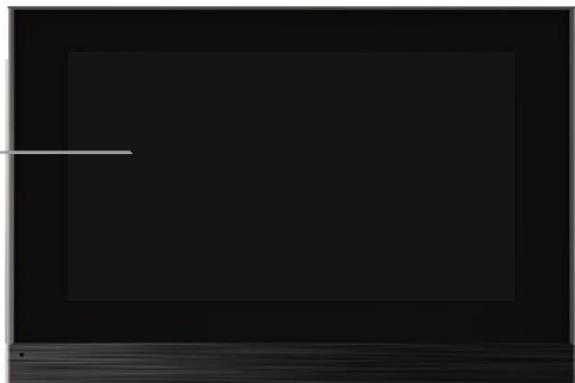

2

3

4

5

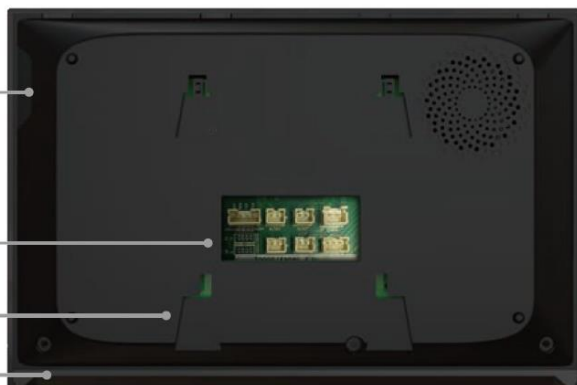

1) Kapacitní dotyková plocha  
2) Slot pro micro SD kartu  
3) Konektory

4) Drážka pro držák  
5) LED podsvícení

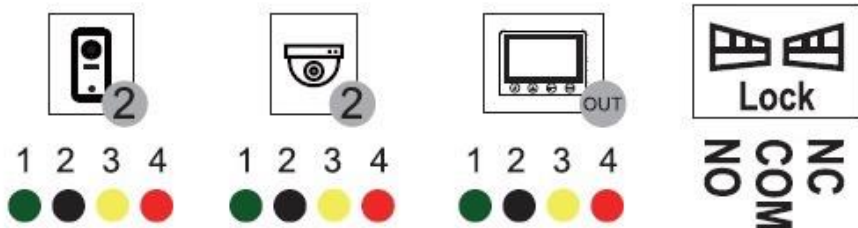
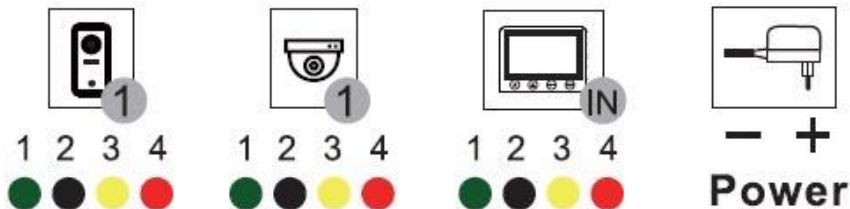

Rozhraní	Definitor
<b>1,2-Outdoor</b>	Připojení venkovní jednotky 1 a 2
<b>1,2 Kamera</b>	Připojení analogové camery 1 a 2
<b>POWER</b>	Konektor pro napájení 15V/2A DC
<b>MONITOR IN</b>	<p>Slouží k přijetí signálu z předchozího monitoru.            Používá se pouze na slave monitorech.            Na master monitoru zůstává konektor SLAVE IN nezapojený.            Na prvním slave monitoru se připojuje kabel ze SLAVE OUT master monitoru.            U dalších slave monitorů se připojuje kabel ze SLAVE OUT předchozího slave monitoru.</p>
<b>MONITOR OUT</b>	<p>Slouží k připojení dalšího (následujícího) slave monitoru.            Tento konektor odesílá signál z aktuálního monitoru do dalšího v řadě.            Na master monitoru se používá konektor SLAVE OUT pro připojení prvního slave monitoru.            Na slave monitorech se používá konektor SLAVE OUT pro pokračování řetězení k dalšímu monitoru.</p>
<b>LOCK</b>	připojení elektrického zámku nebo ovládání brány (kontakty NC / COM / NO)

## 5) POPIS VENKOVNÍ JEDNOTKY

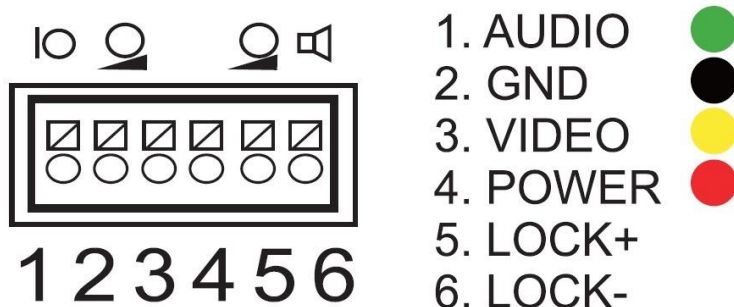
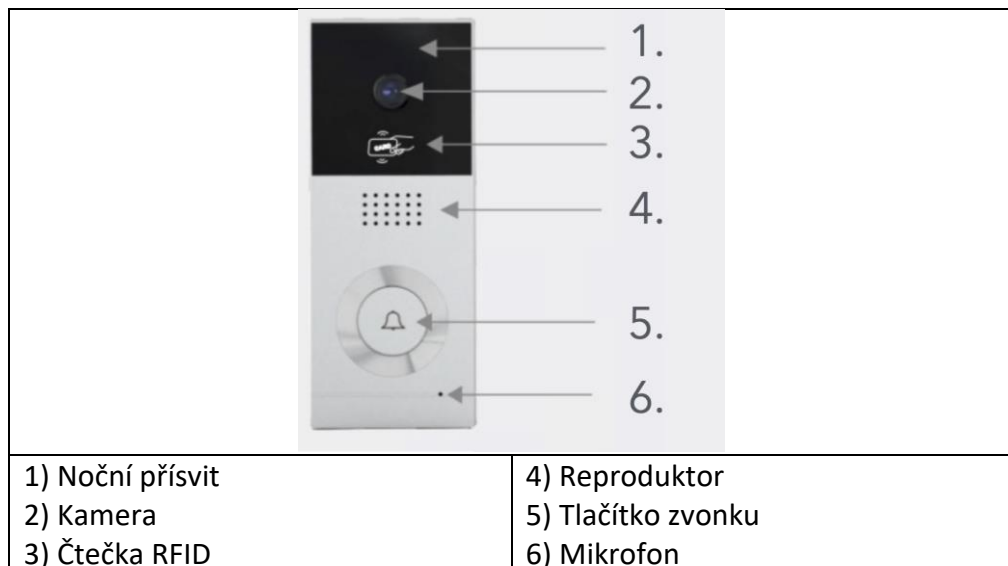

Rozhraní	Definice
1	Audio z monitoru - zelená barva
2	GND vodič - černá barva
3	Video signál – žlutá barva
4	Napájení + - červená barva
5	Napájení zámku + pól (12V/1A)
6	Napájení zámku - pól (12V/1A)
	Nastavení hlasitosti vyzvánění
	Nastavení hlasitosti reproduktoru pro komunikaci

**Poznámka:** Tento videotelefon dokáže ovládat elektrický zámek dveří. Na kontakty venkovní jednotky lze připojit zámek, který se ovládá 12V napětím s max. proudovou zátěží 1A.

## 6) KABELÁŽ A PRŮMĚRY

- Pokud je vzdálenost 10 m, použijte RVV4x0,3 mm<sup>2</sup>. Pokud chce uživatel prodloužit vzdálenost na 10 až 30 m, použijte kabel RVV4 x 0,5 mm<sup>2</sup>. Pokud chce uživatel prodloužit vzdálenost na 30 až 50 m, použijte kabel RVV4 x 0,75 mm<sup>2</sup>. Propojte kabelové svorky 1,2,3,4 vnitřní jednotky s kabelovými svorkami 1,2,3,4 venkovní jednotky samostatně.
- Svorky 5 a 6 slouží k připojení elektronického zámku, připojte elektronický zámek kabelem RVV2X1,0 mm<sup>2</sup>.
- (Pozn: Relé venkovní jednotky je schopné ovládat proudy až do 1A/12V DC)

## 7) SCHÉMA ZAPOJENÍ

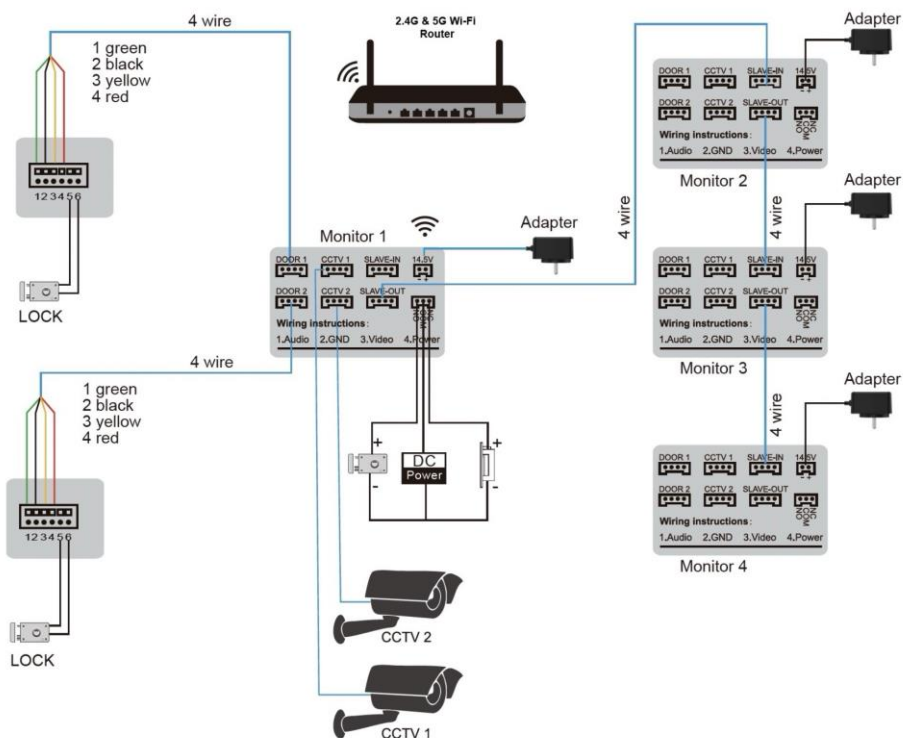

### **Poznámka:**

Pokud je venkovní jednotka připojena ke svorce monitoru „DOOR 1“, bude monitoru zobrazena jako Dveře 1.

Pokud je venkovní jednotka připojena ke svorce monitoru „DOOR 2“, bude na monitoru zobrazena jako Dveře 2.

### Napájení

Tento systém videotelefonu lze rozšířit až na **2 venkovní jednotky, 4 vnitřní monitory, 2 bezpečnostní kamery a 2 alarmové senzory.**

Venkovní jednotka nevyžaduje samostatné napájení, je napájena přímo ze systému.

**Pokud je použit další monitor jako rozšiřující (slave) monitor, musí být napájen samostatným napájecím adaptérem.**

Bezpečnostní kamery a alarmové senzory vyžadují vlastní samostatné napájení.

## 8) INSTALACE JEDNOTEK

### Venkovní jednotka:

Upevněte jednotku ve výšce 1,4 m - 1,7 m od země (podle záběru kamery), abyste se vyhnuli přímému slunečnímu záření.

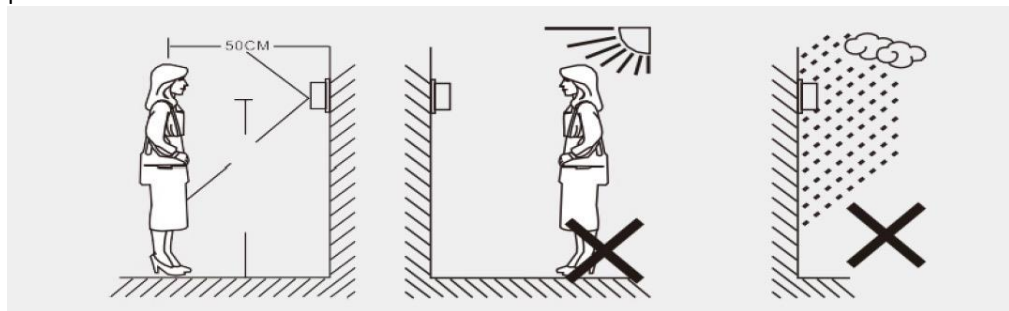

1) Sejměte montážní držák z venkovní jednotky.

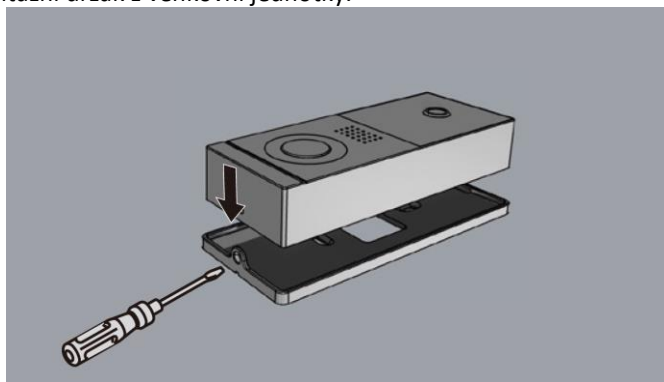

2) Připevněte montážní držák pevně ke stěně pomocí dodaných šroubů. Držák instalujte na rovnou svislou stěnu.

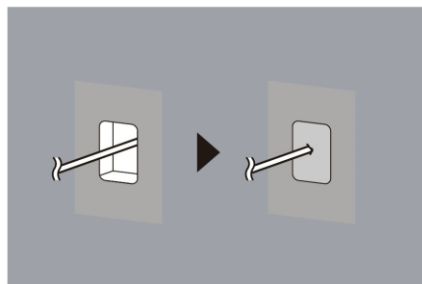
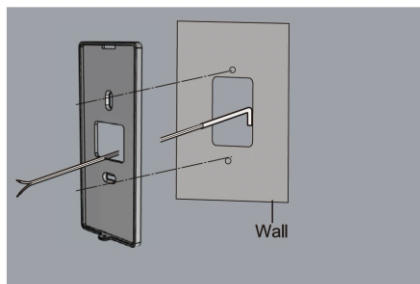

**Poznámka:**

Aby se zabránilo kondenzaci vlhkosti, vyplňte otvor ve stěně pro kabeláž co nejvíce (např. silikonem nebo tmelem).

3. Připojte vodiče dle schématu zapojení kapitola 6. a poté nasadte venkovní jednotku na montážní držák.

4. Venkovní jednotku zajistěte a upevněte pomocí šroubu.

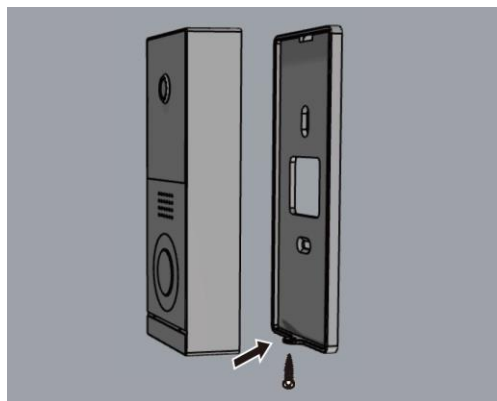

## **Monitor:**

1. Připevněte montážní držák ke stěně.

Montážní držák instalujte na rovnou svislou stěnu.

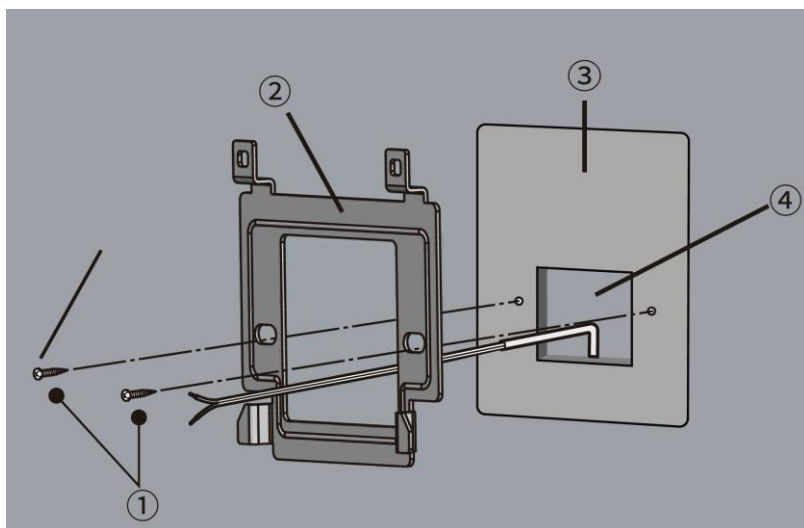

(1 – šrouby (příslušenství), 2 – montážní držák, 3 – rovná svislá stěna, 4 – otvor ve stěně)

2. Připojení monitorů:

Viz „Schéma zapojení“ na kapitola 7.

3) Namontujte hlavní monitor / rozšiřující monitor na montážní držák.

(1) Připojte napájecí konektor správně podle schématu zapojení a poté zapojte napájecí adaptér do zásuvky.

(2) Zarovnejte západku montážního držáku s drážkou na zadní straně hlavního nebo rozšiřujícího monitoru a zatlačte monitor směrem dolů, dokud pevně nedosedne.

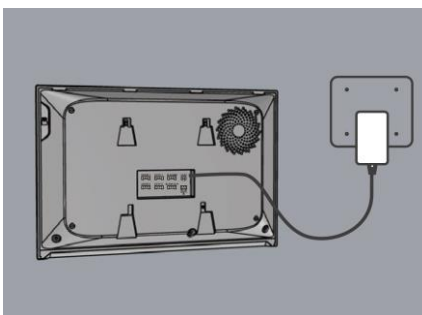
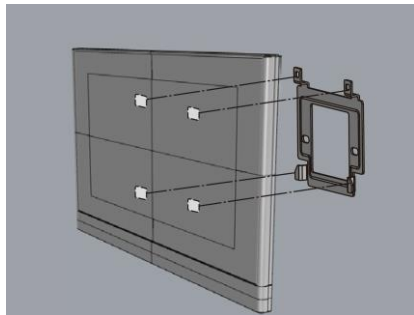

**Poznámka:**

Dbejte na to, aby při instalaci nedošlo k přiskřípnutí kabelů v montážním držáku.

Monitor k držáku nepřipevňujte násilím.

Pokud je zařízení již spárováno s jiným uživatelským účtem, není možné provést novou registraci.

V takovém případě je nutné zařízení nejprve v mobilní aplikaci odpojit (funkce „UNBIND“) z účtu původního uživatele a teprve poté jej lze znovu zaregistrovat.

Pokud původní uživatel nemá k zařízení přístup nebo není možné provést odpojení přes aplikaci, obraťte se na technickou podporu EVOLVEO na e-mailové adrese [helpdesk@evolveo.com](mailto:helpdesk@evolveo.com), kde vám s odpojením zařízení pomohou.

### **1) Registrace uživatelského účtu**

- Nainstalujte a spusťte mobilní aplikaci Tuya Smart ve svém chytrém telefonu.
- Zvolte možnost Registrace.
- Vyberte svou zemi.
- Zadejte svou e-mailovou adresu a klepněte na Získat ověřovací kód.
- Do aplikace zadejte ověřovací kód, který vám byl zaslán na e-mail.
- Nastavte si heslo k účtu.

### **2) Přidání zařízení (registrace)**

**Krok 1:** Připojení monitoru k síti Wi-Fi

- Na monitoru otevřete nabídku Nastavení a vstupte do menu nastavení.
- Zvolte položku Nastavení sítě (Network Set).
- Vyberte dostupnou Wi-Fi síť a připojte se k ní zadáním hesla.
- Po úspěšném připojení klepněte na název připojené Wi-Fi sítě.

Na obrazovce se zobrazí dva QR kódy:

levý QR kód – slouží ke stažení mobilní aplikace,

pravý QR kód – slouží ke spárování monitoru s mobilním telefonem prostřednictvím aplikace.

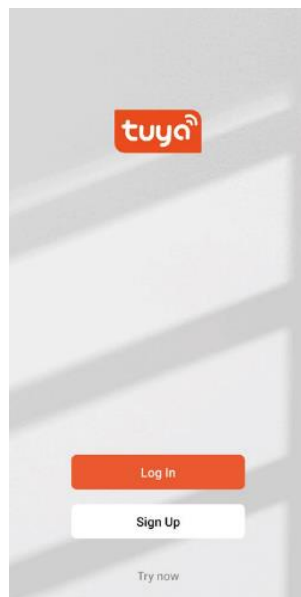

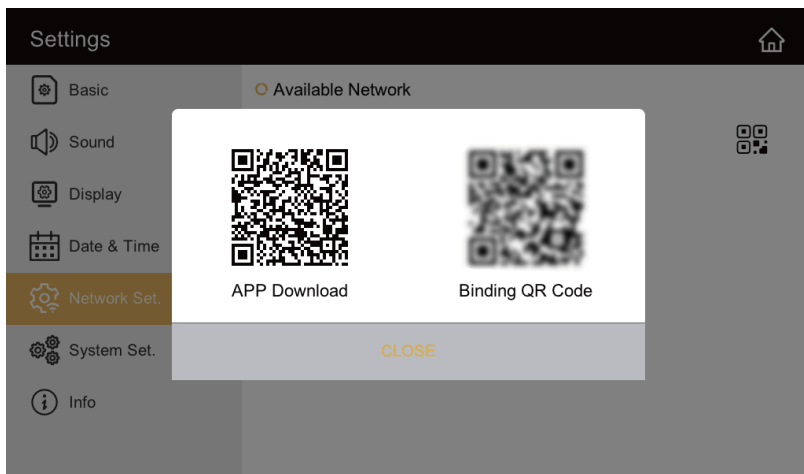

## Krok 2: Připojení chytrého telefonu a spárování zařízení

- Připojte svůj chytrý telefon ke stejné Wi-Fi síti, ke které je připojen monitor.
- Otevřete mobilní aplikaci Tuya Smart a zvolte možnost Přidat zařízení.
- V pravém horním rohu klepněte na ikonu Skenovat.
- Naskenujte QR kód zobrazený na monitoru pomocí chytrého telefonu a zahajte proces spárování.

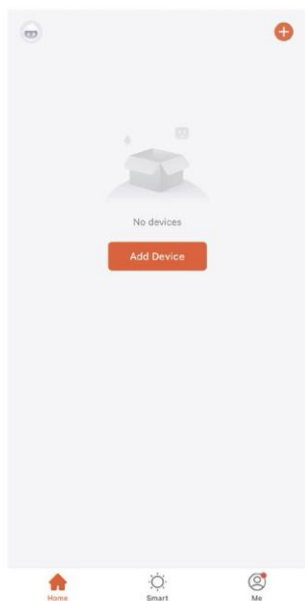

### Krok 3: Dokončení spárování zařízení

- Po naskenování QR kódu vyčkejte na dokončení procesu párování.
- Dokončení párování může trvat přibližně 60 sekund.
- Po úspěšném dokončení párování zkuste otevřít zařízení v aplikaci a zobrazit živý náhled obrazu.

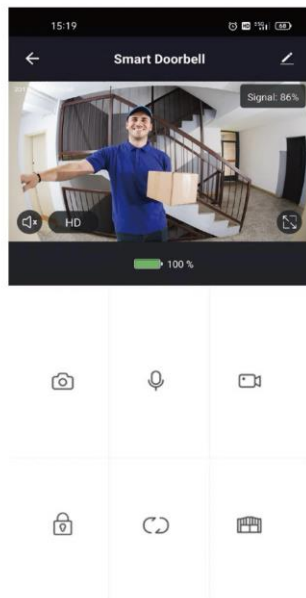
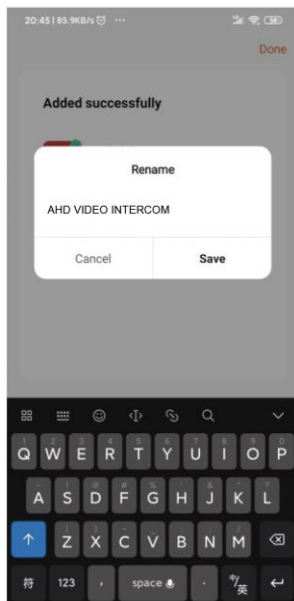
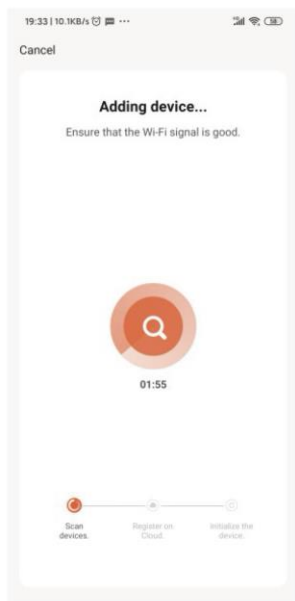

### 3) Jak pozvat další uživatele

- Ve spodní části aplikace zvolte kartu Me (Já).
- Otevřete položku My Home v nabídce Home Management.
- Klepněte na Home Name a nastavte název domácnosti.
- Vyberte vytvořenou domácnost (podle názvu).
- Zvolte možnost Add Member (Přidat člena).
- Zobrazí se nabídka způsobu sdílení pozvánkového kódu – vyberte Zprávy
- (v tomto případě bude pozvánkový kód odeslán formou SMS).
- Pozvaný uživatel po instalaci aplikace Tuya Smart zadá pozvánkový kód v nabídce
- Home Management → Home Join.
- Zařízení lze sdílet až s 20 uživateli, včetně administrátora.

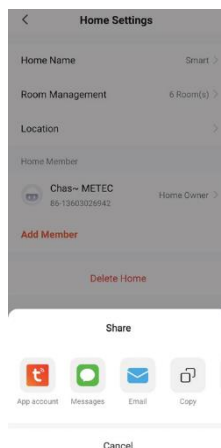

## 4) Příjem hovoru na chytrém telefonu

Když návštěvník stiskne tlačítko na venkovní jednotce, hovor se automaticky odešle do vašeho chytrého telefonu.

Klepnutím na ikonu přijetí hovoru hovor přijmete. Po přijetí se tato ikona změní na ukončení hovoru.

Klepnutím na ikonu změny hlasu můžete zvolit úpravu svého hlasu.

Po navázání hovoru se na displeji telefonu zobrazí živý obraz z kamery u dveří.

Odemknutí dveří: přejetím prstem nahoru zvolíte možnost odemknutí dveří.

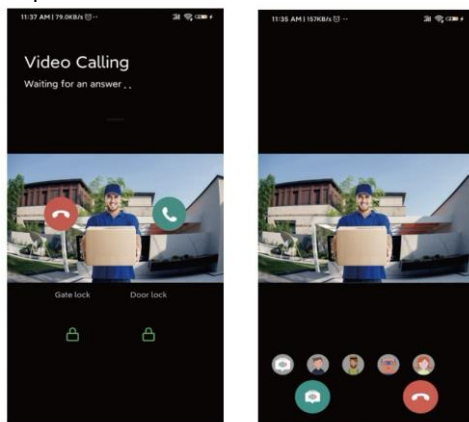

## 10) Hlavní FUNKCE

### Hlavní obrazovka:



- 1) Aplikace - nterkomová komunikace s mobilní aplikací
- 2) Kamera -Náhled z venkovní jednotky a připojených kamer (CCTV)
- 3) Interkom - Přejít do nabídky interkomu
- 4) Historie - Zobrazení seznamu uložených fotografií a videozáznamů
- 5) Alarm - Přejít do nastavení alarmu
- 6) Nastavení - Přejít do nabídky nastavení zařízení
- 7) Datum a počasí - Zobrazení data, času a předpovědi počasí
- 8) Informace - Přejít do informační nabídky
- 9) Tichý režim - Monitor nebude vyzvánět
- 10) Vypnutí obrazovky - Vypnutí displeje monitoru
- 11) Režim zpráv - Umožní návštěvníkům zanechat vzkaz (pouze při vložené SD kartě)
- 12) Stav SD karty - Informace o vložení / nepřítomnosti SD karty
- 13) Stav Wi-Fi - Zobrazení síly signálu Wi-Fi
- 14) Stav připojení telefonu - Zobrazení stavu připojení mobilního telefonu

### **Poznámka:**

Před prvním použitím nastavte správné datum a čas.

Pokud datum a čas nejsou nastaveny, může dojít k problémům při ukládání fotografií a videozáznamů.

## **1) Aplikace**

Pokud monitor není spárován s mobilním telefonem, po stisknutí tlačítka APP se zobrazí dva QR kódy:

- levý QR kód slouží ke stažení mobilní aplikace,
- pravý QR kód slouží ke spárování monitoru s telefonem prostřednictvím aplikace.
- Pokud je monitor již spárován s mobilním telefonem, po stisknutí tlačítka APP se automaticky zahájí vzdálený hovor s připojeným telefonem.
- (Tato funkce je dostupná pouze v případě, že je telefon správně spárován.)

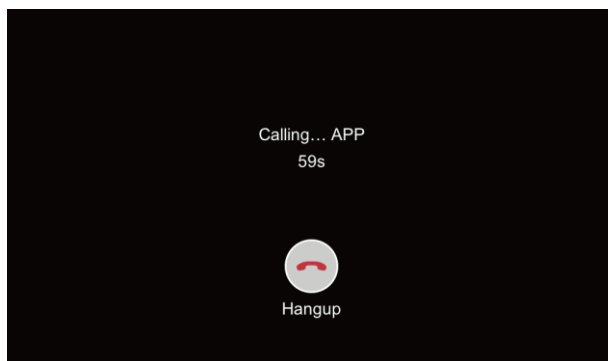

## 2) Monitor

Následující obrazovka se zobrazí při příchozím hovoru z venkovní kamery. Pokud venkovní kamera není nainstalována, tato funkce není dostupná.

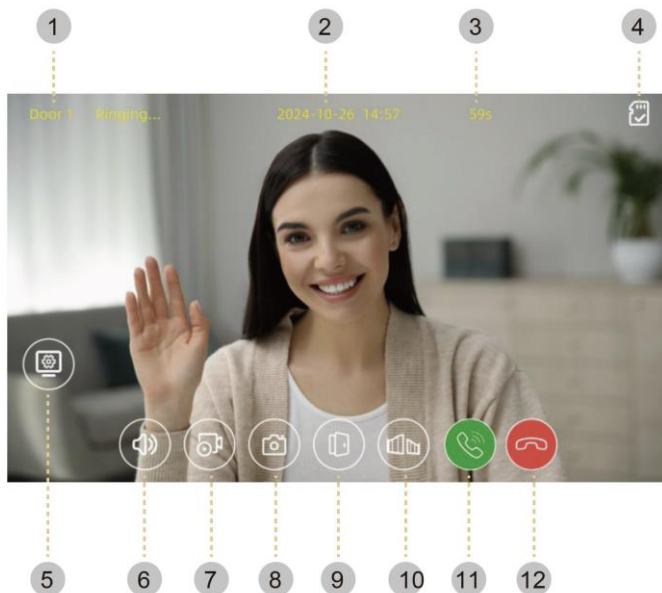

- 1) Kamera: Na obrazovce se zobrazuje číslo aktuálně zvolené kamery.
- 2) Datum a čas: Zobrazení aktuálního data a času.
- 3) Doba monitorování: Odpočet času do automatického ukončení vyzvánění nebo hovoru.
- 4) Stav SD karty: Pokud je vložena SD karta, je možné ukládat fotografie a videozáznamy.
- 5) Nastavení: Slouží k úpravě jasu, kontrastu a barev obrazu z venkovní kamery.
- 6) Hlasitost: Slouží k nastavení hlasitosti hovoru.
- 7) Ukládání videa: Slouží k uložení videozáznamu (funkční pouze při vložené SD kartě). Při stisknutí tlačítka se video uloží ručně, při zapnutém automatickém ukládání se video ukládá automaticky.
- 8) Uložení snímku: Slouží k uložení fotografie.
- 9) Otevření dveřního zámku: Slouží k otevření dveřního zámku připojeného k venkovní jednotce.
- 10) Otevření brány: Slouží k otevření zámku brány připojeného k monitoru.
- 11) Přijetí hovoru: Slouží k přijetí příchozího hovoru.
- 12) Ukončení hovoru: Slouží k ukončení hovoru.

### **Volání návštěvníka**

- Když návštěvník zazvoní z venkovní kamery, ozve se vyzváněcí tón a na monitoru se zobrazí obraz návštěvníka.
- Maximální doba vyzvánění je 60 sekund.

- Pokud je zapnut režim automatického ukládání, videozáznam a snímek se ukládají automaticky.
- Po stisknutí tlačítka přijetí hovoru můžete s návštěvníkem mluvit. Po stisknutí tlačítka otevření dveří dojde k odemknutí zámku.
- Maximální doba hovoru je 120 sekund.
- Během ukládání videozáznamu je možné uložit video v délce až 120 sekund od okamžiku zahájení hovoru.
- Pokud během hovoru přijde další volání z jiné kamery, aktuální hovor se ukončí a nový hovor se automaticky spojí.
- Po stisknutí tlačítka ukončení hovoru se hovor ukončí a zobrazí se hlavní obrazovka monitoru.

### 3) Kamera

Po klepnutí na tlačítko Kamera se zobrazí následující obrazovka, ve které lze zvolit zařízení, které chcete sledovat.

Systém podporuje připojení maximálně **2 venkovních jednotek** (zvonků) a až **6 IP kamer prostřednictvím protokolu ONVIF**.

#### Poznámka:

Pokud není připojena žádná venkovní jednotka ani IP kamera, nelze funkci kamery používat. Systém podporuje IP kamery třetích stran s rozlišením až 4 MP, které využívají standardní protokol ONVIF.

IP kamera a monitor musí být připojeny ke stejné síti. Pokud je IP kamera připojena ke stejnému Wi-Fi routeru jako monitor, systém ji automaticky rozpozná prostřednictvím ONVIF.

#### Upozornění:

Většina známých výrobců IP kamer (např. Hikvision, Dahua, TP-Link) podporuje standard ONVIF.

Naopak jen velmi málo Wi-Fi kamer založených na platformě Tuya podporuje standardní ONVIF, a proto nemusí být s tímto systémem kompatibilní.

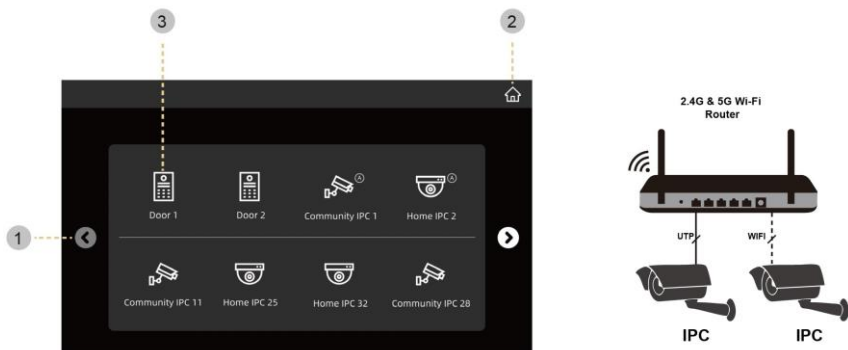

- 1) Pohyb doleva / doprava slouží k přechodu na předchozí nebo následující stránku.
- 2) Domovská obrazovka umožňuje návrat na hlavní stránku systému.
- 3) Položka Door 1 slouží ke sledování venkovní jednotky. Po stisknutí tohoto tlačítka se zobrazí příslušná obrazovka náhledu.



- 1) Cyklické sledování automaticky přepíná náhled mezi připojenými kamerami. Pokud je tato funkce aktivní, při každém přepnutí na jiné zařízení se automaticky uloží video nebo snímek.
- 2) Odpočet cyklického sledování zobrazuje zbývající čas do dalšího přepnutí náhledu. Maximální délka odpočtu je 60 sekund.
- 3) Přepnutí zobrazení slouží k ručnímu přepínání mezi připojenými zařízeními. Tato funkce je dostupná pouze v případě, že jsou připojena alespoň dvě zařízení, například venkovní jednotky nebo CCTV kamery.

## 4) Interkom

Po zmáčknutí tlačítka interkom se zobrazí následující obrazovka:

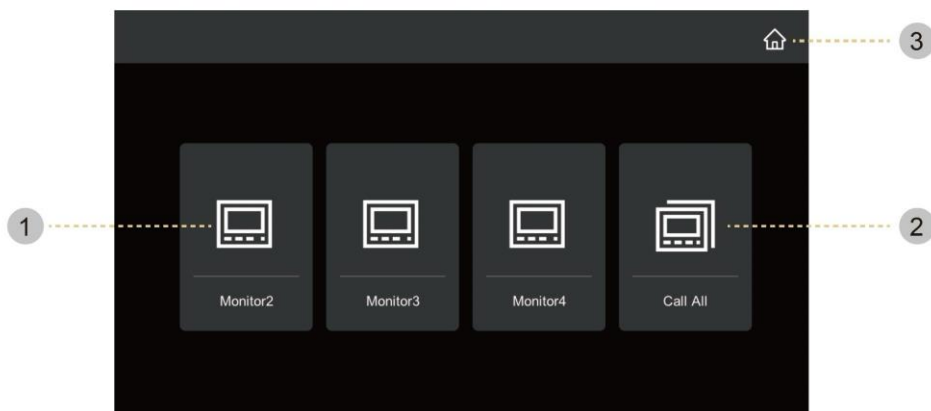

- 1) Volba Monitor2 až Monitor4 slouží k zavolání konkrétního připojeného interkomového monitoru.

2) Volba „Volat všem“ spustí vyzvánění na všech připojených monitorech současně. Jakmile jeden z monitorů hovor přijme, ostatní přestanou zvonit.

3) Domovská obrazovka umožňuje návrat na hlavní obrazovku systému.

Pokud zvolíte interkom na libovolném monitoru a druhý monitor hovor přijme, zobrazí se obrazovka interkomového hovoru.

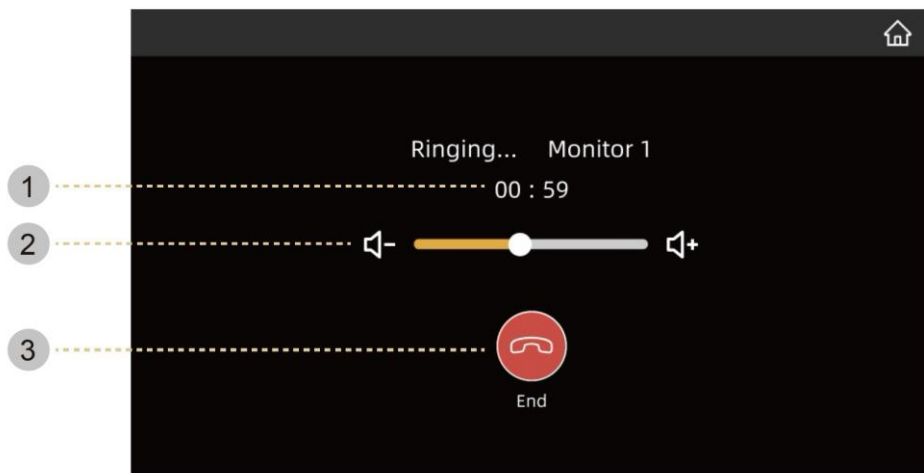

1) Odpočet zobrazuje zbývající dobu interkomového hovoru. Maximální délka hovoru je 120 sekund.

2) Ovládání hlasitosti slouží k nastavení hlasitosti hovoru během interkomové komunikace.

3) Tlačítko „Ukončit“ slouží k ukončení hovoru a návratu na předchozí obrazovku.

## 5) Historie

Po klepnutí na tlačítko Historie se zobrazí obrazovka se záznamy. Zde můžete vybrat uložený soubor a přehrát jej. Vybraný obrázek se zobrazí ve zvětšeném náhledu a video se přehraje.

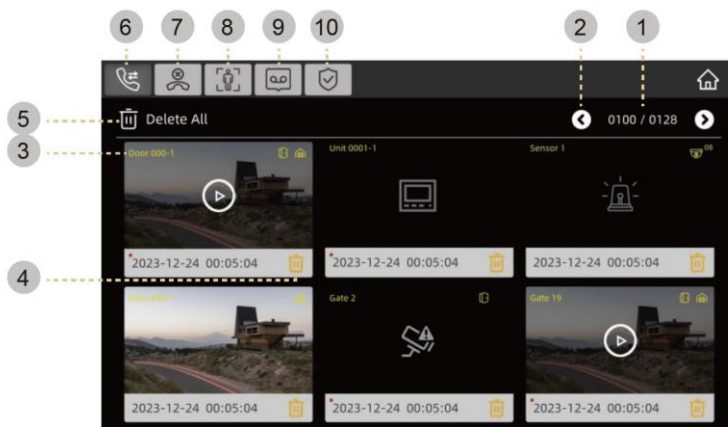

- 1) Informace o stránce – zobrazuje aktuální stránku a celkový počet stránek
- 2) Přepínání stránek – slouží k posunu mezi jednotlivými stránkami
- 3) Informace o souboru – zobrazuje, z jakého zařízení byl daný soubor uložen
- 4) Smazat – umožňuje odstranit vybraný soubor
- 5) Smazat vše – slouží ke smazání všech uložených souborů
- 6) Interkomové soubory – soubory uložené během komunikace přes interkom
- 7) Zmeškané hovory – soubory uložené při zmeškaných hovorech nebo během monitorování
- 8) Detekce pohybu – soubory uložené při aktivaci detekce pohybu
- 9) Hlasové zprávy – soubory uložené v režimu zanechání zprávy
- 10) Nouzové záznamy – soubory uložené při spuštění nouzové události

## Prohlížení záznamů - fotografie

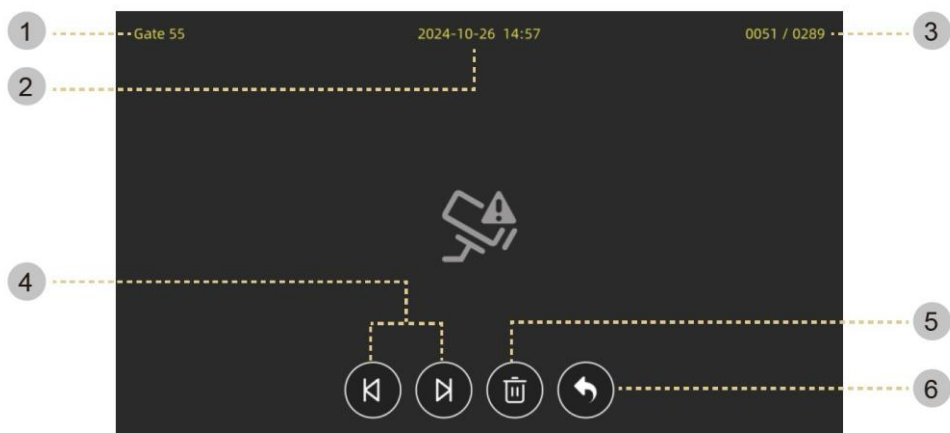

- 1) Zdroj záznamu: Informace o zařízení, ze kterého byl snímek pořízen.
- 2) Datum a čas: Čas pořízení snímku.
- 3) Informace o stránce: Aktuální pozice / celkový počet snímků.
- 4) Předchozí / další: Přechod na předchozí nebo následující soubor.
- 5) Smazat: Odstranění vybraného snímku.
- 6) Zpět: Návrat do nabídky Historie.

## Prohlížení záznamů – video

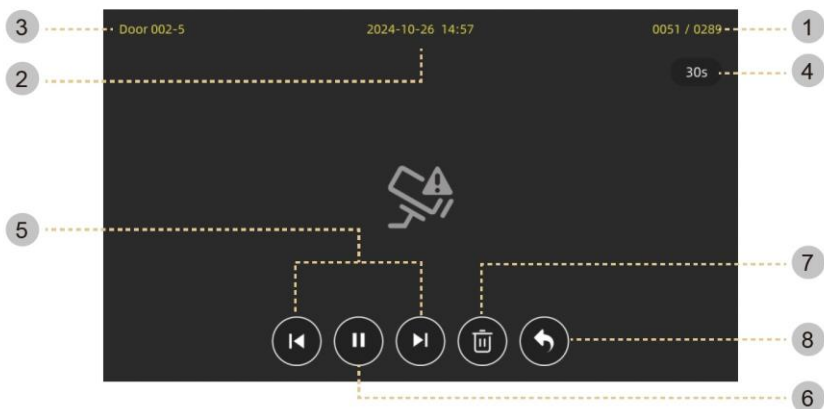

- 1) Informace o stránce: Aktuální pozice záznamu / celkový počet uložených videí.
- 2) Datum a čas: Čas pořízení videozáznamu.
- 3) Zdroj záznamu: Zařízení, ze kterého byl videozáznam pořízen (např. dveřní jednotka, IP kamera).
- 4) Délka videa: Celková délka uloženého videozáznamu.
- 5) Předchozí / další: Přejít na předchozí nebo následující uložený soubor.
- 6) Přehrát / Pozastavit: Spuštění přehrávání videozáznamu. Během přehrávání se ikona změní na pozastavení.
- 7) Smazat: Odstranění aktuálně zobrazeného videozáznamu.
- 8) Zpět: Návrat do nabídky Historie.

### **Poznámka:**

Po vložení paměťové karty SD může načítání chvíli trvat v závislosti na počtu a velikosti uložených souborů. Vyčkejte prosím na dokončení načítání.

## 6) Nastavení

Po stisknutí tlačítka „Nastavení“ se zobrazí následující obrazovka.

Po výběru jednotlivé položky se její podnabídka zobrazí v pravé části obrazovky.

### 1) Základní nastavení (Basic)

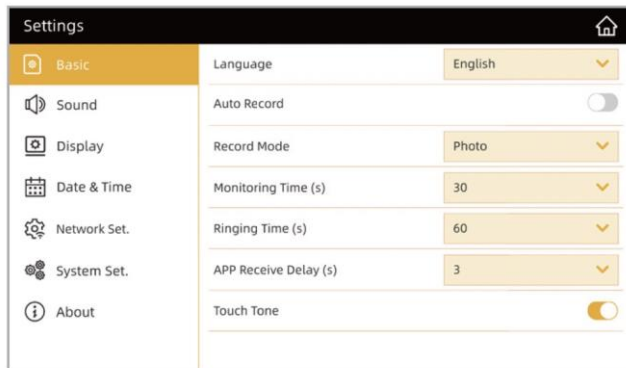

- **Jazyk**

Slouží k výběru jazyka uživatelského rozhraní.

- **Automatický záznam**

Zapnutí nebo vypnutí automatického ukládání záznamů.

- **Režim záznamu**

Volba typu záznamu: fotografie / video.

Pokud není vložena paměťová karta SD, lze ukládat pouze fotografie.

- **Doba monitorování (s)**

Nastavení doby sledování při cyklickém přepínání mezi venkovními jednotkami a CCTV kamerami.

Během monitorování lze ukládat fotografie nebo videozáznamy.

Dostupné hodnoty: 10 / 30 / 60 sekund (pro každou venkovní jednotku nebo kameru zvlášť).

- **Doba vyzvánění (s)**

Nastavení délky vyzvánění při příchozím hovoru z venkovní jednotky.

- **Zpoždění přijetí hovoru v aplikaci (s)**

Nastavení časového zpoždění, po kterém je hovor přeposlán do mobilní aplikace.

- **Zvuk dotyku**

Zapnutí nebo vypnutí zvukové odezvy při dotyku displeje.

## 2) Zvuk

Je možné nastavit až 4 různé režimy vyzvánění podle 4 časových období.

Pro každý časový úsek lze samostatně nastavit dobu vyzvánění, melodii i hlasitost.

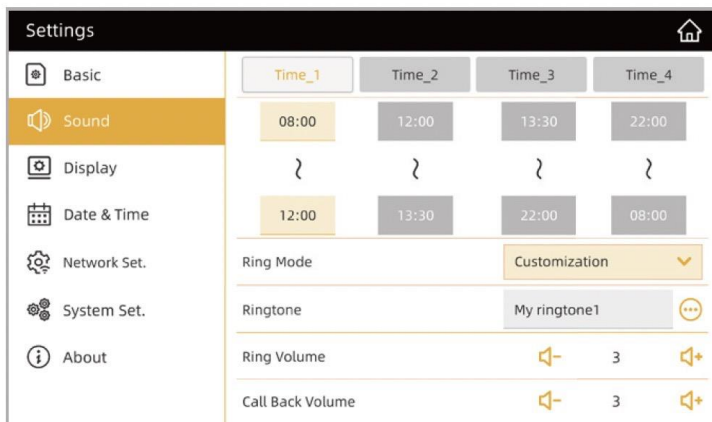

- Režim vyzvánění - Slouží k volbě zdroje vyzváněcí melodie.  
Standardní – výběr jedné z vestavěných systémových melodií.  
Vlastní – možnost použití vlastní melodie uložené na paměťové kartě SD.

### **Poznámka:**

Vlastní vyzvánění musí být uloženo ve složce „music“ na paměťové kartě SD a musí být ve formátu .mp3.

- Melodie vyzvánění  
Výběr vyzváněcí melodie. K dispozici je 6 různých melodií.
- Hlasitost vyzvánění  
Nastavení hlasitosti vyzvánění při příchozím hovoru z venkovní jednotky.
- Hlasitost hovoru (zpětný zvuk)  
Nastavení hlasitosti hlasu během obousměrné komunikace (hlas volajícího).

### 3) Displej

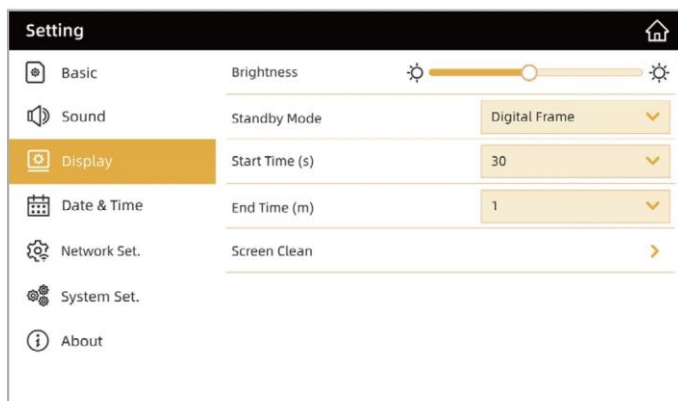

- **Jas**

Slouží k nastavení jasu displeje.

- **Pohotovostní režim**

Umožňuje zvolit chování displeje v pohotovostním režimu.

- **Černá obrazovka** – po přechodu do pohotovostního režimu se zobrazí černá obrazovka.

- **Datum a čas** – v pohotovostním režimu se zobrazuje aktuální datum a čas.

- **Digitální fotorámeček** – v pohotovostním režimu se aktivuje režim digitálního fotorámečku.

- 

#### **UPOZORNĚNÍ:**

*Vlastní obrázky musí být uloženy ve složce „picture“ na paměťové kartě SD.*

*Podporovaný je pouze formát .JPG.*

*Maximální podporované rozlišení je 2048 × 1152 px, minimální rozlišení je 103 × 60 px.*

*Do složky lze uložit maximálně 50 obrázků.*

*Některé obrázky mohou obsahovat progresivní barevné atributy. Pokud dojde k nesprávnému zobrazení barev, doporučuje se obrázek znovu uložit do formátu JPG/JPEG v počítači.*

*Pokud je aktivována detekce pohybu, funkce digitálního fotorámečku není dostupná.*

- **Čas spuštění**

Nastavení doby nečinnosti, po které se displej automaticky vypne.

- **Čas přepínání**

Nastavení intervalu (v minutách), po kterém se obrázky digitálního fotorámečku automaticky střídají.

- **Čištění obrazovky**

Po aktivaci režimu čištění je dotyková obrazovka deaktivována na 30 sekund, aby bylo možné ji bezpečně vyčistit.

Tento režim nelze přerušit před jeho automatickým ukončením.

## 4) Datum a čas

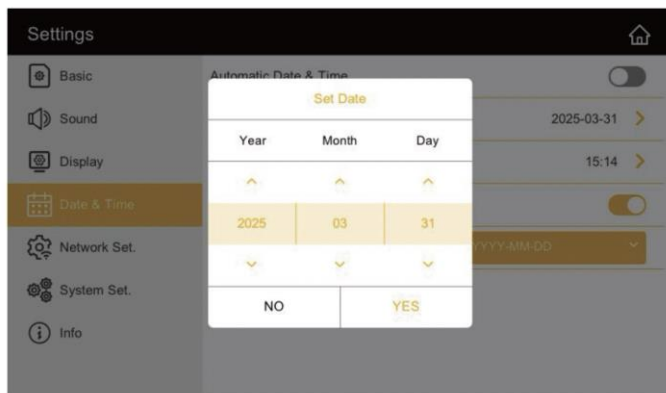

- **Automatické datum a čas** - Zapnutí / vypnutí automatického nastavení data a času. Pokud je funkce zapnuta, zařízení synchronizuje datum a čas s mobilním telefonem při připojení k aplikaci.

Pokud je funkce vypnuta, lze datum a čas nastavit ručně.

- **24hodinový formát**

Zapnutí zobrazení času ve 24hodinovém formátu.

- **Formát data**

Nastavení formátu zobrazení data (např. RRRR-MM-DD, DD-MM-RRRR apod.).

## 5) Nastavení sítě

Zařízení umožňuje vyhledat dostupné bezdrátové sítě a připojit se k vybrané Wi-Fi síti.

Vyberte Wi-Fi síť ze seznamu automaticky nalezených sítí a zadejte heslo pro připojení.

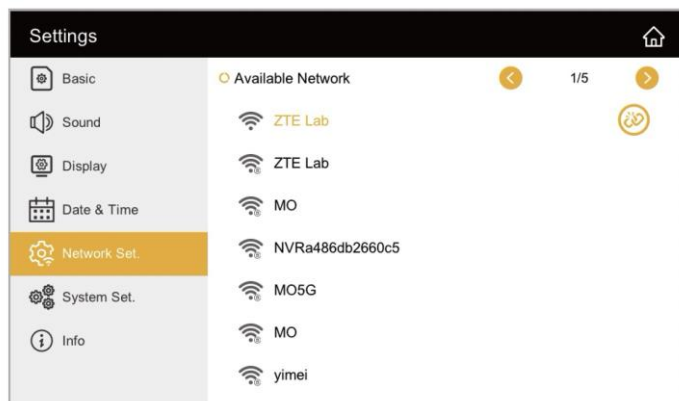

- Po úspěšném připojení k síti klepněte na QR kód u připojené Wi-Fi sítě. Zobrazí se dva QR kódy:

Levý QR kód – slouží ke stažení mobilní aplikace.

Pravý QR kód – slouží ke spárování zařízení s mobilním telefonem prostřednictvím aplikace.

- **Odpojení (zrušení vazby) telefonu**

Pro zrušení spárování telefonu se zařízením klepněte na ikonu Unbind (zrušit vazbu).

Zobrazí se potvrzovací obrazovka – klepněte na Unbind pro dokončení odpojení.

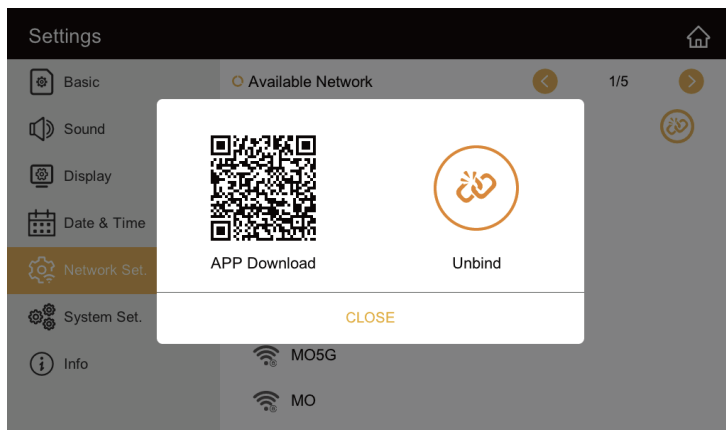

## 6) Nastavení systému

Tato nabídka slouží k pokročilemu nastavení systému a bezpečnostních funkcí zařízení.

### 1) Uživatelské nastavení

Pro vstup do této nabídky je vyžadováno bezpečnostní heslo.

**Výchozí heslo je 123456.**

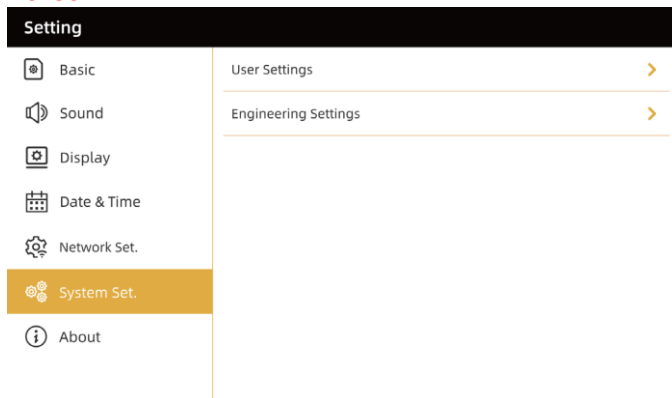

### A) Detekce pohybu

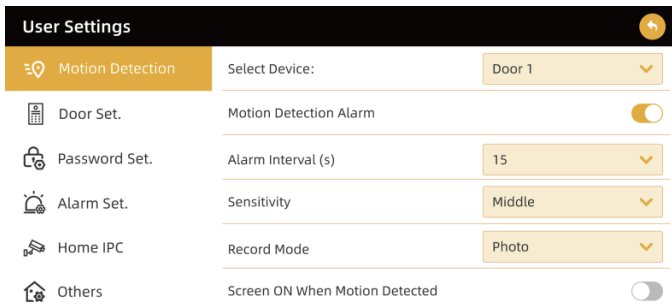

V této části lze nastavit detekci pohybu pro připojené venkovní jednotky nebo kamery.

- Výběr zařízení (Select Device)

Slouží k výběru kamery, pro kterou se má detekce pohybu nastavit.

- Alarm detekce pohybu (Motion Detection Alarm)

Zapnutí nebo vypnutí funkce detekce pohybu.

- Interval alarmu (Alarm Interval)

Nastavení časového intervalu (v sekundách) mezi jednotlivými alarmy.

Určuje minimální dobu, která musí uplynout, než může být vyvolán další alarm po předchozím.

- Citlivost (Sensitivity) - Nastavení citlivosti detekce pohybu:

vyšoká / střední / nízká.

- Režim záznamu (Record Mode)

Volba typu záznamu při detekci pohybu:

fotografie nebo video.

- Zapnutí obrazovky při detekci pohybu (Screen ON When Motion Detected)

Při detekci pohybu se automaticky zobrazí obraz z venkovní jednotky na monitoru.

## Upozornění:

*V noci nebo při slabém osvětlení je při aktivní detekci pohybu LED dioda dveřní kamery trvale zapnuta.*

*Při detekci pohybu je do mobilní aplikace odesláno push oznámení.*

*Nedoporučuje se zapínat tuto funkci, pokud je dveřní kamera namířena do rušného prostoru nebo ulice, protože může docházet k častým upozorněním.*

*Tento produkt je interkomový systém a nenahrazuje plnohodnotný DVR/NVR záznamový systém. Funkci detekce pohybu zapínejte pouze v případě potřeby.*

## B) Nastavení dveří

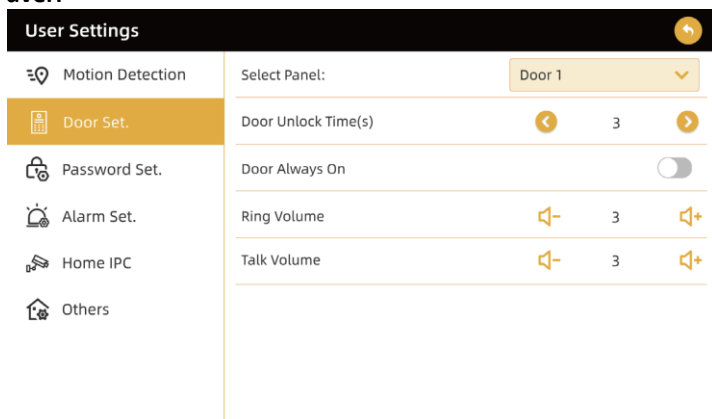

- Výběr panelu: Slouží k výběru venkovní jednotky, pro kterou se nastavení použije.
- Doba odemknutí dveří: Nastavení doby sepnutí elektrického zámku po odemknutí.
- Trvalé napájení dveří: Pokud má venkovní jednotka klávesnici nebo RFID čtečku a vyžaduje trvalé napájení, aktivujte tuto volbu.
- Hlasitost vyzvánění: Nastavení hlasitosti vyzvánění venkovní jednotky.

- Hlasitost hovoru: Nastavení hlasitosti obousměrné komunikace.

### C) Nastavení hesla

The screenshot shows the 'Modify User Password' interface. It features three input fields: 'Current Password' (with a masked password '\*\*\*\*\*'), 'New Password' (with the placeholder 'Input Password'), and 'Confirm Password' (with the placeholder 'Input Password'). To the right of these fields is a numeric keypad with buttons for digits 1 through 9, 0, a backspace icon, and a checkmark icon.

Slouží ke změně uživatelského bezpečnostního hesla.  
Zadejte aktuální heslo, poté nové heslo a znovu jej potvrďte.

### Upozornění:

*Pokud heslo zapomenete, lze obnovit výchozí heslo 123456 provedením resetu systému.*

### D) Nastavení alarmu

The screenshot shows the 'Alarm Set.' configuration screen. It lists several settings with adjustable values and a dropdown menu:

Setting	Value
Arm Active Delay (s)	3
Alarm Trigger Delay (s)	3
Alarm Volume	3
Alarm Time (m)	5
Alarm Record Mode	Photo

- Zpoždění aktivace alarmu: Nastavení prodlevy od zapnutí režimu alarmu do jeho aktivace.
- Zpoždění spuštění alarmu: Nastavení časové prodlevy, po které se po vyvolání alarmu spustí zvuková signalizace.
- Hlasitost alarmu: Nastavení hlasitosti alarmu.
- Doba trvání alarmu: Nastavení délky trvání alarmu po jeho spuštění.
- Režim záznamu alarmu: Volba typu záznamu při spuštění alarmu (fotografie / video).

## E) Home IPC

Home IPC umožňuje připojení digitálních IP kamer (max. 4 kamery).

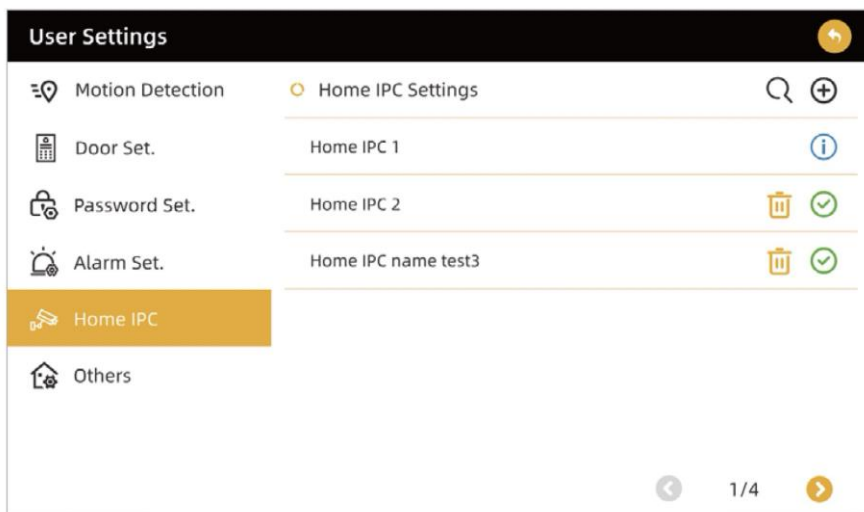

- Vyhledat kamery (ikona 🔍): Vyhledá dostupné kamery v místní síti.
  - Informace o kameře (ikona ⓘ): Zobrazí detailní informace o vybrané kameře.
- Po výběru kamery se zobrazí následující obrazovka, zadejte uživatelské jméno a heslo kamery a potvrďte tlačítkem ANO:

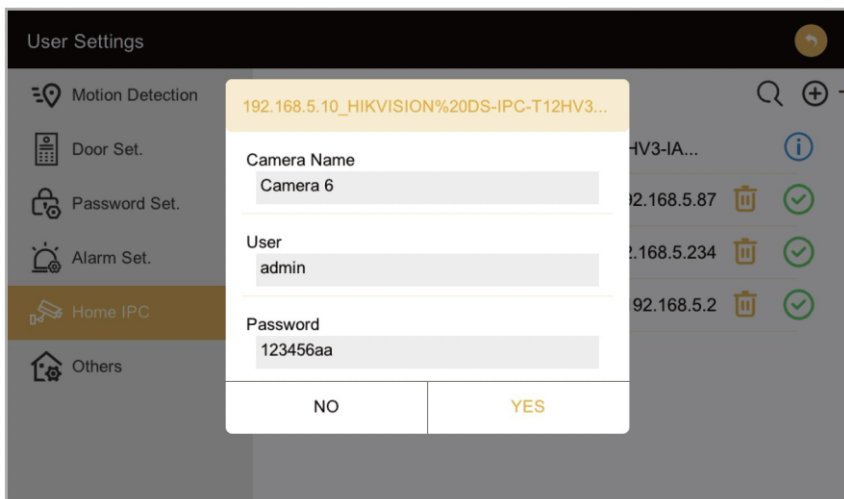

- Ruční přidání kamery  
Kameru lze přidat také ručně klepnutím na tlačítko +.  
Zadejte:  
Název kamery  
Hlavní URL adresa kamery  
Potvrďte tlačítkem ANO.

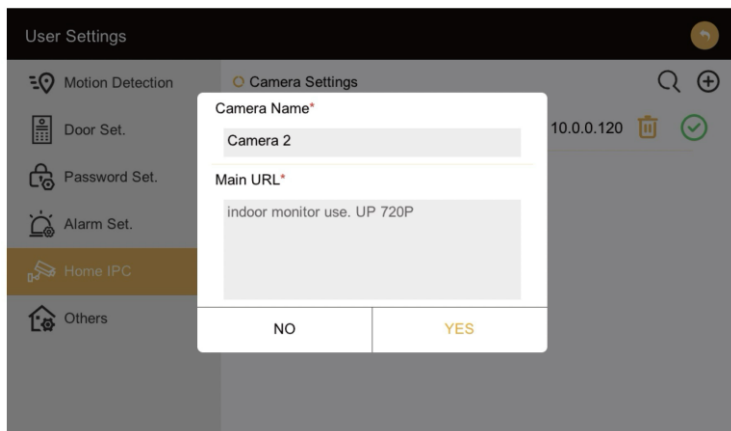

- Odpojení kamery

Tlačítko Odstranit (ikona 🗑️): Slouží k odebrání / odpojení kamery, kterou již nepoužíváte.

### Upozornění:

*Maximální podporované rozlišení kamery je 2048 × 1152 px.*

*Kamera musí podporovat kódování H.265.*

### F) Ostatní

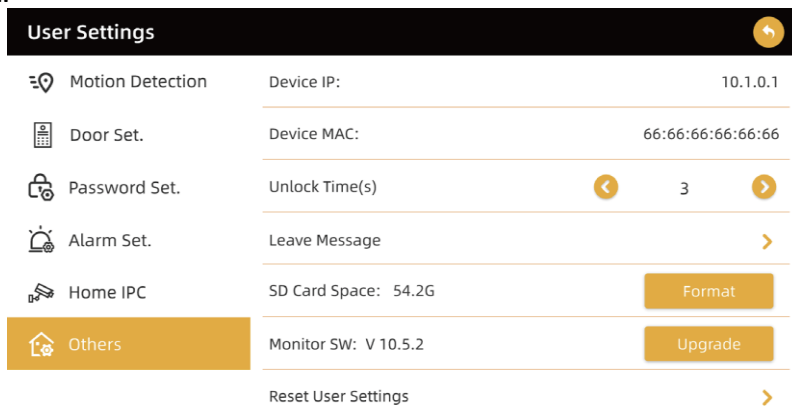

- IP zařízení: Zobrazuje IP adresu monitoru.
- MAC zařízení: Zobrazuje MAC adresu monitoru.
- Doba odemknutí (s): Nastavení doby sepnutí elektrického zámku připojeného k monitoru.
- Zanechat zprávu: Nastavení hlasové zprávy pro návštěvníky.
- Kapacita SD karty: Zobrazuje dostupné místo na SD kartě.
- Formátovat: Naformátuje SD kartu.
- Verze softwaru monitoru: Zobrazuje verzi firmwaru monitoru.

- Aktualizovat: Slouží k aktualizaci softwaru monitoru.
- Obnovit uživatelská nastavení: Obnovení továrního nastavení uživatele.

## Zanechat zprávu

Po zapnutí volby Povolit zanechání zprávy lze nahrát vlastní hlasový pozdrav pro návštěvníky (přehrává se po stisknutí tlačítka zvonku).

- Čas spuštění zprávy (s): Nastavení prodlevy mezi stisknutím zvonku návštěvníkem a přehráním hlasové zprávy (možné hodnoty: 3 / 10 / 20 / 30 sekund).
- Nahrát hlasovou zprávu:

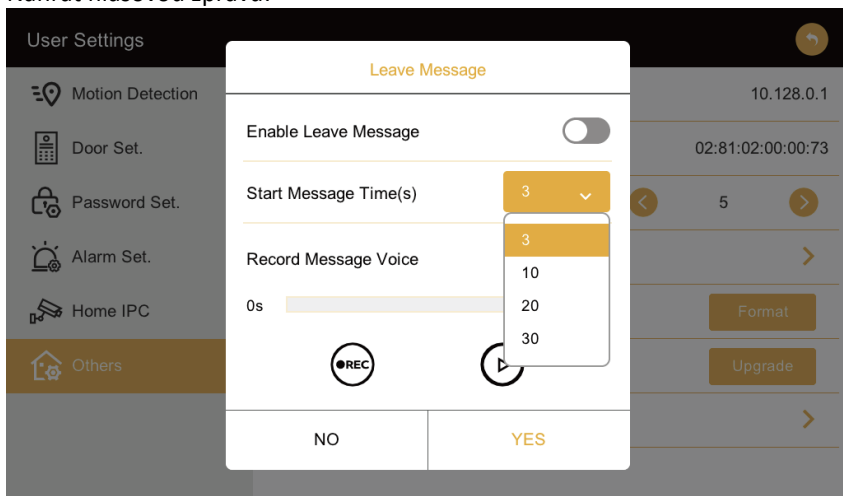

Slouží k nahrání vlastního hlasového vzkazu.

Tlačítko Nahrát (REC): Spustí nahrávání.

Tlačítko Pozastavit (PAUSE): Pozastaví nahrávání.

Po dokončení klepněte na ANO pro potvrzení.

- Kapacita SD karty - Zobrazuje zbývající volné místo na SD kartě.
- Klepnutím na Formátovat dojde k naformátování SD karty.
- Verze softwaru monitoru.
- Zobrazuje aktuální verzi firmwaru monitoru.
- Klepnutím na Aktualizovat lze provést aktualizaci softwaru.

## Upozornění

*Nová verze softwaru musí být uložena na SD kartě, aby bylo možné aktualizaci provést.  
Obnovit uživatelská nastavení*

*Slouží k inicializaci zařízení a obnovení uživatelských nastavení do výchozího stavu.*

## 2) Engineering nastavení:

- Pro vstup do této nabídky je vyžadováno bezpečnostní heslo. **Výchozí heslo je 123456.**

### A) Číslo jednotky

Číslo jednotky: Aktuální číslo jednotky

Číslo zařízení: Nastavení ID aktuálního monitoru. Lze nastavit hodnoty 1–4. Adresa monitoru, pokud je jich zapojeno více v systému MASTER - SLAVE



The screenshot shows the 'Engineering Settings' interface. The 'Unit No.' field is highlighted in orange and contains the value '1'. Below it, the 'Alarm Senior' section is visible, with the 'Device No.' field set to '1' and navigation arrows on either side. The 'Others' section is partially visible at the bottom.

### Upozornění

*Pokud jsou k systému připojeny více než 2 monitory, je nutné před použitím nastavit pro každý monitor odlišné číslo zařízení, aby nedocházelo ke kolizím v systému.*

### B) Alarmový senzor

K dispozici jsou dvě možnosti (Domácí a Odchodový), které umožňují nastavit režimy alarmových senzorů.

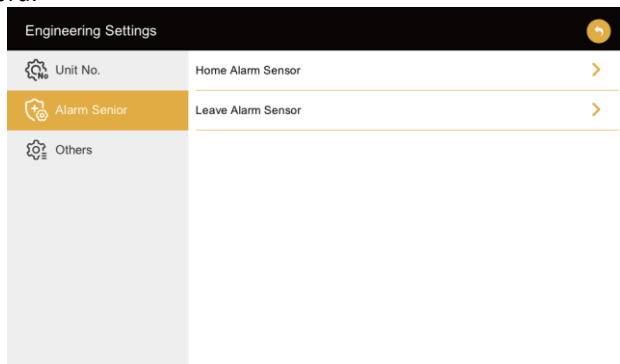

The screenshot shows the 'Engineering Settings' interface. The 'Alarm Senior' section is highlighted in orange and contains two options: 'Home Alarm Sensor' and 'Leave Alarm Sensor', each with a right-pointing arrow. The 'Unit No.' and 'Others' sections are also visible.

Vyberte jednu z možností (Domácí nebo Odchodový) pro vstup na následující obrazovku.

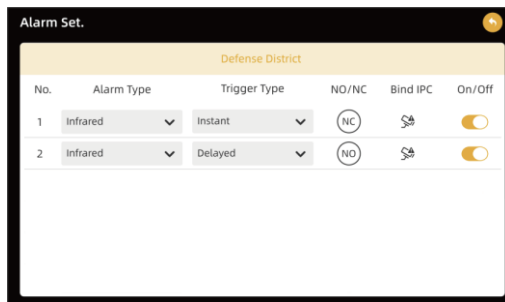

- Nastavení zóny alarmu
- Typ alarmu  
Výběr typu připojeného senzoru.
- Typ spuštění  
Výběr způsobu spuštění alarmu:
  - Zpožděné
  - Okamžité
  - Okamžité 24 h

## Upozornění

Při zvolení Zpožděné lze dobu zpoždění nastavit v nabídce:

Uživatelské nastavení → Nastavení alarmu → Zpoždění spuštění alarmu

- NO / NC  
Nastavení stavu senzoru (normálně otevřený / normálně zavřený).
- Přiřadit IPC  
Propojení senzoru s kamerou.  
Při spuštění alarmu se automaticky pořídí fotografie nebo se zahájí záznam videa.
- Zapnuto / Vypnuto  
Zapnutí nebo vypnutí daného senzoru.

## C) Ostatní

- Obnovení uživatelského hesla  
**Výchozí heslo je 123456.**
- Engineering heslo - Změna engineering (servisního) hesla.
- Obnovení továrního nastavení
- Obnovení monitoru do výchozího továrního nastavení.

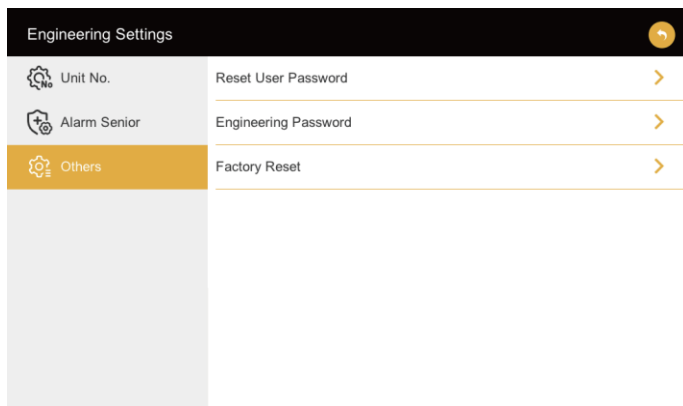

## 7) Alarm

Alarm má tři provozní režimy:

- Režim Pryč - Aktivuje alarm v době, kdy nejste doma.
- Režim Doma - Aktivuje alarm v době, kdy jste doma.
- Vypnuto - Vypne alarm.

(Podrobné nastavení režimů Doma a Pryč naleznete v nabídce Servisní nastavení → Nastavení alarmu)

Pro aktivaci libovolného režimu je nutné zadat uživatelské heslo.  
Zpoždění aktivace alarmu

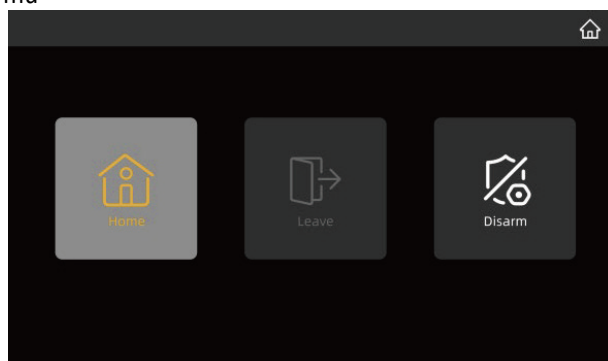

Pokud je heslo zadáno správně, zobrazí se na obrazovce odpočet zpoždění aktivace.

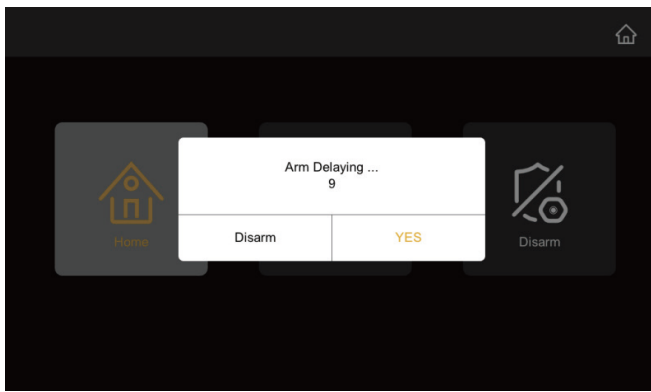

Dobu zpoždění aktivace lze nastavit v nabídce:

Uživatelská nastavení → Nastavení alarmu → Zpoždění aktivace

## Upozornění

Před pokračováním se ujistěte, že znáte aktuální heslo.

Pokud neznáte aktuální heslo, nelze alarm vypnout.

**(Výchozí heslo je 123456.)**

## Při spuštění alarmu

- Pokud je během zabezpečeného režimu detekován senzor, dojde ke spuštění alarmu a na obrazovce se zobrazí číslo senzoru (Senzor 1 nebo Senzor 2) a čas události.
- Pokud je nouzová situace vyřešena, stiskněte tlačítko ANO ve spodní části obrazovky.  
**(Alarm lze vypnout pouze v případě, že se příslušný senzor vrátí do normálního stavu.)**
- Po zobrazení okna pro zadání hesla zadejte šestimístné heslo pomocí tlačítek na obrazovce.

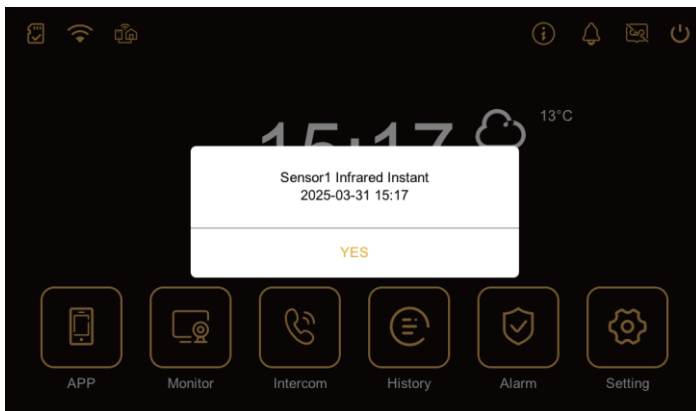

## Záznam při poplachu

Po spuštění alarmu monitor automaticky pořídí záznam a uloží černý snímek.

Tento snímek naleznete v nabídce Historie → Galerie alarmů (viz následující obrazovka).

Pokud je senzor spárován s kamerou, kamera v daném okamžiku uloží skutečný obrazový záznam (fotografii nebo video).

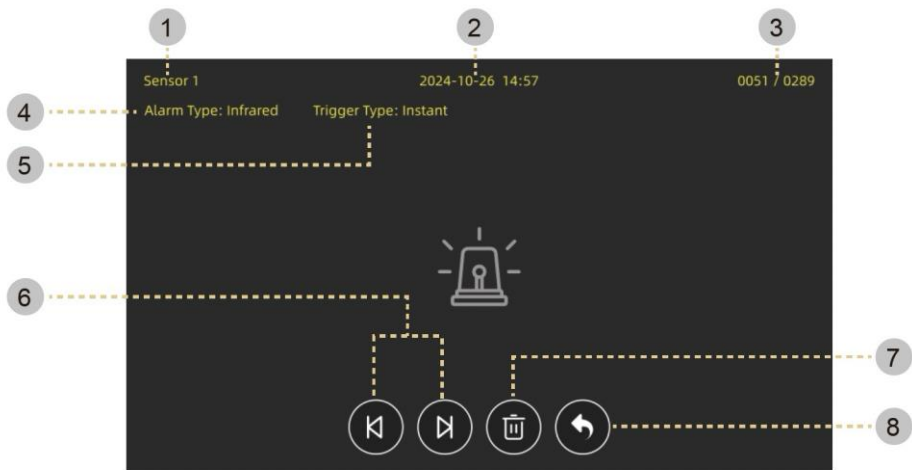

- 1) Senzor 1: Zařízení, které spustilo alarm.
- 2) Datum a čas: Čas spuštění alarmu.
- 3) Informace o stránce: Aktuální stránka / celkový počet stránek.
- 4) Typ alarmu: Typ senzoru, který alarm vyvolal.
- 5) Typ spuštění: Typ aktivace senzoru.
- 6) Pohyb vlevo / vpravo: Přejít na předchozí nebo následující záznam.
- 7) Smazat: Smazání uloženého snímku záznamu.
- 8) Zpět: Návrat na obrazovku historie.

## 11) PŘÍSTUPOVÝ SYSTÉM – RFID ČTEČKA

Venkovní jednotka podporuje RFID technologii 125 kHz pro bezkontaktní otevírání dveří pomocí přívěšků.

***Pro správnou funkci RFID musí být v nastavení aktivní MENU/SYSTÉM/UŽIVATEL/NASTAVENÍ DVEŘÍ „Dveře stále otevřené“.***

- RFID přívěsky v balení  
5× modrý RFID přívěsek – uživatelské přívěsky pro otevírání dveří (modré přívěsky jsou již z výroby přidány a připraveny k použití)
- 1× žlutý RFID přívěsek – přidávání RFID přívěsků
- 1× červený RFID přívěsek – smazání všech uložených RFID přívěsků

### **Přidání RFID přívěsku**

Přiložte žlutý (přidávací) RFID přívěsek k RFID čtečce na venkovní jednotce.

Do několika sekund přiložte RFID přívěsek, který chcete přidat.

Úspěšné přidání je potvrzeno zvukovým nebo světelným signálem.

→ Tento postup opakujte pro každý RFID přívěsek, který chcete používat.

## Smazání RFID přívěsků

Přiložte červený (mazací) RFID přívěsek k RFID čtečce.

Dojde k okamžitému smazání všech uložených RFID přívěsků.

! Mazání je hromadné – jednotlivé RFID přívěsky nelze odstranit samostatně.

## Upozornění

*Pokud je RFID přívěsek ztracen nebo odcizen a není jasné, který to byl, doporučujeme použít červený přívěsek pro smazání všech RFID přístupů.*

*Po smazání je nutné znovu přidat všechny RFID přívěsky, které chcete dále používat, pomocí žlutého přívěsku.*

## Použití RFID přívěsku

Pro otevření dveří přiložte modrý RFID přívěsek k RFID čtečce na venkovní jednotce.

Při platném přístupu se zámek automaticky odemkne.

## Upozornění

*RFID přívěsky pracují na frekvenci 125 kHz.*

*Pro správnou funkci RFID musí být v nastavení aktivní MENU/SYSTÉM/UŽIVATEL/NASTAVENÍ DVEŘÍ „Dveře stále otevřené“.*

*Žlutý a červený RFID přívěsek uchovávejte na bezpečném místě – slouží ke správě přístupových práv.*

## 12) ŘEŠENÍ PROBLÉMŮ

Problém	Možné příčiny a řešení
<b>Žádný obraz nebo zvuk</b>	<ul style="list-style-type: none"><li>• Zkontrolujte, zda jsou všechny vodiče pevně připojeny a správně zapojeny do svorek <b>IN/OUT</b> a <b>BUS</b>.</li><li>• Ujistěte se, že před objektivem kamery nic nepřekáží.</li><li>• Přeměřte kabeláž – v 90 % případů je problém způsoben poškozením nebo přerušením vodiče.</li><li>• Používejte kvalitní čtyřžilový kabel o průřezu <b>min. 4x0,75 mm<sup>2</sup></b>, délka vedení max. 50 m.</li></ul>
<b>Není obraz, ale je slyšet zvuk</b>	<ul style="list-style-type: none"><li>• Zkontrolujte správné zapojení vodičů mezi monitorem a venkovní jednotkou.</li><li>• Ujistěte se, že čočka kamery není zakryta ani znečištěna.</li><li>• Přeměřte kabely – i částečné poškození může způsobit ztrátu videosignálu.</li></ul>
<b>Není slyšet zvuk při hovoru</b>	<ul style="list-style-type: none"><li>• Zkontrolujte, zda není snížena hlasitost monitoru.</li><li>• Ujistěte se, že v blízkosti není silné elektromagnetické pole (např. zdroj, motor, reproduktor).</li><li>• Ověřte pevné zapojení všech vodičů.</li></ul>
<b>Venkovní jednotka</b>	<ul style="list-style-type: none"><li>• Zkontrolujte správné zapojení kabelů <b>IN/OUT</b> – často bývají vodiče přehodnocené nebo uvolněné.</li></ul>

<b>nevyzvání monitor</b>	<ul style="list-style-type: none"> <li>• Přeměřte napětí mezi jednotkami (mělo by být 12 V DC).</li> <li>• Ujistěte se, že je venkovní jednotka zapnutá v menu (Stav = Zapnuto).</li> </ul>
<b>Odemknutí dveří nebo brány nefunguje</b>	<ul style="list-style-type: none"> <li>• Zkontrolujte zapojení vodičů zámku a jeho napájecí zdroj.</li> <li>• Ujistěte se, že zámek má dostatečné napájení (12 V DC).</li> <li>• Zkontrolujte, zda je správně nastavena <b>doba odemknutí</b> v menu (1–10 s).</li> </ul>
<b>Je slyšet vyzvánění, ale neprobíhá komunikace</b>	<ul style="list-style-type: none"> <li>• Stiskněte ikonu <b>telefonu</b> na obrazovce a navázejte obousměrný hovor.</li> <li>• Zkontrolujte připojení vodičů a funkci mikrofonu i reproduktoru.</li> </ul>
<b>Z druhé strany je slyšet, ale nelze mluvit</b>	<ul style="list-style-type: none"> <li>• Stiskněte ikonu <b>telefonu</b> pro aktivaci obousměrné komunikace.</li> <li>• Ověřte, že je hlasitost a mikrofon zapnutý.</li> <li>• Zkontrolujte kabeláž a konektory.</li> </ul>
<b>Aplikace Tuya Smart nevidí zařízení</b>	<ul style="list-style-type: none"> <li>• Ujistěte se, že monitor je připojený k síti Wi-Fi (2,4 GHz) nebo LAN s přístupem k internetu.</li> <li>• Ověřte, že se používá správný režim párování (<b>EZ Mode</b>).</li> <li>• Restartujte monitor a opakujte párování.</li> </ul>
<b>Monitor nezobrazuje obraz po zmáčknutí tlačítka</b>	<ul style="list-style-type: none"> <li>• Zkontrolujte nastavení <b>ID zařízení (Device ID)</b> a <b>čísla bytu (Room number)</b>.</li> <li>• Zkontrolujte, že je správně nastaven přepínač <b>1 user / 2 user</b> na venkovní jednotce.</li> <li>• Ujistěte se, že venkovní jednotka odpovídá připojenému monitoru.</li> </ul>
<b>Slabý obraz nebo výpadky přenosu</b>	<ul style="list-style-type: none"> <li>• Zkontrolujte délku vedení – neměla by přesáhnout 80 m.</li> <li>• Použijte silnější kabel s větším průřezem vodiče.</li> <li>• Přeměřte napětí – pokles pod 12 V DC může způsobit výpadky obrazu.</li> </ul>
<b>Nahrávání nefunguje</b>	<ul style="list-style-type: none"> <li>• Ověřte, že je vložena a správně naformátována karta microSD.</li> <li>• V menu zapněte funkci <b>Záznam hovoru</b> nebo <b>Záznam pohybu</b>.</li> <li>• Při plné kartě smažte staré soubory nebo kartu zformátujte.</li> </ul>
<b>Nelze přidat kartu nebo otisk prstu</b>	<ul style="list-style-type: none"> <li>• Zkontrolujte, že venkovní jednotka má napájení a je připojena k systému.</li> <li>• V menu otevřete <b>Správce</b> → <b>Správa karet / Správa otisků</b> a použijte ikonu „+“.</li> <li>• Přiložte kartu nebo prst na čtečku – po potvrzení bude přidán.</li> </ul>
<b>Nefunguje detekce pohybu</b>	<ul style="list-style-type: none"> <li>• Ujistěte se, že je funkce <b>Detekce pohybu</b> v menu aktivní.</li> <li>• Zkontrolujte, že je vložena karta microSD pro uložení záznamu.</li> <li>• Při použití IP kamery zkontrolujte její ONVIF kompatibilitu.</li> </ul>

#### Doporučení pro kontrolu kabeláže:

- Při jakémkoli problému nejprve **přeměřte napětí a vodivost vodičů** mezi monitorem a venkovní jednotkou.
- Zkontrolujte, zda nejsou vodiče **přelomené, zoxidované nebo přiskřípnuté**.
- Používejte výhradně kvalitní čtyřžilový měděný kabel s plným jádrem, nikoli zvonkový nebo datový vodič s tenkým lankem.

- Nepřipojujte zařízení do společné sítě s vysokým rušením (např. silová vedení, čerpadla, elektromotory).

Tato příručka slouží pouze jako návod k použití výrobku. Společnost Abacus Electric s.r.o. pokračuje v optimalizaci produktu a upravuje technické parametry bez předchozího upozornění. V případě dotazů se obraťte na zákaznický servis. **SERVIS@EVOLVEO.COM**



**■ Likvidace:** Symbol přeškrtnutého kontejneru na výrobku, v příložené dokumentaci či na obalech znamená, že ve státech Evropské unie musí být veškerá elektrická a elektronická zařízení, baterie a akumulátory po skončení jejich životnosti likvidovány odděleně v rámci tříděného odpadu. Nevyhazujte tyto výrobky do netříděného komunálního odpadu.

## **CE** PROHLÁŠENÍ O SHODĚ

Společnost **Abacus Electric, s.r.o.**, se sídlem Planá 2, 370 01 České Budějovice, tímto prohlašuje, že výrobek **EVOLVEO AHD 7 PLUS** splňuje požadavky nařízení vlády a příslušných směrnic EU:

- Směrnice o rádiových zařízeních **2014/53/EU (RED)**
- Směrnice o elektromagnetické kompatibilitě **2014/30/EU (EMC)**
- Směrnice o nízkém napětí **2014/35/EU (LVD)**
- Směrnice o omezení používání nebezpečných látek **2011/65/EU (RoHS)**

Zařízení bylo posouzeno podle následujících harmonizovaných norem:

EN 301 489-1, EN 301 489-17, EN 55032, EN 55035,  
EN 62368-1, EN 61000-3-2, EN 61000-3-3,  
EN 300 328, EN 50663, EN 50566.

Úplné znění prohlášení o shodě je k dispozici na webové stránce:

<http://ftp.evolveo.com/ce/>

Dovozce / Výrobce

**Abacus Electric, s.r.o.**

Planá 2, 370 01, Česká republika

Vyrobeno v Číně

[helpdesk@evolveo.com](mailto:helpdesk@evolveo.com)



Copyright © Abacus Electric, s.r.o.

[www.evolveo.com](http://www.evolveo.com)

[www.facebook.com/EvolveoCZ](https://www.facebook.com/EvolveoCZ)

Všechna práva vyhrazena. Vzhled a technická specifikace výrobku se mohou změnit bez předchozího upozornění.

## Obsah

1) POPIS PRODUKTU .....	48
2) BEZPEČNOSTNÉ UPOZORNENIA .....	49
3) PARAMETRY.....	52
4) POPIS MONITORU .....	56
5) POPIS VONKAJŠEJ JEDNOTKY .....	58
6) ZAPOJENIE A PRIEMERY .....	59
7) SCHÉMA ZAPOJENIA .....	59
8) INŠTALÁCIA JEDNOTIEK .....	60
9) PÁROVANIE S TUYA/SMARTLIFE .....	63
10) HLAVNÉ FUNKCIE.....	66
11) PRÍSTUPOVÝ SYSTÉM - ČÍTAČKA RFID .....	88
12) RIEŠENIE PROBLÉMOV .....	89

**SK**

## 1) POPIS PRODUKTU

Farebný videotelefón AHD7 PLUS sa skladá z vnútorného 7" dotykového monitora, vonkajšej jednotky s kamerou a čítačkou prístupových údajov a napájacieho zdroja. Systém je určený na zabezpečenie vchodov a pohodlnú komunikáciu v obytných a komerčných budovách. Zariadenie umožňuje monitorovanie priestoru pred dverami, obojsmernú hlasovú komunikáciu, volanie medzi vnútornými monitormi (interkom) a ovládanie elektrického zámku dverí alebo brány.

Interný monitor je vybavený 7" kapacitnou dotykovou obrazovkou TFT LCD s rozlíšením 1024 × 600 px a nastaviteľným podsvietením. Monitor podporuje ukladanie obrázkov a videí na pamäťovú kartu microSD a v pohotovostnom režime môže fungovať ako digitálny fotorámik. Vonkajšia jednotka je vyrobená z odolnej kovovej zliatiny a spĺňa stupeň krytia IP65, čo zaručuje spoľahlivú prevádzku aj v náročných vonkajších podmienkach. Je vybavený 2Mpx fotoaparátom (CMOS 1/3") s rozlíšením videa 1920 × 1080 px a snímok až 2048 × 1152 px, infračerveným prísvitom na nočné videnie, mikrofónom a reproduktorom.

Vonkajšia jednotka obsahuje čítačku kariet RFID (125 kHz) a vo vybraných variantoch aj integrovanú čítačku odtlačkov prstov. Jednotka podporuje sabotážny alarm (ochrana proti sabotáži).

Systém využíva 4-vodičové spojenie medzi vnútorným monitorom a vonkajšou jednotkou na poskytovanie obrazových, zvukových, napájacích a radiacích signálov. Maximálna odporúčaná vzdialenosť medzi monitorom a vonkajšou jednotkou je do 50 metrov pomocou vhodného kábla.

Videotelefón AHD7 PLUS podporuje bezdrôtové pripojenie Wi-Fi v pásmach 2,4 GHz aj 5 GHz. Sieťové pripojenie sa používa na pokročilé funkcie systému a nie je podmienené používaním mobilnej aplikácie.

Na vzdialený prístup je zariadenie kompatibilné s mobilnou aplikáciou TUYA, ktorá umožňuje prijímať hovory, sledovať obraz z kamery, obojsmerne komunikovať a diaľkovo ovládať zámok dverí pomocou smartfónu.

Systém možno ďalej rozšíriť o ďalšie vnútorné monitory, vonkajšie jednotky, bezpečnostné senzory a externé IP kamery prostredníctvom protokolu ONVIF.

### **NAJAKTUÁLNEJŠIU VERZIU POUŽÍVATELSKEJ PRÍRUČKY**

Vzhľadom na neustálu inováciu výrobkov EVOLVEO a zmeny v legislatíve nájdete vždy aktuálnu verziu tohto návodu na použitie na webovej stránke [www.evolveo.com](http://www.evolveo.com) alebo jednoduchým naskenovaním nižšie uvedeného QR kódu pomocou mobilného telefónu:



## 2) BEZPEČNOSTNÉ UPOZORNENIA

Pred inštaláciou a používaním zariadenia si pozorne prečítajte nasledujúce bezpečnostné pokyny. Dodržiavanie týchto pokynov pomôže zabrániť úrazu elektrickým prúdom, poškodeniu zariadenia alebo strate údajov.

### Všeobecné pokyny

- Tento výrobok je určený na inštaláciu a používanie len v súlade s týmito pokynmi.
- Inštaláciu by mala vykonávať kvalifikovaná osoba so znalosťami slaboprúdových systémov a základmi elektrickej bezpečnosti.
- Zariadenie nie je určené na používanie osobami (vrátane detí) so zníženými fyzickými, zmyslovými alebo duševnými schopnosťami alebo osobami bez potrebných skúseností a znalostí, pokiaľ nie sú pod dohľadom zodpovednej osoby.
- Deti sa so zariadením nesmú hrať ani s ním manipulovať.
- Výrobok je určený na bežné domáce, kancelárske a podobné použitie.
- Zariadenie nepoužívajte, ak je mechanicky poškodené, vydáva zápach horenia alebo ak je poškodený napájací kábel alebo konektor.
- Nevykonávajte žiadne úpravy, opravy ani zásahy do zariadenia. V prípade poruchy sa obráťte na autorizované servisné stredisko.
- Nezakrývajte vetracie otvory ani neinštalujte zariadenie na horľavé povrchy.
- Na zariadenie neumiestňujte nádoby s tekutinami (napr. vázy, poháre).
- Zariadenie nepoužívajte vo výbušnom prostredí (napr. v blízkosti horľavých plynov alebo pár).
- Ak zariadenie premiestnite z chladného do teplého prostredia, pred zapnutím počkajte aspoň 1 hodinu, aby ste zabránili kondenzácii.
- V prípade búrky alebo dlhšej neprítomnosti odporúčame zariadenie odpojiť od elektrickej siete.
- Výrobca ani predajca nenesú zodpovednosť za škody spôsobené nesprávnou inštaláciou alebo používaním.

### Vnútoraná jednotka

- Zariadenie neumiestňujte do blízkosti radiátorov, kachlí, ohrievačov alebo na priame slnečné svetlo.
- Vnútornú jednotku neinštalujte do vlhkých priestorov (napr. kúpeľne, pivnice, skleníky).
- Nedotýkajte sa zariadenia mokrými rukami ani naň nekladte žiadne predmety.
- Na čistenie používajte len mäkkú, suchú handričku. Nepoužívajte chemické čistiace prostriedky, riedidlá ani alkohol.

- Zabezpečte dostatočné vetranie a neumiestňujte jednotku do uzavretých alebo zle vetraných priestorov.
- Počas nahrávania videa, ukladania údajov alebo aktualizácie systému nevyvíňajte napájanie - mohlo by dôjsť k strate údajov.
- Nepripájajte ani neodpájajte káble, keď je zariadenie pod napätím.
- Pri inštalácii dbajte na to, aby káble neboli stlačené, preliačené alebo mechanicky namáhané.

### **Vonkajšia jednotka**

- Vonkajšia jednotka má stupeň krytia IP65 a je odolná voči dažďu a prachu. Odporúča sa však inštalácia na čiastočne chránenom mieste, mimo priameho dažďa a dlhodobého priameho slnečného žiarenia.
- Neumiestňujte fotoaparát na priame slnečné svetlo, svetlomety ani iné silné zdroje svetla.
- Udržujte objektív fotoaparátu, mikrofón a reproduktor čisté - nečistoty môžu nepriaznivo ovplyvniť kvalitu obrazu a zvuku.
- Pri inštalácii používajte len dodané montážne príslušenstvo a dbajte na správne utesnenie káblových priechodiek.
- Vyhnite sa inštalácii v blízkosti silných magnetických alebo elektromagnetických polí (napr. transformátorov, vysieláčov).
- Vodiče ved'te tak, aby neboli nadmerne ohnuté, ťahané alebo mechanicky namáhané.
- Zariadenie neinštalujte na miestach, kde môže prevádzková teplota klesnúť pod  $-10\text{ }^{\circ}\text{C}$  alebo prekročiť  $+50\text{ }^{\circ}\text{C}$ .
- Nezakrývajte mikrofón ani reproduktor - mohlo by to spôsobiť skreslenie.
- Na čistenie nepoužívajte vysokotlakové umývanie ani agresívne čistiace prostriedky.

### **Napájací adaptér**

- Používajte iba originálny napájací adaptér dodaný s výrobkom
- (vstupné údaje: AC 100-240 V / 50-60 Hz, výstup: DC 15 V / 1 A).
- Adaptér nainštalujte na pevný, suchý a dobre vetraný povrch.
- Sieťová zásuvka musí byť ľahko prístupná, aby sa zariadenie dalo v prípade potreby rýchlo odpojiť.
- Adaptér neumiestňujte na horľavé materiály ani ho nezakrývajte.
- Adaptér nepripájajte k elektrickej sieti skôr, než dokončíte všetky zapojenia.
- Neodpájajte adaptér ťahaním za kábel.
- Ak je napájací kábel poškodený, musí ho vymeniť kvalifikovaná osoba.
- Odporúčame odpojiť adaptér od elektrickej zásuvky počas búrky alebo keď sa zariadenie dlhší čas nepoužíva.

- Nepoužívajte adaptér ani zariadenie v prostredí s vysokou vlhkosťou alebo v blízkosti zdrojov tepla.
- Na zvýšenie ochrany zariadenia odporúčame použiť prepäťovú ochranu elektrického obvodu.

### **Sieťové pripojenie a aplikácie TUYA**

- Pripojenie zariadenia k sieti Wi-Fi (2,4 GHz alebo 5 GHz) slúži na pokročilé funkcie systému a vzdialený prístup. Základné funkcie videotelefónu sú k dispozícii aj bez pripojenia na internet.
- Na vzdialený prístup používajte len oficiálnu mobilnú aplikáciu TUYA.
- Používajte silné heslo pre sieť Wi-Fi a pravidelne ho meňte, aby ste zabránili neoprávnenému prístupu k zariadeniu.
- Výrobca nezodpovedá za škody alebo únik údajov spôsobené nezabezpečenou alebo nesprávne nakonfigurovanou sieťou.
- Ak sa zmenia parametre smerovača alebo siete, možno bude potrebné zariadenie znova spárovať s aplikáciou.

### **Ochrana súkromia a osobných údajov**

- Pri používaní funkcie nahrávania obrazu alebo zvuku dbajte na to, aby sa zariadenie používalo v súlade s platnými právnymi predpismi o ochrane údajov (napr. GDPR).
- Neumiestňujte fotoaparát tak, aby snímал verejné priestory alebo susedné nehnuteľnosti bez príslušného povolenia.
- Za obsah nahrávok a ich používanie je zodpovedný výlučne používateľ zariadenia.

### **Pamäťová karta (microSD)**

- Používajte len vysokokvalitné pamäťové karty microSD odporúčané výrobcom.
- Pred prvým použitím pamäťovej karty ju naformátujte priamo v zariadení.
- Počas nahrávania alebo prehrávania súborov nevyberajte pamäťovú kartu - môžete stratiť údaje alebo poškodiť kartu.
- Výrobca nezodpovedá za stratu alebo poškodenie údajov uložených na pamäťovej karte.

### **Prístupové technológie (RFID / odtlačky prstov)**

- Ukladajte a spravujte karty RFID a odtlačky prstov tak, aby sa nedali zneužiť.
- Ak kartu RFID stratíte, okamžite ju vyberte zo systému.
- Odporúča sa pravidelne kontrolovať a aktualizovať prístupové údaje (RFID, odtlačky prstov, heslá).
- Neoprávnené kopírovanie kariet RFID alebo manipulácia s čítačkou môže viesť k narušeniu bezpečnosti zariadenia.

## **IR osvetľovač a kamera**

- Vonkajšia jednotka používa na nočné videnie infračervené osvetlenie, ktoré nie je viditeľné ľudským okom.
- Nedívajte sa priamo do infračervených LED diód na dlhší čas z bezprostrednej blízkosti.
- Nezakrývajte infračervené diódy - môže dôjsť k zhoršeniu nočného videnia alebo k prehriatiu.

## **Pripojenie zámkov, brán a externých zariadení**

- Pred pripojením elektrického zámku alebo brány skontrolujte jeho napätové a prúdové parametre.
- Neprekračujte maximálne prípustné zaťaženie výstupov zariadenia.
- Pri pripájaní externých zariadení (zámky, relé, senzory, IP kamery) vždy odpojte napájanie.
- Výrobca nezodpovedá za škody spôsobené pripojením nekompatibilných alebo nesprávne pripojených zariadení.

## **IP kamery a ONVIF**

- Pri pripájaní IP kamier cez ONVIF používajte len kompatibilné zariadenia.
- IP kamery musia byť pripojené k rovnakej sieti ako monitor.
- Výrobca nezaručuje úplnú kompatibilitu so všetkými značkami a modelmi IP kamier.
- Nepripájajte fotoaparáty s neznámym alebo nedôveryhodným firmvérom.

## **Aktualizácie systému**

- Softvér aktualizujte len podľa pokynov výrobcu.
- Počas aktualizácie neodpájajte napájanie ani pamäťovú kartu.
- Používajte iba aktualizáčny súbor určený pre AHD7 PLUS.

## **3) PARAMETRY**

### **Interná jednotka (monitor)**

- Typ displeja: 7" TFT LCD displej, kapacitný dotykový
- Rozlíšenie displeja: 1024 × 600 px
- Pomer strán: 16 : 9
- Ovládanie: kapacitné dotykové ovládanie
- Zvuk: zabudovaný mikrofón a reproduktor, obojsmerná komunikácia
- Interkom: volanie medzi monitormi
- Podpora viacerých jednotiek: až 4 monitory, 2 vonkajšie jednotky
- Podpora IP kamer: ONVIF, až 8 IP kamer
- Nahrávanie: fotografie a video počas hovoru, monitorovania alebo detekcie pohybu
- Pamäťová karta: microSD do 512 GB

- Digitálny fotorámik: áno (pohotovostný režim)
- Nastavenia: jas, kontrast, hlasitosť, zvonenie
- Ovládanie zámku:
- Zámok dverí (cez vonkajšiu jednotku)
- Brána / druhý výstup (cez monitor)
- Komunikácia so systémom: 4-vodičové pripojenie
- Pripojenie k sieti:
- Wi-Fi 2,4 GHz / 5 GHz
- (pre základné funkcie sa nevyžaduje sieťové pripojenie)
- Mobilné aplikácie: TUYA (iOS / Android)
- Funkcie aplikácie: prijímanie hovorov, živý náhľad, otváranie zámkov, oznámenia
- Napájanie monitora: DC 15 V / 1 A
- Spotreba energie: max. 7 W
- Rozmery (š × v × h): 200 × 133 × 21 mm
- Materiál: plast
- Montáž: montáž na stenu, montážna konzola je súčasťou balenia
- Jazykové menu: viacjazyčné (CZ, EN, SK, HU, RO a ďalšie)

#### **Vonkajšia jednotka (kamerová stanica)**

- Kamera: 2 MP CMOS
- Rozlíšenie videa: 1920 × 1080 px (Full HD)
- Rozlíšenie obrazu: až 2048 × 1152 px
- Pozorovací uhol: približne 130° horizontálne
- Nočné videnie: IR iluminátor (farebné nočné videnie s podsvietením)
- Mikrofón/reproduktor: zabudovaný, obojsmerný prenos zvuku
- Ovládacie prvky: tlačidlo volania, stavová LED dióda
- Prístupové technológie:
- Čítačka RFID 125 kHz (EM karty)
- Model ID-2: integrovaná čítačka odtlačkov prstov
- Ovládanie zámku:
- Zámok dverí (cez vonkajšiu jednotku)
- Maximálny blokovací prúd: 1 A
- Komunikácia so systémom: 4-vodičové pripojenie
- Tamper ochrana: ano (anti-theft alarm)
- Napájanie: z monitora (DC 15 V cez systém)
- Pokrytie: IP65

- Telo: kovová zliatina
- Prevádzková teplota: -10 °C až +50 °C
- Rozmery (š × v × h): 60 × 153 × 28 mm
- Montáž: povrchová montáž, montážna konzola je súčasťou dodávky

### **Napájací adaptér**

- Vstupné napätie: AC 100-240 V / 50-60 Hz
- Výstupné napätie a prúd: DC 15 V / 1 A
- Typ: externý spínací adaptér
- Ochrana: proti prepätiu, preťaženiu a skratu
- Trieda izolácie: II
- Montáž: voľne stojace alebo na stenu
- Použitie: len v interiéri

### **Systemové parametre**

- Typ systému: AHD video interkom
- Prenos: video, audio, ovládanie a napájanie cez 4 vodiče
- Komunikačný protokol: proprietárny + ONVIF (IP kamery)
- Maximálna dĺžka kábla: podľa kvality kabeláže (odporúča sa do 50 m)
- Detekcia pohybu: áno, s nastaviteľnou oblasťou
- Formát videa: H.264
- Formát fotografie: JPEG
- Ukladanie: lokálne na microSD
- Prevádzka bez internetu: áno (plná lokálna funkčnosť)

### **Mechanické a inštalačné údaje**

- Odporúčaná montážna výška vonkajšej jednotky: cca 150 cm
- Odporúčaná výška monitora: približne 140-150 cm
- Odporúčany kábel: 4-vodičové (nizkoproudové)
- Pripojenie viacerých monitorov: paralelné
- Montážne príslušenstvo: súčasťou balenia

### **Obsah balenia**

- 1× vnútorná jednotka (7" monitor)
- 1× vonkajšia jednotka
- 1× napájací adaptér DC 15 V / 1 A
- Montážne konzoly a spojovací materiál
- Čipy RFID (podľa balenia)
- Používateľská príručka



Monitor



Vonkajšia jednotka



Rám vonkajšej jednotky

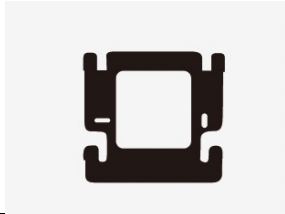

Držiak pre vnútornú jednotku



Prístupové karty RFID

1

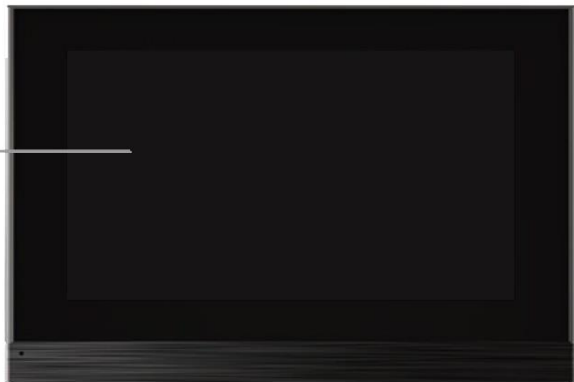

2

3

4

5

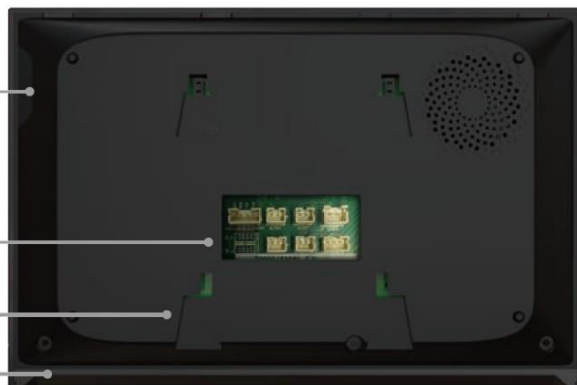

- 1) Kapacitný dotykový povrch
- 2) Slot na kartu Micro SD
- 3) Konektory

- 4) Drážka pre držiak
- 5) LED podsvietenie

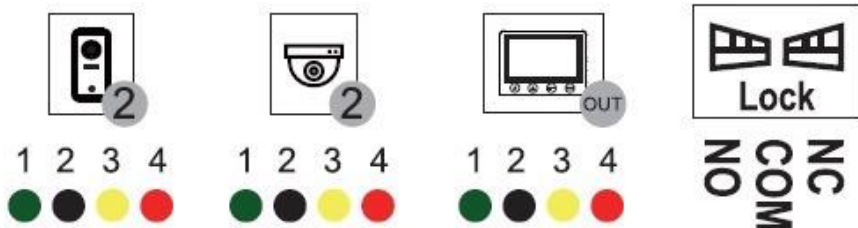
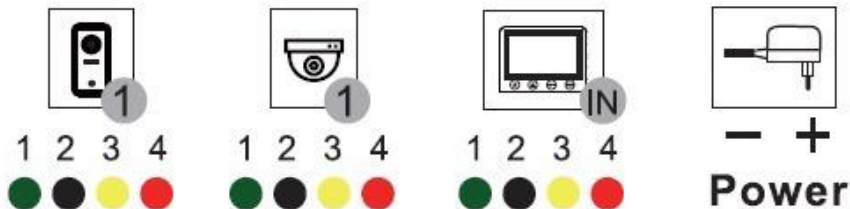

Rozhranie	Definícia
<b>1,2-Outdoor</b>	Pripojenie vonkajších jednotiek 1 a 2
<b>1,2 Kamera</b>	Pripojenie analógových kamier 1 a 2
<b>POWER</b>	Konektor napájania 15 V/2 A DC
<b>MONITOR IN</b>	<p>Slúži na príjem signálu z predchádzajúceho monitora. Používa sa len na podriadených monitoroch.</p> <p>Na hlavnom monitore zostáva konektor SLAVE IN nepripojený.</p> <p>Na prvom podriadenom monitore je pripojený kábel z hlavného monitora SLAVE OUT.</p> <p>V prípade ostatných podriadených monitorov sa kábel pripojí zo SLAVE OUT predchádzajúceho podriadeného monitora.</p>
<b>MONITOR OUT</b>	<p>Slúži na pripojenie ďalšieho (nasledujúceho) podriadeného monitora. Tento konektor posiela signál z aktuálneho monitora na ďalší monitor v rade.</p> <p>Na hlavnom monitore sa konektor SLAVE OUT používa na pripojenie prvého podriadeného monitora.</p> <p>Na podriadených monitoroch sa konektor SLAVE OUT používa na pokračovanie reťazového pripojenia k ďalšiemu monitoru.</p>
<b>LOCK</b>	pripojenie elektrického zámku alebo ovládania brány (kontakty NC / COM / NO)

## 5) POPIS VONKAJŠEJ JEDNOTKY

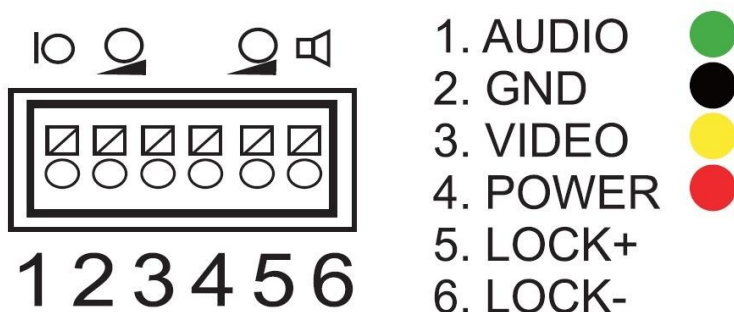
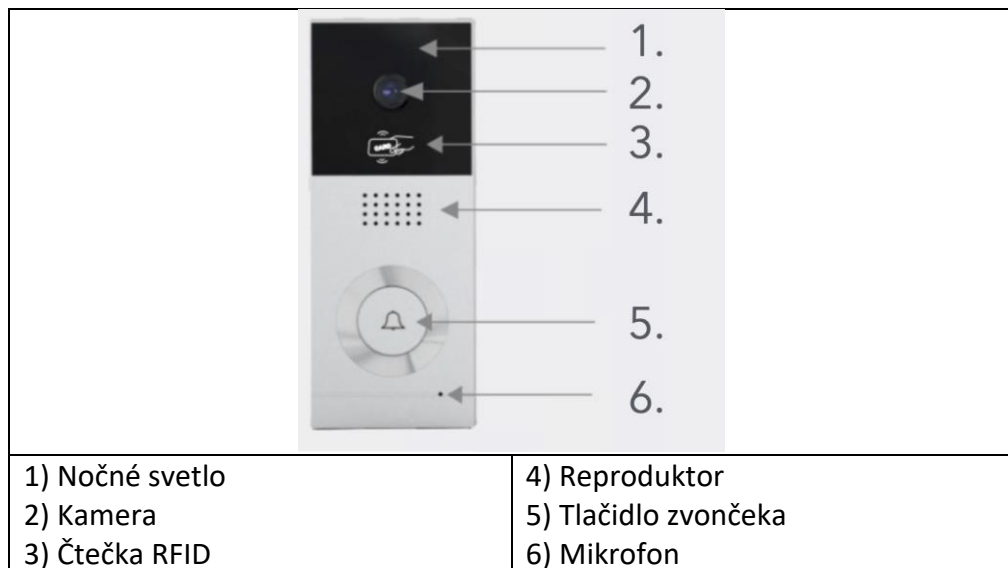

Rozhranie	Definícia
1	Zvuk z monitora - zelený
2	Vodič GND - čierny
3	Video signál - žltá
4	Napájanie + - červená
5	Napájanie pre zámok + pól (12V/1A)
6	Napájanie zámku - pól (12V/1A)
	Nastavenie hlasitosti zvonenia
	Nastavenie hlasitosti reproduktora pre komunikáciu

**Poznámka:** Tento videotelefón dokáže ovládať elektrický zámok dverí. Na kontakty vonkajšej jednotky možno pripojiť zámok, ktorý je ovládaný napätím 12 V s maximálnym prúdovým zaťažením 1 A.

## 6) ZAPOJENIE A PRIEMERY

- Ak je vzdialenosť 10 m, použite RVV4x0,3 mm<sup>2</sup>. Ak chce používateľ predĺžiť vzdialenosť na 10 až 30 m, použite kábel RVV4 x 0,5 mm<sup>2</sup>. Ak chce používateľ predĺžiť vzdialenosť na 30 až 50 m, použite kábel RVV4 x 0,75 mm<sup>2</sup>. Káblové svorky 1,2,3,4 vnútornej jednotky prepojte s káblovými svorkami 1,2,3,4 vonkajšej jednotky samostatne.
- Svorky 5 a 6 slúžia na pripojenie elektronického zámku, elektronický zámok pripojte káblom RVV2X1,0 mm<sup>2</sup>.
- (Pozn: Relé vonkajšej jednotky je schopné ovládať prúdy do 1A/12V DC)

## 7) SCHÉMA ZAPOJENIA

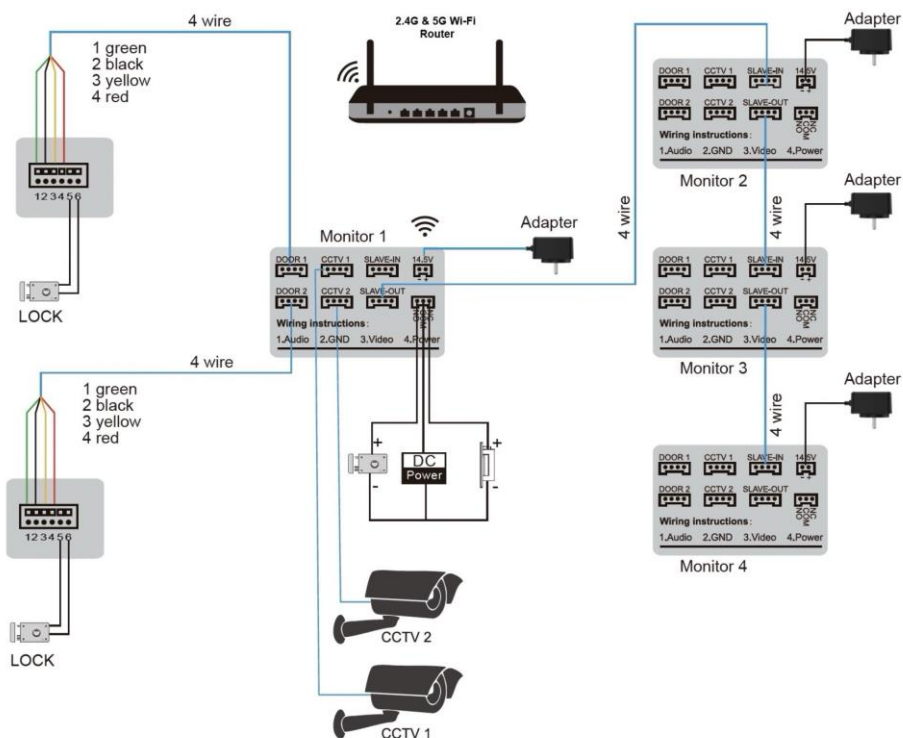

### Poznámka:

Ak je vonkajšia jednotka pripojená k svorke monitora "DOOR 1", na monitore sa zobrazí ako DOOR 1.

Ak je vonkajšia jednotka pripojená k svorke monitora "DOOR 2", na monitore sa zobrazí ako DOOR 2.

### Napájanie

Tento videotelefónny systém možno rozšíriť až na **2 vonkajšie jednotky, 4 vnútorné monitory, 2 bezpečnostné kamery a 2 poplachové snímače.**

Vonkajšia jednotka nevyžaduje samostatný zdroj napájania, je napájaná priamo zo systému.

**Ak sa ďalší monitor používa ako podradený monitor, musí byť napájaný samostatným napájacím adaptérom.**

Bezpečnostné kamery a snímače alarmu si vyžadujú samostatné napájanie.

## 8) INŠTALÁCIA JEDNOTIEK

### Vonkajšia jednotka:

Jednotku namontujte vo výške 1,4 m - 1,7 m od zeme (v závislosti od uhla kamery), aby ste zabránili priamemu slnečnému žiareniu.

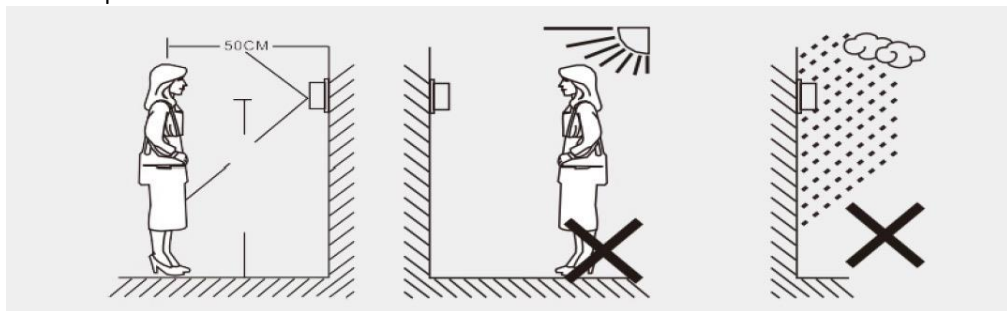

1) Odstráňte montážnu konzolu z vonkajšej jednotky.

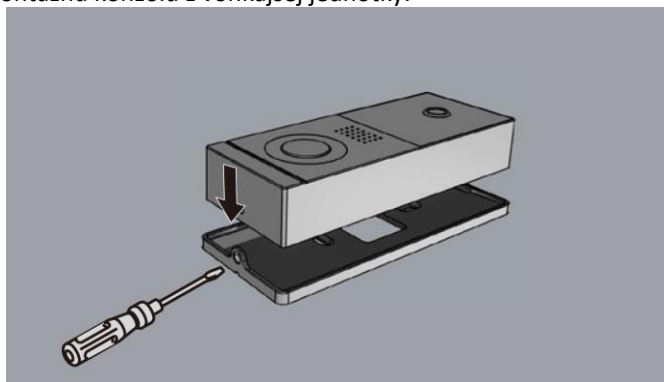

2) Montážnu konzolu pevne pripevnite k stene pomocou priložených skrutiek. Držiak nainštalujte na rovnú zvislú stenu.

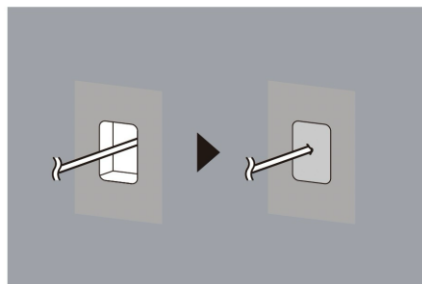
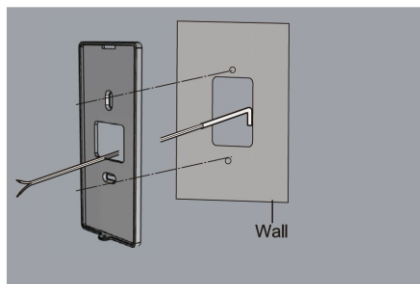

**Poznámka:**

Aby ste zabránili kondenzácii vodnej pary, čo najviac vyplňte otvor v stene pre elektroinštaláciu (napr. silikónom alebo tmelom).

3. Pripojte vodiče podľa schémy zapojenia v kapitole 6 a potom namontujte vonkajšiu jednotku na montážnu konzolu.

4. Vonkajšiu jednotku zaistite a upevnite pomocou skrutky.

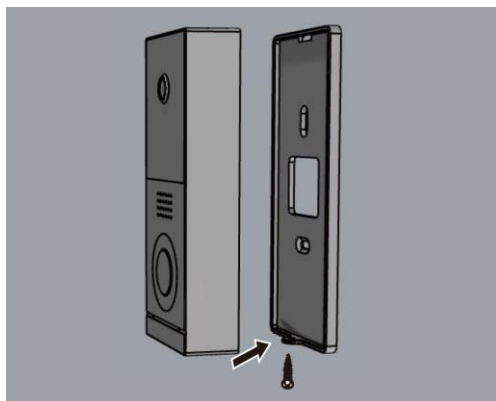

## **Monitor:**

1. Pripevnite montážnu konzolu na stenu.

Montážnu konzolu nainštalujte na rovnú zvislú stenu.

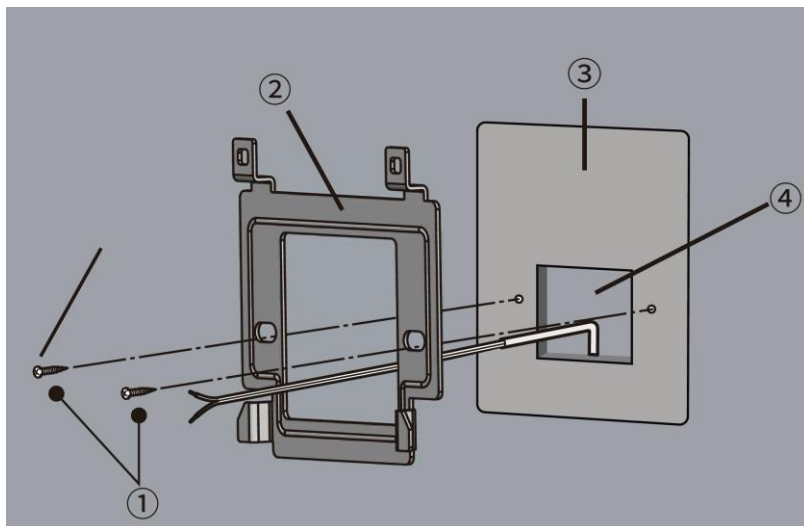

(1 - skrutky (príslušenstvo), 2 - montážna konzola, 3 - plochá zvislá stena, 4 - otvor v stene)

2. Pripojenie monitorov:

Pozri "Schéma zapojenia" v kapitole 7.

3) Namontujte hlavný monitor/rozširujúci monitor na montážnu konzolu.

(1) Správne pripojte napájací konektor podľa schémy zapojenia a potom zapojte napájací adaptér do elektrickej zásuvky.

(2) Zarovnajte západku montážneho držiaka s drážkou na zadnej strane hlavného alebo rozširujúceho monitora a zatlačte monitor smerom nadol, kým pevne nezapadne.

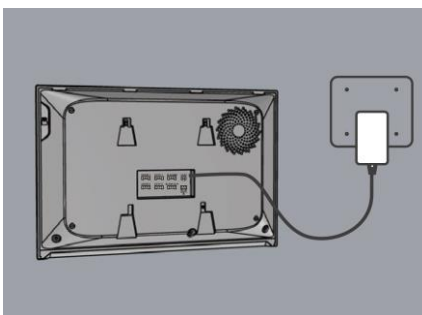
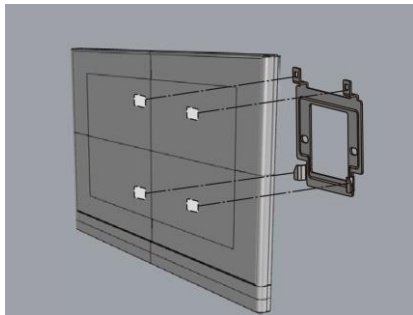

**Poznámka:**

Dbajte na to, aby sa káble počas inštalácie nezasekli v montážnej konzole.

Monitor nepripevňujte k držiaku násilím.

Ak je zariadenie už spárované s iným používateľským kontom, nemôžete ho opätovne zaregistrovať.

V takomto prípade je potrebné zariadenie najprv odpojiť od účtu pôvodného používateľa v mobilnej aplikácii (funkcia "UNBIND") a až potom je možné ho znovu zaregistrovať.

Ak pôvodný používateľ nemá prístup k zariadeniu alebo ak odpojenie nie je možné vykonať prostredníctvom aplikácie, obráťte sa na technickú podporu spoločnosti EVOLVEO na adrese [helpdesk@evolveo.com](mailto:helpdesk@evolveo.com) a požiadajte o pomoc pri odpojení zariadenia.

### **1) Registrácia používateľského účtu**

- Nainštalujte a spustite mobilnú aplikáciu Tuya Smart na svojom smartfóne.
- Vyberte register.
- Vyberte svoju krajinu.
- Zadajte svoju e-mailovú adresu a kliknite na tlačidlo Získať overovací kód.
- Do aplikácie zadajte overovací kód, ktorý vám bol zaslaný na e-mail.
- Nastavte heslo pre svoje konto.

### **2) Pridanie zariadenia (registrácia)**

**Krok 1:** Pripojenie monitora k sieti Wi-Fi

- Na monitore otvorte ponuku Nastavenia a vstúpte do ponuky Nastavenia.
- Vyberte položku Sieťová súprava.
- Vyberte dostupnú sieť Wi-Fi a pripojte sa k nej zadaním hesla.
- Po úspešnom pripojení ťuknite na názov pripojenej siete Wi-Fi.

Na obrazovke sa zobrazia dva kódy QR:

ľavý QR kód - slúži na stiahnutie mobilnej aplikácie,

pravý QR kód - slúži na spárovanie monitora s mobilným telefónom prostredníctvom aplikácie.



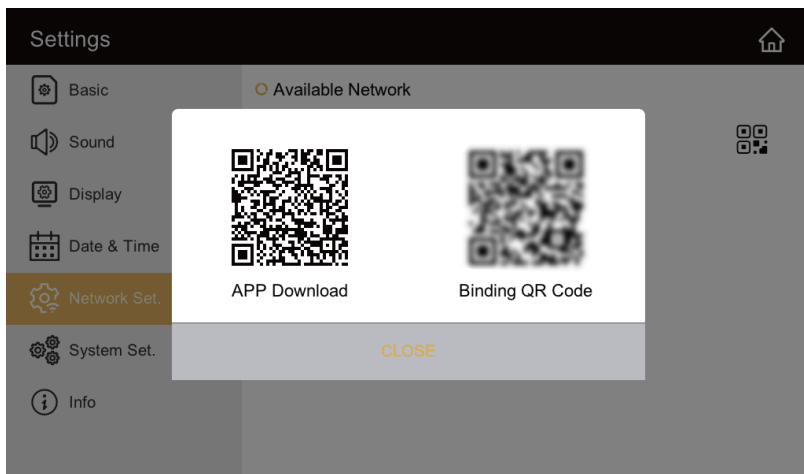

## Krok 2: Pripojte svoj smartfón a spárujte zariadenie

- Pripojte smartfón k rovnakej sieti Wi-Fi ako monitor.
- Otvorte mobilnú aplikáciu Tuya Smart a vyberte položku Pridať zariadenie.
- Kliknite na ikonu Skenovať v pravom hornom rohu.
- Pomocou smartfónu naskenujte kód QR zobrazený na monitore a spustíte proces párovania.



### Krok 3: Dokončenie párovania zariadenia

- Po naskenovaní kódu QR počkajte na dokončenie procesu párovania.
- Dokončenie párovania môže trvať približne 60 sekúnd.
- Po úspešnom dokončení párovania skúste otvoriť zariadenie v aplikácii a pozrite si živý náhľad obrázka.

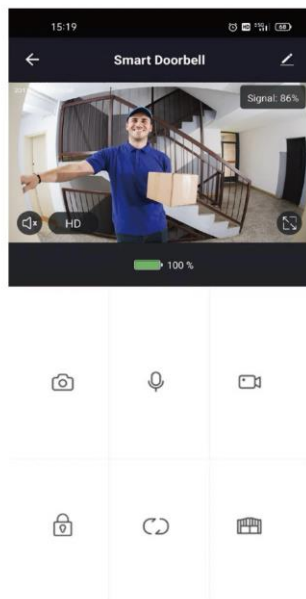
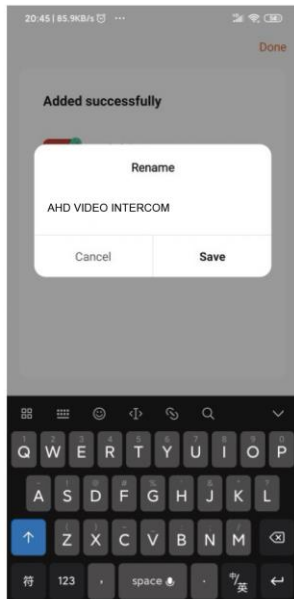
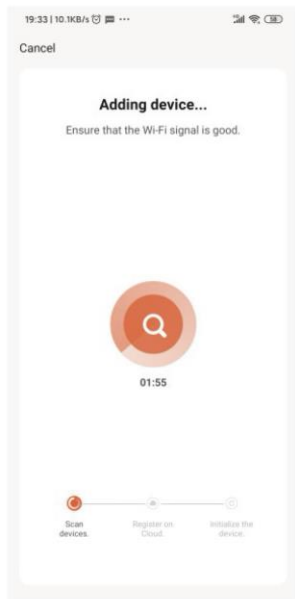

### 3) Ako pozvať ďalších používateľov

- Vyberte kartu Ja v spodnej časti aplikácie.
- V ponuke Správa domácnosti otvorte položku Môj domov.
- Ťuknite na položku Názov domácnosti a nastavte názov domácnosti.
- Vyberte vytvorenú domácnosť (podľa názvu).
- Vyberte položku Pridať člena.
- Zobrazí sa ponuka spôsobov zdieľania pozývacieho kódu - vyberte položku Správy
- (v tomto prípade bude pozývaci kód zaslaný prostredníctvom SMS).
- Po inštalácii aplikácie Tuya Smart pozvaný používateľ zadá v ponuke pozývaci kód.
- Správa domov → Pripojte sa k domovu.
- Zariadenie môže zdieľať až 20 používateľov vrátane správcu.

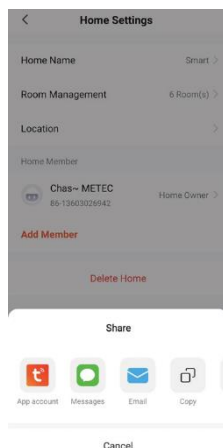

## 4) Prijatie hovoru na smartfóne

Keď návštevník stlačí tlačidlo na vonkajšej jednotke, hovor sa automaticky odošle do vášho smartfónu.

Ťuknutím na ikonu odpovede prijmete hovor. Po prijatí sa táto ikona zmení na ukončenie hovoru.

Ťuknite na ikonu zmeny hlasu a vyberte možnosť úpravy hlasu.

Keď je hovor spojený, na displeji telefónu sa zobrazí živý obraz z dverovej kamery.

Odomknutie dverí: Potiahnutím prsta nahor vyberte možnosť odomknutia dverí.

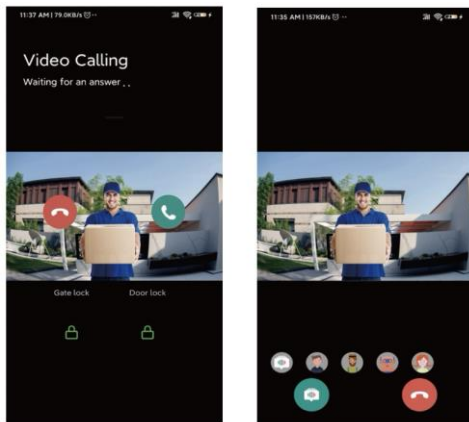

## 10) HLAVNÉ FUNKCIE

### Hlavná obrazovka:



- 1) Aplikácia - interkomová komunikácia s mobilnou aplikáciou
- 2) Kamera - pohľad z vonkajšej jednotky a pripojených kamier (CCTV)
- 3) Interkom - Prejdite do ponuky interkomu
- 4) História - zobrazenie zoznamu uložených fotografií a videí
- 5) Budík - Prejdite na nastavenia budíka
- 6) Nastavenia - Prejdite do ponuky nastavení zariadenia
- 7) Dátum a počasie - zobrazenie dátumu, času a predpovede počasia
- 8) Informácie - Prejdite do ponuky informácií
- 9) Tichý režim - monitor nebude zvoniť
- 10) Vypnutie obrazovky - vypnutie zobrazenia monitora
- 11) Režim správy - Umožňuje návštevníkom zanechať správu (len keď je vložená karta SD)
- 12) Stav karty SD - informácie o vložení/neprítomnosti karty SD
- 13) Stav Wi-Fi - Zobrazenie sily signálu Wi-Fi
- 14) Stav pripojenia telefónu - zobrazenie stavu pripojenia mobilného telefónu

### **Poznámka:**

Pred prvým použitím nastavte správny dátum a čas.

Ak nie je nastavený dátum a čas, môžu nastať problémy pri ukladaní fotografií a videí.

## **1) Aplikácie**

Ak monitor nie je spárovaný s mobilným telefónom, po stlačení tlačidla APP sa zobrazia dva kódy QR:

- Ľavý kód QR slúži na stiahnutie mobilnej aplikácie,
- Správny kód QR sa používa na spárovanie monitora s telefónom prostredníctvom aplikácie.
- Ak je monitor už spárovaný s mobilným telefónom, stlačením tlačidla APP sa automaticky spustí vzdialený hovor s pripojeným telefónom.
- (Táto funkcia je k dispozícii len vtedy, ak je telefón správne spárovaný.)

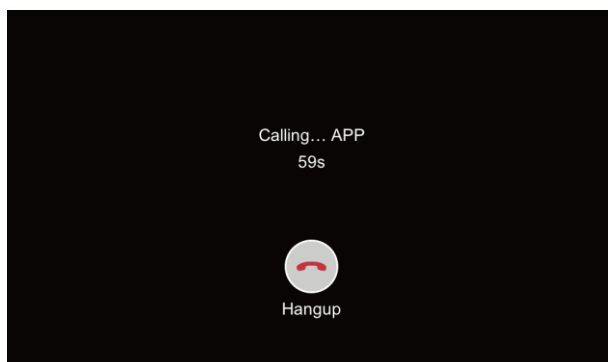

## 2) Monitor

Po prijatí hovoru z vonkajšej kamery sa zobrazí nasledujúca obrazovka. Ak nie je nainštalovaná vonkajšia kamera, táto funkcia nie je k dispozícii.

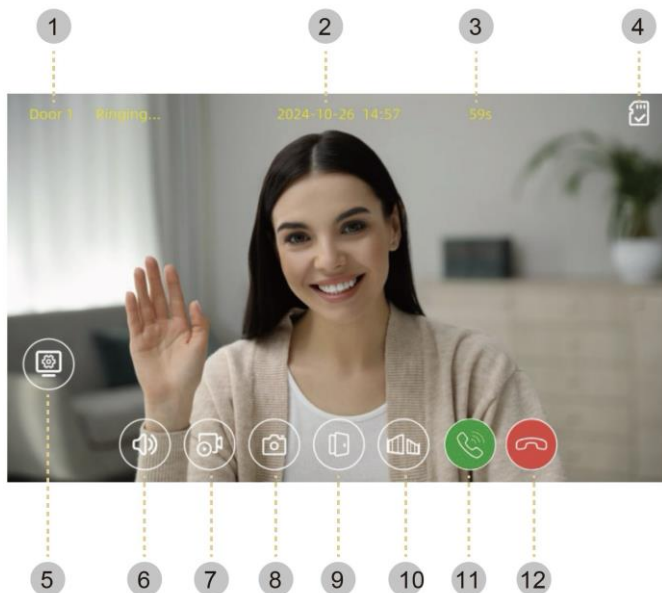

- 1) Kamera: Na obrazovke sa zobrazí číslo aktuálne vybraného fotoaparátu.
- 2) Dátum a čas: Zobrazenie aktuálneho dátumu a času.
- 3) Monitorovacie obdobie: Odpočítavanie do automatického ukončenia zvonenia alebo hovoru.
- 4) Stav karty SD: Ak je vložená karta SD, môžete na ňu ukladať fotografie a videá.
- 5) Nastavenia: Slúži na nastavenie jasnosti, kontrastu a farby obrazu z vonkajšej kamery.
- 6) Hlasitosť: Slúži na nastavenie hlasitosti hovoru.
- 7) Ukladanie videa: Slúži na ukladanie videozáznamov (funkčné len po vložení karty SD). Po stlačení tlačidla sa video uloží manuálne, ak je zapnuté automatické ukladanie, video sa uloží automaticky.
- 8) Uloženie obrázka: Používa sa na uloženie fotografie.
- 9) Otvorenie zámku dverí: Slúži na otvorenie zámku dverí pripojeného k vonkajšej jednotke.
- 10) Otvorenie brány: Slúži na otvorenie zámku brány pripojeného k monitoru.
- 11) Prijatie hovoru: Slúži na prijatie prichádzajúceho hovoru.
- 12) Ukončíte hovor: Slúži na ukončenie hovoru.

### **Volanie návštevníka**

- Keď návštevník zazvoní na zvonček z vonkajšej kamery, zaznie vyzváňací tón a na monitore sa zobrazí obraz návštevníka.
- Maximálny čas zvonenia je 60 sekúnd.

- Keď je zapnutý režim automatického ukladania, video a obraz sa ukladajú automaticky.
- Po stlačení tlačidla odpovede môžete hovoriť s návštevníkom. Stlačením tlačidla na odomknutie dverí odomknete zámok.
- Maximálny čas hovoru je 120 sekúnd.
- Počas ukladania videa môžete uložiť až 120 sekúnd videa od momentu začatia hovoru.
- Ak počas hovoru príde ďalší hovor z inej kamery, aktuálny hovor sa ukončí a nový hovor sa automaticky spojí.
- Keď stlačíte tlačidlo ukončenia hovoru, hovor sa ukončí a zobrazí sa hlavná obrazovka monitora.

### 3) Kamera

Keď ťuknete na tlačidlo Fotoaparát, zobrazí sa nasledujúca obrazovka, na ktorej môžete vybrať zariadenie, ktoré chcete monitorovať.

Systém podporuje pripojenie až **2 vonkajších jednotiek** (zvončekov) a až **6 IP kamier prostredníctvom protokolu ONVIF**.

#### Poznámka:

Ak nie je pripojená žiadna vonkajšia jednotka alebo IP kamera, funkciu kamery nie je možné použiť.

Systém podporuje IP kamery tretích strán s rozlíšením až do 4 MP pomocou štandardného protokolu ONVIF.

IP kamera a monitor musia byť pripojené k rovnakej sieti. Ak je IP kamera pripojená k rovnakému smerovaču Wi-Fi ako monitor, systém ju automaticky rozpozná prostredníctvom ONVIF.

#### Varovanie:

Väčšina známych výrobcov IP kamier (napr. Hikvision, Dahua, TP-Link) podporuje štandard ONVIF.

Na druhej strane len veľmi málo kamier Wi-Fi spoločnosti Tuya podporuje štandard ONVIF, a preto nemusia byť kompatibilné s týmto systémom.

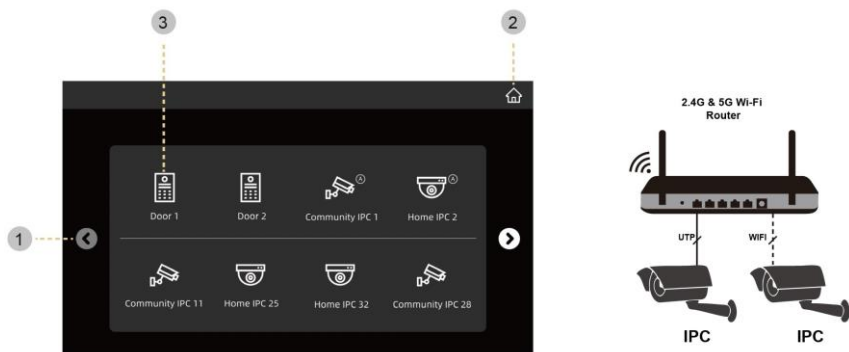

- 1) Pohybom doľava/doprava sa presuniete na predchádzajúcu alebo nasledujúcu stranu.
- 2) Domovská obrazovka umožňuje návrat na hlavnú stránku systému.
- 3) Dvere 1 sa používajú na monitorovanie vonkajšej jednotky. Po stlačení tohto tlačidla sa zobrazí príslušná obrazovka náhľadu.



- 1) Cyklické monitorovanie automaticky prepína pohľad medzi pripojenými kamerami. Ak je táto funkcia povolená, pri každom prepnutí na iné zariadenie sa video alebo obrázok automaticky uloží.
- 2) Odpočítavanie cyklického sledovania zobrazuje zostávajúci čas do ďalšieho prepnutia náhľadu. Maximálny čas odpočítavania je 60 sekúnd.
- 3) Prepínanie zobrazení sa používa na manuálne prepínanie medzi pripojenými zariadeniami. Táto funkcia je k dispozícii len vtedy, ak sú pripojené aspoň dve zariadenia, napríklad vonkajšie jednotky alebo CCTV kamery.

## 4) Interkom

Po stlačení tlačidla intecom sa zobrazí nasledujúca obrazovka:

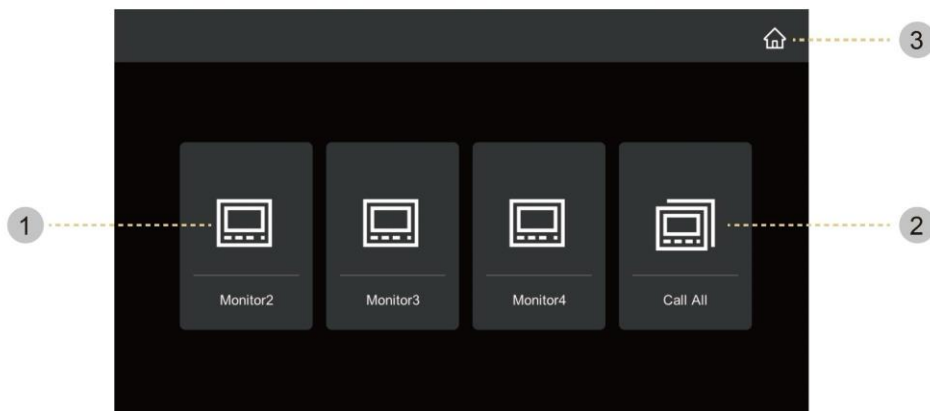

- 1) Možnosť Monitor2 až Monitor4 sa používa na vyvolanie konkrétneho interkomového monitora.
- 2) Možnosť "Call All" začne zvoniť na všetkých pripojených monitoroch súčasne. Keď jeden z monitorov prijme hovor, ostatné prestanú zvoniť.
- 3) Domovská obrazovka umožňuje návrat na hlavnú obrazovku systému.

Ak na ktoromkoľvek monitore vyberiete interkom a druhý monitor prijme hovor, zobrazí sa obrazovka interkomového hovoru.

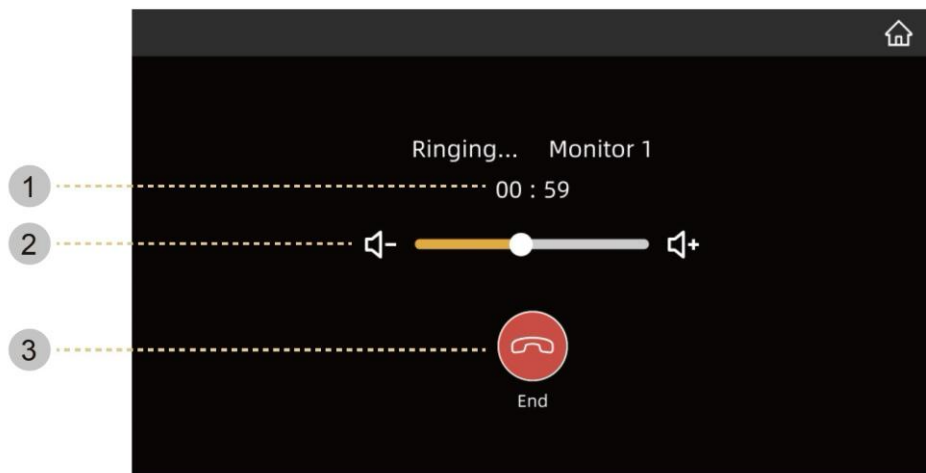

- 1) Odpočítavanie zobrazuje zostávajúci čas interkomového hovoru. Maximálna dĺžka hovoru je 120 sekúnd.
- 2) Ovládač hlasitosti slúži na nastavenie hlasitosti hovoru počas interkomovej komunikácie.
- 3) Tlačidlo "Koniec" slúži na ukončenie hovoru a návrat na predchádzajúcu obrazovku.

## 5) Historie

Ťuknutím na tlačidlo História zobrazíte obrazovku záznamov. Tu môžete vybrať uložený súbor a prehrať ho. Vybraný obrázok sa zobrazí v zväčšenom náhľade a video sa prehrá.

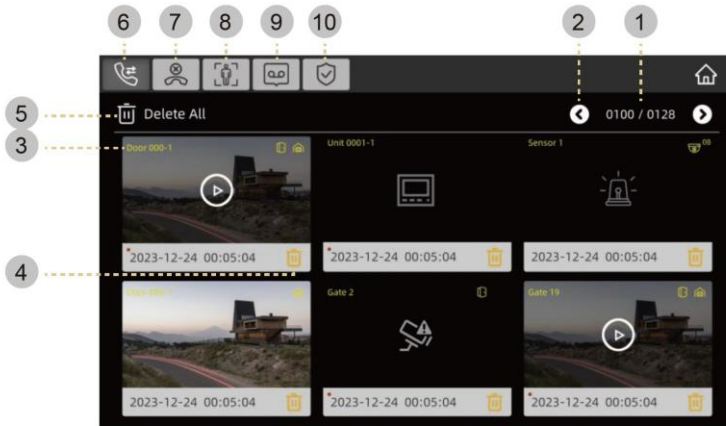

- 1) Informácie o stránke - zobrazuje aktuálnu stránku a celkový počet stránok
- 2) Prepínanie stránok - slúži na posúvanie medzi stránkami
- 3) Informácie o súbore - zobrazuje, z ktorého zariadenia bol súbor uložený
- 4) Odstrániť - umožňuje vymazať vybraný súbor
- 5) Odstrániť všetko - slúži na odstránenie všetkých uložených súborov
- 6) Interkomové súbory - súbory uložené počas interkomovej komunikácie
- 7) Zmeškané hovory - súbory uložené počas zmeškaných hovorov alebo počas monitorovania
- 8) Detekcia pohybu - súbory uložené pri aktivácii detekcie pohybu
- 9) Hlasové správy - súbory uložené v režime zanechania správy
- 10) Núdzové protokoly - súbory uložené pri spustení núdzovej udalosti

### Zobrazenie záznamov - fotografie

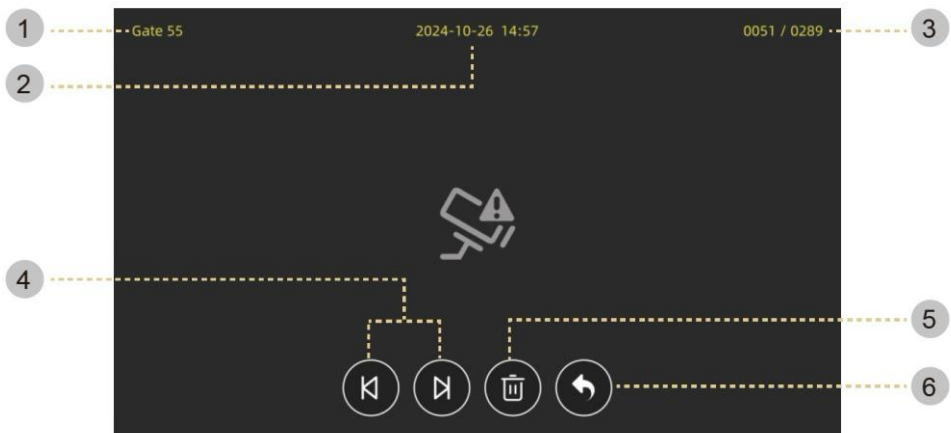

- 1) Zdroj záznamu: Informácie o zariadení, z ktorého bol obrázok nasnímaný.
- 2) Dátum a čas: Čas nasnímania snímky.
- 3) Informácie o stránke: Aktuálna pozícia / celkový počet snímkov.
- 4) Predchádzajúce/nasledujúce: Prejdite na predchádzajúci alebo nasledujúci súbor.
- 5) Vymazať: Odstránenie vybraného obrázka.
- 6) Späť: Návrat do ponuky História.

### Prezeranie záznamov - video

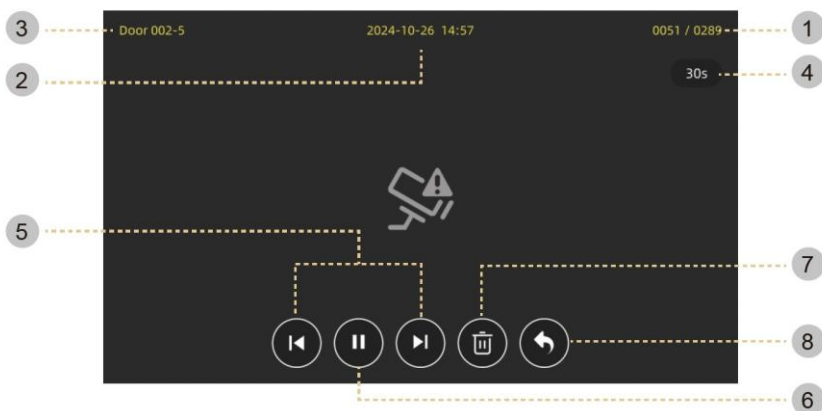

- 1) Informácie o stránke: Aktuálna pozícia nahrávania / celkový počet uložených videí.
- 2) Dátum a čas: Čas nahrávania videa.
- 3) Zdroj záznamu: Zariadenie, z ktorého bolo video nasnímané (napr. dverová jednotka, IP kamera).
- 4) Dĺžka videa: Celková dĺžka uloženého videa.
- 5) Predchádzajúce/nasledujúce: Prejdite na predchádzajúci alebo nasledujúci uložený súbor.
- 6) Prehrávanie / pozastavenie: Spustíte prehrávanie videa. Počas prehrávania sa ikona zmení na pauzu.

7) Vymazať: Vymazanie aktuálne zobrazeného videa.

8) Späť: Návrat do ponuky História.

### **Poznámka:**

Po vložení pamäťovej karty SD môže načítanie trvať určitý čas v závislosti od počtu a veľkosti uložených súborov. Počkajte na dokončenie načítania.

## **6) Nastavenia**

Po stlačení tlačidla "Nastavenia" sa zobrazí nasledujúca obrazovka.

Po výbere položky sa na pravej strane obrazovky zobrazí jej podponuka.

### **1) Základné nastavenia (Basic)**

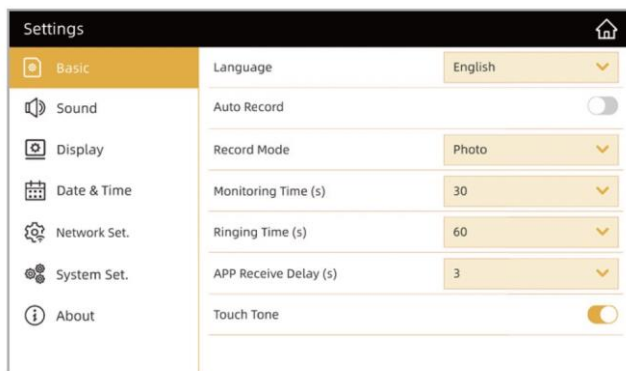

- **Jazyk**

Služi na výber jazyka používateľského rozhrania.

- **Automatický záznam**

Zapnutie alebo vypnutie automatického ukladania záznamov.

- **Režim nahrávania**

Vyberte typ záznamu: fotografia / video.

Ak nie je vložená pamäťová karta SD, je možné ukladať iba fotografie.

- **Čas monitorovania (s)**

Nastavenie času monitorovania pri cyklickom prepínaní medzi vonkajšími jednotkami a kamerami CCTV.

Počas monitorovania je možné ukladať fotografie alebo videozáznamy.

Dostupné hodnoty: 10 / 30 / 60 sekúnd (pre každú vonkajšiu jednotku alebo kameru zvlášť).

- **Čas zvonenia (s)**

Nastavenie dĺžky vyzváňacieho tónu pri prijatí hovoru z vonkajšej jednotky.

- **Oneskorenie prijatia hovoru v aplikácii (s)**

Nastavenie časového oneskorenia, po ktorom sa hovor presmeruje do mobilnej aplikácie.

- **Zvuk dotyku**

Zapnutie alebo vypnutie zvukovej odozvy pri dotyku displeja.

## 2) Zvuk

Podľa 4 časových úsekov možno nastaviť až 4 rôzne režimy zvonenia.

Čas zvonenia, melódiu a hlasitosť možno nastaviť samostatne pre každý časový úsek.



- Režim zvonenia - slúži na výber zdroja zvonenia.

Štandardný - vyberte jednu zo zabudovaných systémových melódií.

Vlastné - možnosť použiť vlastnú melódiu uloženú na pamäťovej karte SD.

### **Poznámka:**

Aktuálne zvonenie musí byť uložené v priečinku "music" na karte SD a musí byť vo formáte .mp3.

- Melódie zvonenia

Výber zvonenia. K dispozícii je 6 rôznych melódií.

- Hlasitosť zvonenia

Nastavenie hlasitosti zvonenia pri prijatí hovoru z vonkajšej jednotky.

- Objem hovorov (spätné volanie)

Nastavenie hlasitosti hlasu počas obojsmernej komunikácie (hlas volajúceho).

### 3) Displej

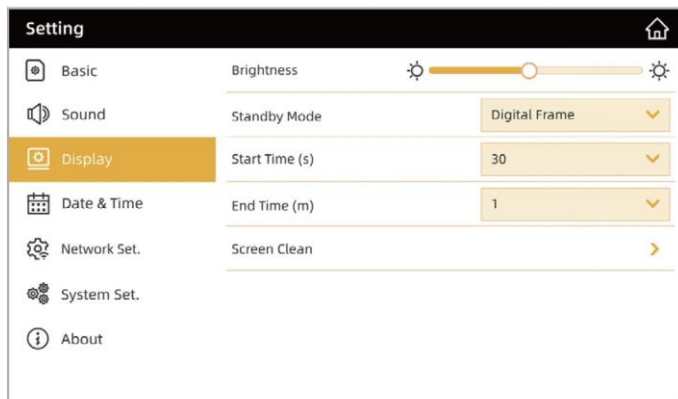

- **Jas**

Slúži na nastavenie jasú displeja.

- **Pohotovostný režim**

Umožňuje vybrať správanie displeja v pohotovostnom režime.

- **Čierna obrazovka** - Po prechode do pohotovostného režimu sa zobrazí čierna obrazovka.
- **Dátum a čas** - V pohotovostnom režime sa zobrazuje aktuálny dátum a čas.
- **Digitálny fotorámik** - režim digitálneho fotorámiku je aktivovaný v pohotovostnom režime.
- 

#### **VAROVANIE:**

*Skutočné obrázky musia byť uložené v priečinku "obrázok" na karte SD.*

*Podporovaný je len formát .JPG.*

*Maximálne podporované rozlíšenie je 2048 × 1152 px, minimálne rozlíšenie je 103 × 60 px.*

*Do priečinka je možné uložiť maximálne 50 obrázkov.*

*Niektoré obrázky môžu obsahovať atribúty progresívnej farby. Ak sú farby zobrazené nesprávne, odporúčame obrázok znovu uložiť do počítača vo formáte JPG/JPEG.*

*Ak je aktivovaná detekcia pohybu, funkcia digitálneho fotorámčeka nie je k dispozícii.*

- **Čas začiatku**

Nastavenie času nečinnosti, po ktorom sa displej automaticky vypne.

- **Čas prepínania**

Nastavenie intervalu (v minútach), po ktorom sa obrázky digitálneho fotorámčeka automaticky otočia.

- **Čistenie obrazovky**

Keď je aktivovaný režim čistenia, dotykový displej je na 30 sekúnd deaktivovaný, aby sa mohol bezpečne vyčistiť.

Tento režim nie je možné prerušiť pred jeho automatickým ukončením.

## 4) Dátum a čas

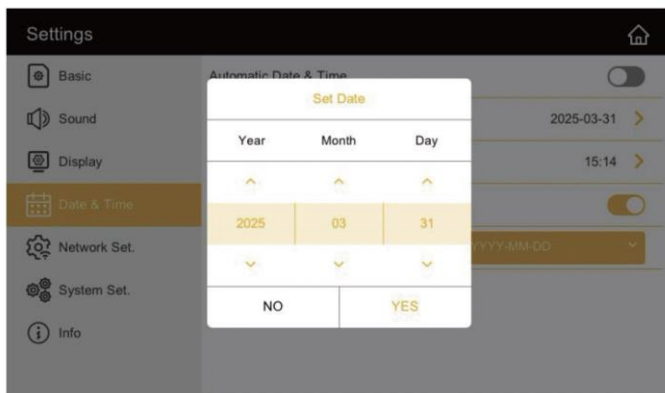

- **Automatický dátum a čas** - Zapnutie/vypnutie automatického nastavenia dátumu a času. Ak je táto funkcia zapnutá, zariadenie po pripojení k aplikácii synchronizuje dátum a čas s mobilným telefónom.

Ak je vypnuté, dátum a čas možno nastaviť ručne.

- **24-hodinový formát**

Povolenie zobrazenia času v 24-hodinovom formáte.

- Formát údajov

Nastavenie formátu zobrazenia dátumu (napr. RRRR-MM-DD, DD-MM-RRRR atď.).

## 5) Nastavenia siete

Zariadenie umožňuje vyhľadať dostupné bezdrôtové siete a pripojiť sa k vybranej sieti Wi-Fi. Vyberte sieť Wi-Fi zo zoznamu automaticky nájdených sietí a zadajte heslo na pripojenie.

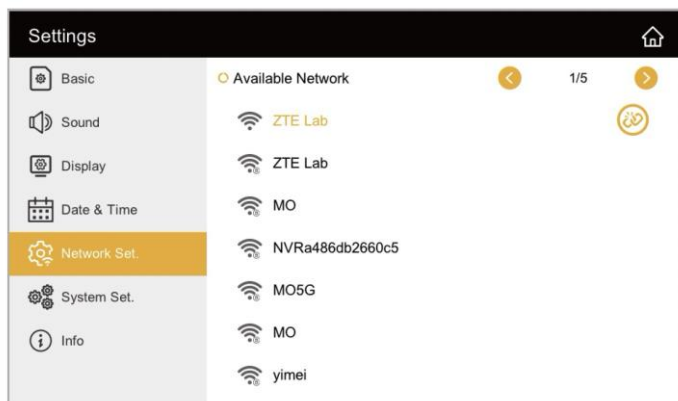

- Po úspešnom pripojení k sieti ťuknite na kód QR vedľa pripojenej siete Wi-Fi. Zobrazia sa dva kódy QR:

Ľavý kód QR - slúži na stiahnutie mobilnej aplikácie.

Pravý kód QR - slúži na spárovanie zariadenia s mobilným telefónom prostredníctvom aplikácie.

- Odpojenie (zrušenie väzby) telefónu

Ak chcete zrušiť spárovanie telefónu so zariadením, ťuknite na ikonu Zrušiť spárovanie.

Zobrazí sa potvrdzujúca obrazovka - ťuknutím na položku Odpojiť dokončíte odpojenie.

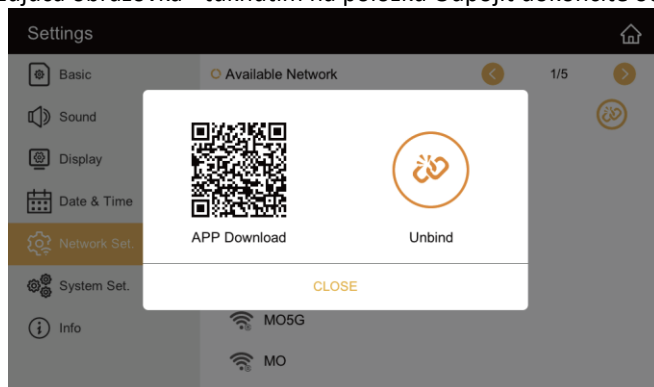

## 6) Nastavenie systému

Toto menu sa používa na pokročilé nastavenia systému a bezpečnostné funkcie zariadenia.

### 1) Nastavenia používateľa

Na prístup do tejto ponuky je potrebné bezpečnostné heslo.

**Predvolené heslo je 123456.**

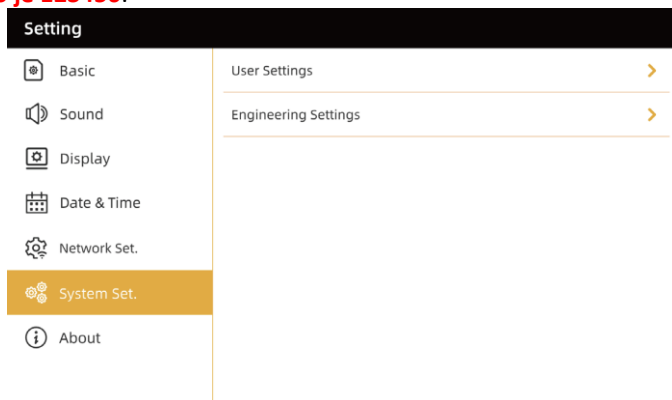

### A) Detekcia pohybu

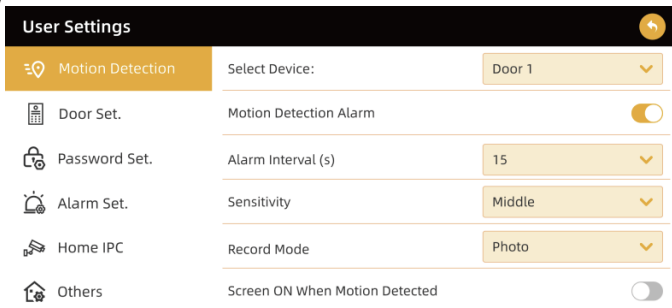

V tejto časti môžete nastaviť detekciu pohybu pre pripojené vonkajšie jednotky alebo kamery.

- Vyberte zariadenie

Slúži na výber kamery, pre ktorú sa má nastaviť detekcia pohybu.

- Alarm detekcie pohybu

Zapnutie alebo vypnutie funkcie detekcie pohybu.

- Interval alarmu (Alarm Interval)

Nastavenie časového intervalu (v sekundách) medzi jednotlivými alarmami.

Určuje minimálny čas, ktorý musí uplynúť, aby sa po predchádzajúcom alarme mohol vyvolať ďalší.

- Citlivosť - Nastavenie citlivosti detekcie pohybu:

vysoká / stredná / nízka.

- Režim nahrávania

Výber typu záznamu pri detekcii pohybu:

foto alebo video.

- Zapnutie obrazovky pri detekcii pohybu

Pri zistení pohybu sa obraz z vonkajšej jednotky automaticky zobrazí na monitore.

## Varovanie:

*V noci alebo pri slabom osvetlení je LED dióda dverovej kamery trvalo rozsvietená, keď je aktívna detekcia pohybu.*

*Po zistení pohybu sa do mobilnej aplikácie odošle push notifikácia.*

*Neodporúča sa zapínať túto funkciu, keď je dverová kamera namierená na rušnú oblasť alebo ulicu, pretože môže dochádzať k častým upozorneniam.*

*Tento produkt je interkomový systém a nenahrádza kompletný záznamový systém DVR/NVR.*

***Funkciu detekcie pohybu aktivujte len v prípade potreby.***

## B) Nastavenia dverí

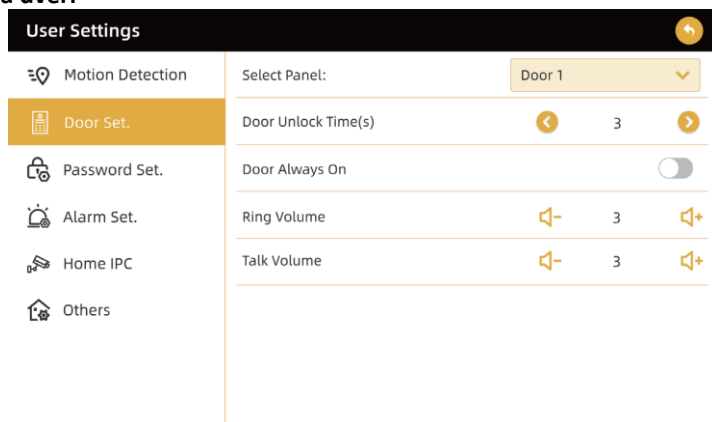

- Výber panelu: Slúži na výber vonkajšej jednotky, na ktorú sa nastavenie vzťahuje.
- Čas odomknutia dverí: Nastavenie času, za ktorý sa má elektrický zámok po odomknutí zapnúť.

- Trvalé napájanie dverí: Ak má vonkajšia jednotka klávesnicu alebo čítačku RFID a vyžaduje nepretržité napájanie, povoľte túto možnosť.
- Hlasitosť zvonenia: Nastavenie hlasitosti zvonenia vonkajšej jednotky.
- Objem hovorov: Nastavenie hlasitosti obojsmernej komunikácie.

### C) Nastavenie hesla

The screenshot shows the 'User Settings' interface with the 'Modify User Password' section active. It features three input fields: 'Current Password' (masked with asterisks), 'New Password' (placeholder 'Input Password'), and 'Confirm Password' (placeholder 'Input Password'). To the right is a numeric keypad with digits 1-9, 0, a backspace icon, and a confirmation checkmark icon.

Služi na zmenu bezpečnostného hesla používateľa.  
Zadajte aktuálne heslo, potom nové heslo a znova ho potvrdte.

### Varovanie:

*Ak zabudnete heslo, môžete obnoviť predvolené heslo na 123456 vykonaním obnovenia systému.*

### D) Nastavenia alarmu

The screenshot shows the 'User Settings' interface with the 'Alarm Set.' section selected. It displays a list of settings with adjustable values:

Setting	Value
Motion Detection	Arm Active Delay (s): 3
Door Set.	Alarm Trigger Delay (s): 3
Password Set.	Alarm Volume: 3
Alarm Set.	Alarm Time (m): 5
Home IPC	Alarm Record Mode: Photo
Others	

- Oneskorenie aktivácie alarmu: Nastavenie oneskorenia od aktivácie režimu alarmu po jeho aktiváciu.

- Oneskorenie alarmu: Nastavenie časového oneskorenia, po ktorom sa spustí zvukový alarm.
- Hlasitosť alarmu: Nastavenie hlasitosti budíka.
- Trvanie alarmu: Nastavenie trvania alarmu po jeho spustení.
- Režim nahrávania alarmu: Vyberte typ záznamu pri spustení alarmu (fotografia/video).

### E) Home IPC

Home IPC umožňuje pripojenie digitálnych IP kamier (max. 4 kamery).

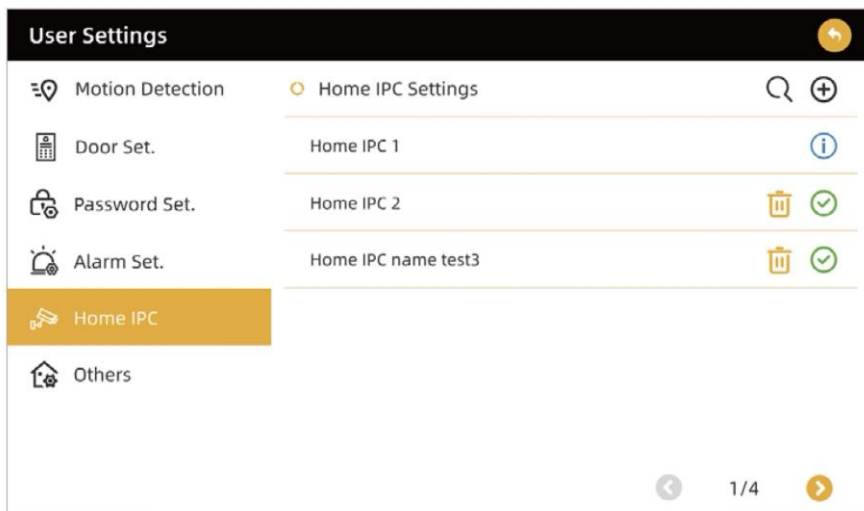

- Vyhľadajte fotoaparáty (ikona 🔍): Vyhľadá dostupné kamery v miestnej sieti.
- Informácie o fotoaparáte ( ikona ⓘ ): Zobrazí podrobné informácie o vybranom fotoaparáte.

Po výbere kamery sa zobrazí nasledujúca obrazovka, zadajte používateľské meno a heslo kamery a potvrdíte tlačidlom YES:

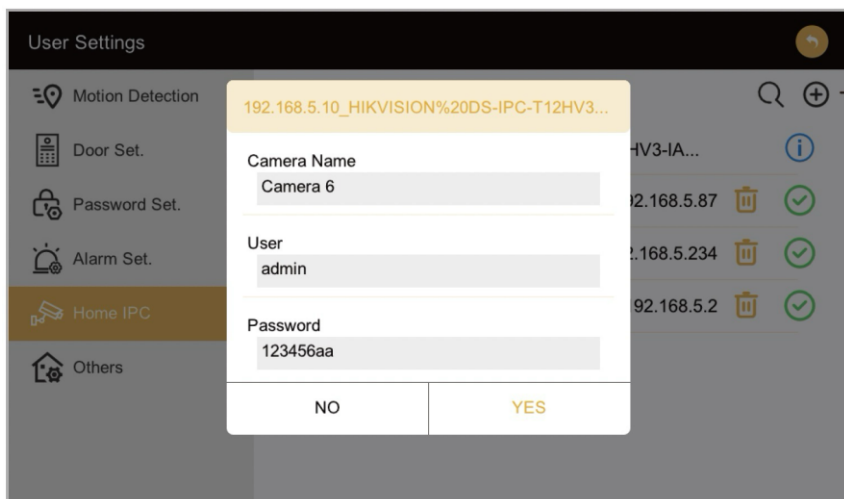

- Ručné pridanie fotoaparátu

Fotoaparát môžete pridať aj manuálne ťuknutím na tlačidlo +.

Vstúpte:

Názov fotoaparátu

Hlavná adresa URL fotoaparátu

Potvrďte tlačidlom ÁNO.

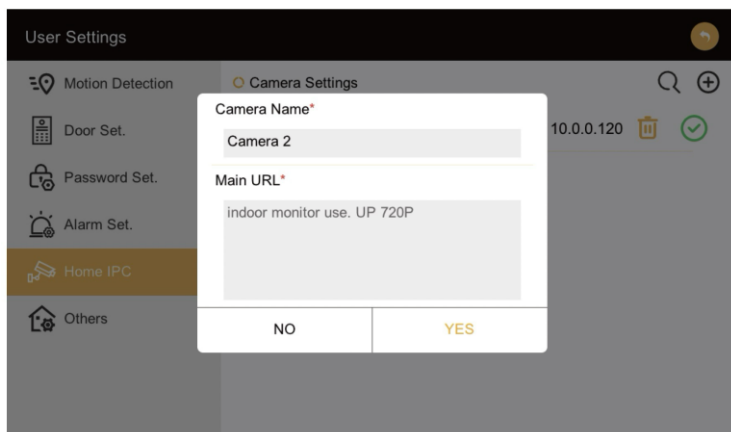

- Odpojenie fotoaparátu

Tlačidlo Odstrániť (ikona 🗑️): Slúži na odstránenie/odpojenie fotoaparátu, ktorý už nepoužívate.

### Varovanie:

*Maximálne podporované rozlíšenie kamery je 2048 × 1152 px.*

*Kamera musí podporovať kódovanie H.265.*

## F) Iné

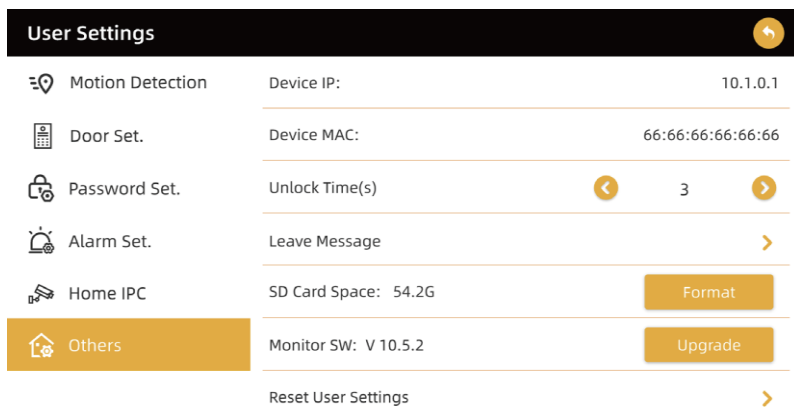

- Zariadenia IP: Zobrazí IP adresu monitora.
- Zariadenie MAC: Zobrazí adresu MAC monitora.
- Čas odomknutia (s): Nastavenie času zapnutia elektrického zámku pripojeného k monitoru.
- Zanechať správu: Nastavenie hlasových správ pre návštevníkov.
- Kapacita karty SD: Zobrazí dostupné miesto na karte SD.
- Formát: Naformátujte kartu SD.
- Verzia monitorovacieho softvéru: Zobrazuje verziu firmvéru monitora.
- Aktualizácia: Služi na aktualizáciu softvéru monitora.
- Obnovenie používateľských nastavení: Obnovenie výrobných nastavení používateľa.

## Zanechať správu

Keď povolíte možnosť Zanechať správu, môžete pre návštevníkov nahráť vlastný hlasový pozdrav.

(prehráva sa po stlačení tlačidla zvončeka).

- Čas spustenia správy (s): Nastavte oneskorenie medzi stlačením zvončeka návštevníkom a prehratím hlasovej správy (možné hodnoty: 3 / 10 / 20 / 30 sekúnd).
- Nahrajte hlasovú správu:

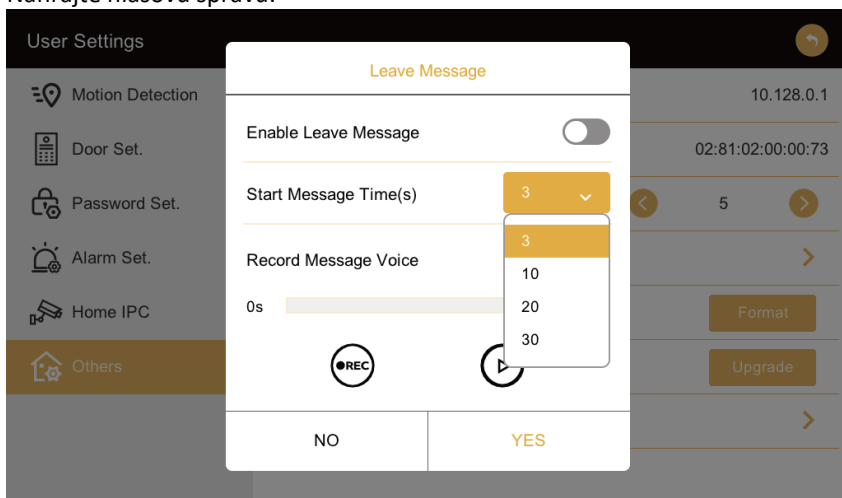

Služi na nahrávanie vlastnej hlasovej správy.

Tlačidlo nahrávania (REC): Spustí sa nahrávanie.

Tlačidlo pozastavenia (PAUZA): Pozastaví nahrávanie.

Po dokončení ťuknite na položku ÁNO a potvrdte.

- Kapacita karty SD - Zobrazuje zostávajúce voľné miesto na karte SD.
- Ťuknutím na položku Formátovať naformátujte kartu SD.
- Verzia monitorovacieho softvéru.
- Zobrazuje aktuálnu verziu firmvéru monitora.
- Ťuknutím na položku Aktualizovať aktualizujte softvér.

## Oznámenie

Aby bolo možné vykonať aktualizáciu, musí byť nová verzia softvéru uložená na karte SD.

Obnovenie nastavení používateľa

Slúži na inicializáciu zariadenia a obnovenie predvolených nastavení používateľa.

### 2) Technické nastavenie:

- Na prístup do tejto ponuky je potrebné bezpečnostné heslo. **Predvolené heslo je 123456.**

#### A) Číslo jednotky

Číslo jednotky: Aktuálne číslo jednotky

Číslo zariadenia: Nastavenie ID aktuálneho monitora. Možno nastaviť hodnoty 1-4. Adresa monitora, ak je v systéme MASTER - SLAVE pripojených viac monitorov

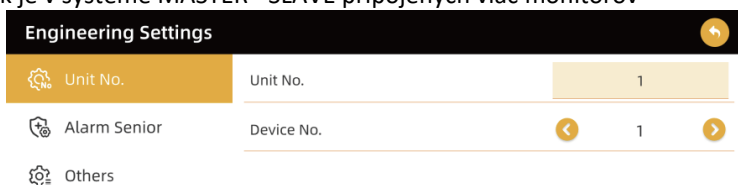

## Oznámenie

Ak sú k systému pripojené viac ako 2 monitory, je potrebné pred použitím nastaviť pre každý monitor iné číslo zariadenia, aby sa zabránilo kolíziám v systéme.

#### B) Alarmový senzor

K dispozícii sú dve možnosti (Home a Away), ktoré umožňujú nastaviť režimy snímača alarmu.

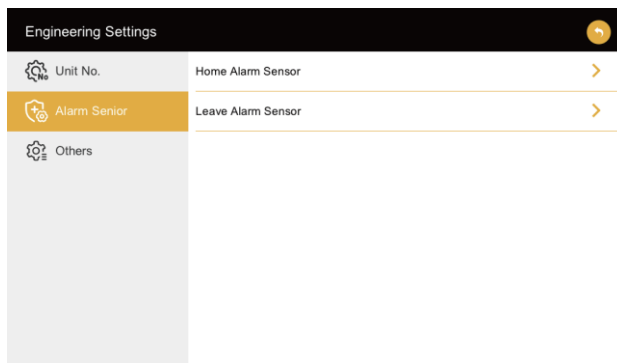

Výberom jednej z možností (Domov alebo Odchod) vstúpíte na ďalšiu obrazovku.

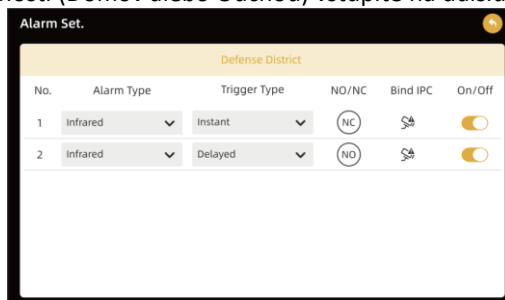

- Nastavenia zóny alarmu
- Typ alarmu

Výber typu pripojeného snímača.

- Typ spustenia

Výber spôsobu spustenia alarmu:

- Oneskorené
- Okamžité
- Okamžité 24 h

## Oznámenie

Keď je vybratá možnosť Oneskorené, čas oneskorenia možno nastaviť v ponuke:

Používateľské nastavenia → Nastavenia alarmu → Oneskorenie alarmu

- NO / NC

Nastavenie stavu snímača (normálne otvorený / normálne zatvorený).

- Priradenie IPC

Pripojenie snímača k fotoaparátu.

Po spustení alarmu sa automaticky nasnímajú fotografie alebo spustí nahrávanie videa.

- Zapnuté / Vypnuté

Zapnutie alebo vypnutie snímača.

## C) Iné

- Obnovenie hesla používateľa

**Predvolené heslo je 123456.**

- Technické heslo - Zmena technického (servisného) hesla.
- Obnovenie továrenských nastavení
- Obnovenie predvolených továrenských nastavení monitora.

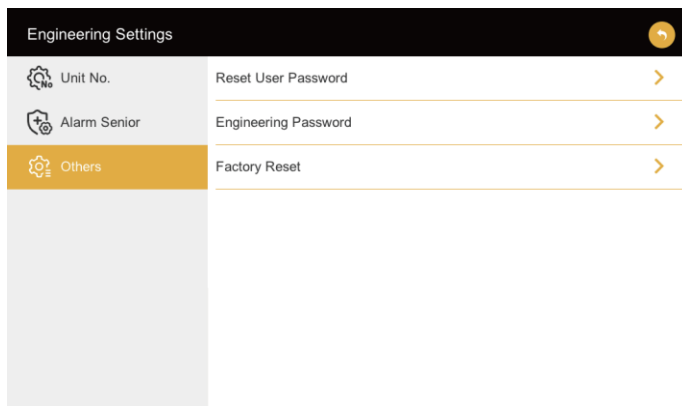

## 7) Alarm

Alarm má tri prevádzkové režimy:

- Režim Away - aktivuje budík, keď nie ste doma.
- Domáci režim - aktivuje budík, keď ste doma.
- Vypnuté - vypne budík.

(Podrobné nastavenia režimov Home a Away nájdete v  
Nastavenia služby → Nastavenia alarmu

Na aktiváciu akéhokoľvek režimu je potrebné používateľské heslo.  
Oneskorenie aktivácie alarmu

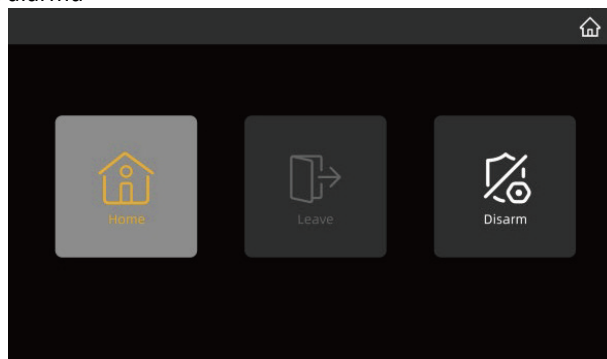

Ak je heslo zadané správne, na obrazovke sa zobrazí odpočet oneskorenia aktivácie.

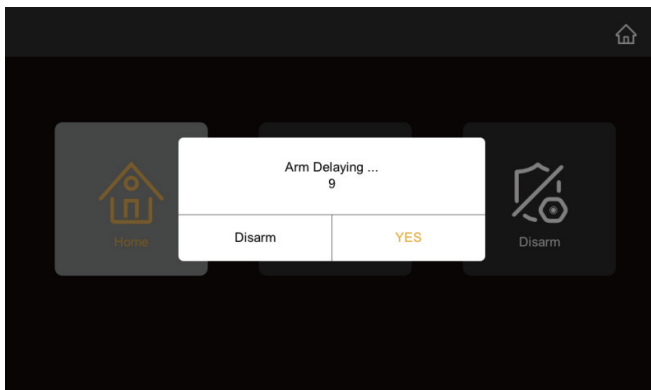

Čas oneskorenia aktivácie môžete nastaviť v ponuke:  
Používateľské nastavenia → Nastavenia alarmu → Oneskorenie aktivácie

## Oznámenie

Pred pokračovaním sa uistite, že poznáte svoje aktuálne heslo.

Ak nepoznáte aktuálne heslo, budík nie je možné vypnúť.

**(Predvolené heslo je 123456.)**

## Keď sa spustí alarm

- Ak je počas zabezpečeného režimu detekovaný senzor, spustí sa alarm a na obrazovke sa zobrazí číslo senzora (Senzor 1 alebo Senzor 2) a čas udalosti.
- Ak je núdzová situácia vyriešená, stlačte tlačidlo ÁNO v dolnej časti obrazovky.  
**(Alarm sa dá vypnúť len vtedy, ak sa príslušný snímač vráti do normálneho stavu.)**
- Keď sa zobrazí okno na zadanie hesla, zadajte šesťmiestne heslo pomocou tlačidiel na obrazovke.

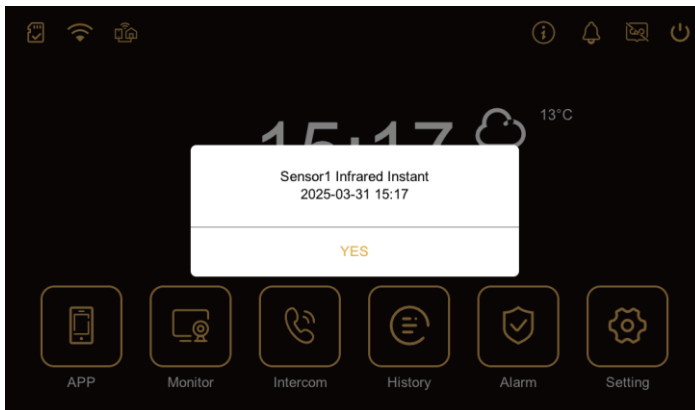

## Záznam alarmu

Keď sa spustí alarm, monitor automaticky urobí záznam a uloží čierny obraz.

Tento obrázok nájdete v časti História → Galéria alarmov (pozri nasledujúcu obrazovku).

Ak je snímač spárovaný s fotoaparátom, fotoaparát uloží aktuálny obraz (fotografiu alebo video) v danom okamihu.

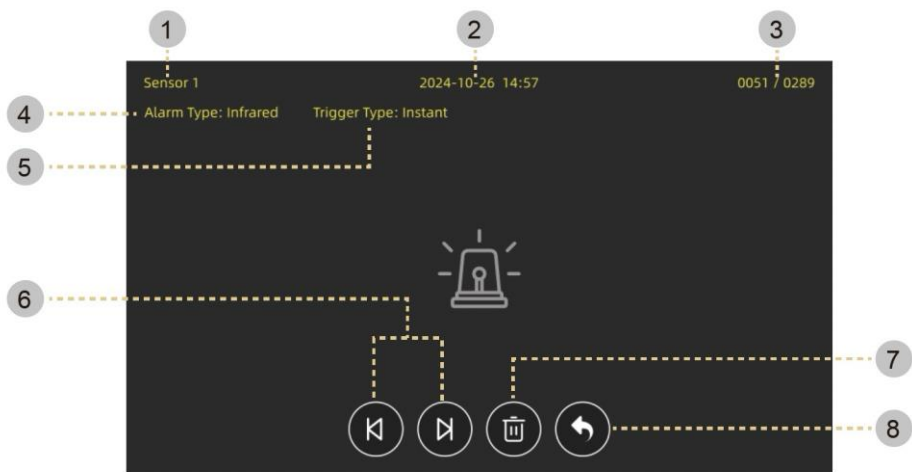

- 1) Senzor 1: Zariadenie, ktoré spustilo alarm.
- 2) Dátum a čas: Čas spustenia budíka.
- 3) Informácie o stránke: Aktuálna stránka / celkový počet stránok.
- 4) Typ alarmu: Typ snímača, ktorý spustil alarm.
- 5) Typ vypustenia: Typ aktivácie snímača.
- 6) Pohybujte sa doľava/doprava: Prejdite na predchádzajúci alebo nasledujúci záznam.
- 7) Vymazať: Odstránenie uloženej snímky záznamu.
- 8) Späť: Návrat na obrazovku histórie.

## 11) PRÍSTUPOVÝ SYSTÉM - ČÍTAČKA RFID

Vonkajšia jednotka podporuje technológiu RFID 125 kHz na bezkontaktné otváranie dverí pomocou kľúčenk.

***Aby systém RFID fungoval správne, musí byť v nastaveniach MENU/SYSTÉM/UŽÍVATEĽ/Nastavenie dverí aktívna funkcia "Dvere sú stále otvorené".***

- Značky RFID v balení
- 5x modrý tag RFID - používateľský tag na otváranie dverí (modré prívesky sú už pridané z výroby a pripravené na použitie)
- 1x žltý štítko RFID - pridávanie štítkov RFID
- 1x červená značka RFID - vymazať všetky uložené značky RFID

### Pridanie štítku RFID

Pripojte žltý (prídavný) štítko RFID k čítačke RFID na vonkajšej jednotke.

Počas niekoľkých sekúnd priložte požadovaný štítko RFID.

Úspešné pridanie je potvrdené zvukovým alebo svetelným signálom.

→ Tento postup zopakujte pre každý tag RFID, ktorý chcete použiť.

## Odstraňovanie značiek RFID

Priložte červený (vymazateľný) štítok RFID k čítačke RFID.

Všetky uložené štítky RFID sa okamžite vymažú.

! Vymazávanie je hromadné - jednotlivé štítky RFID nie je možné vymazať jednotlivo.

## Oznámenie

*Ak dôjde k strate alebo krádeži štítku RFID a nie je jasné, ktorý to bol,*

*odporúčame použiť červenú značku na odstránenie všetkých prístupov RFID.*

*Po vymazaní musíte znovu pridať všetky štítky RFID, ktoré chcete naďalej používať.*

## Používanie štítku RFID

Ak chcete otvoriť dvere, priložte modrý štítok RFID k čítačke RFID na vonkajšej jednotke.

Ak je prístup platný, zámok sa automaticky odomkne.

## Oznámenie

*Tagy RFID pracujú pri frekvencii 125 kHz.*

*Aby systém RFID fungoval správne, musí byť v nastaveniach*

*MENU/SYSTÉM/UŽÍVATEĽ/Nastavenie dverí aktívna funkcia "Dvere sú stále otvorené".*

*Žlté a červené štítky RFID uchovávajú na bezpečnom mieste - slúžia na správu prístupových práv.*

## 12) RIEŠENIE PROBLÉMOV

Problém	Možné príčiny a riešenia
<b>Žiadny obraz ani zvuk</b>	<ul style="list-style-type: none"><li>- Skontrolujte, či sú všetky vodiče pevne pripojené a správne zapojené do svoriek <b>IN/OUT</b> a <b>BUS</b>.</li><li>- Uistite sa, že sa pred objektívom fotoaparátu nič nenachádza.</li><li>- Premerajte zapojenie - v 90 % prípadov je problém spôsobený poškodeným alebo zlomeným vodičom.</li><li>- Použite vysokokvalitný štvoržilový kábel s prierezom <b>minimálne 4 × 0,75 mm<sup>2</sup></b>, maximálna dĺžka kábla 50 m.</li></ul>
<b>Nie je tam žiadny obraz, ale môžete počuť zvuk</b>	<ul style="list-style-type: none"><li>- Skontrolujte správne zapojenie medzi monitorom a vonkajšou jednotkou.</li><li>- Uistite sa, že objektív fotoaparátu nie je zakrytý alebo znečistený.</li><li>- Premerajte káble - aj čiastočné poškodenie môže spôsobiť stratu videosignálu.</li></ul>
<b>Žiadny počuteľný zvuk počas hovoru</b>	<ul style="list-style-type: none"><li>- Skontrolujte, či nie je znížená hlasitosť monitora.</li><li>- Uistite sa, že sa v blízkosti nenachádza silné elektromagnetické pole (napr. zdroj, motor, reproduktor).</li><li>- Skontrolujte, či sú všetky vodiče pevne pripojené.</li></ul>
<b>Vonkajšia jednotka nevyvolá monitor</b>	<ul style="list-style-type: none"><li>- Skontrolujte správne zapojenie káblov <b>IN/OUT</b> - vodiče sú často preložené alebo uvoľnené.</li><li>- Zmerajte napätie medzi jednotkami (malo by byť 12 V DC).</li></ul>

	- Skontrolujte, či je vonkajšia jednotka v ponuke zapnutá (Status = On).
<b>Odomykanie dverí alebo brány nefunguje</b>	- Skontrolujte zapojenie zámku a jeho napájanie. - Skontrolujte, či je zámok dostatočne napájaný (12 V DC). - Skontrolujte, či je <b>čas odomknutia</b> v ponuke nastavený správne (1-10 s).
<b>Vyzváňanie je počuť, ale nedochádza k žiadnej komunikácii</b>	- Stlačením ikony <b>telefónu</b> na obrazovke uskutočnite obojsmerný hovor. - Skontrolujte zapojenie káblov a funkciu mikrofónu a reproduktora.
<b>Môžete počuť druhú stranu, ale nemôžete hovoriť</b>	- Stlačením ikony <b>telefónu</b> aktivujete obojsmernú komunikáciu. - Skontrolujte, či je zapnutá hlasitosť a mikrofón. - Skontrolujte zapojenie a konektory.
<b>Aplikácia Tuya Smart nevidí zariadenie</b>	- Skontrolujte, či je monitor pripojený k sieti Wi-Fi (2,4 GHz) alebo LAN s prístupom na internet. - Uistite sa, že je použitý správny režim párovania ( <b>režim EZ</b> ). - Reštartujte monitor a zopakujte párovanie.
<b>Monitor nezobrazuje obraz po stlačení tlačidla</b>	- Skontrolujte nastavenia <b>ID zariadenia</b> a <b>čísla miestnosti</b> . - Skontrolujte, či je prepínač <b>1 používateľ / 2 používateľa</b> na vonkajšej jednotke správne nastavený. - Skontrolujte, či vonkajšia jednotka zodpovedá pripojenému monitoru.
<b>Slabý obraz alebo výpadky prenosu</b>	- Skontrolujte dĺžku vedenia - nemala by presiahnuť 80 m. - Použite hrubší kábel s väčším prierezom. - Zmerajte napätie - pokles pod 12 V DC môže spôsobiť výpadky obrazu.
<b>Nahrávanie nefunguje</b>	- Skontrolujte, či je karta microSD vložená a správne naformátovaná. - V ponuke zapnite <b>nahrávanie hovorov</b> alebo <b>nahrávanie pohybu</b> . - Keď je karta plná, odstráňte staré súbory alebo kartu naformátujte.
<b>Nie je možné pridať kartu alebo odtlačok prsta</b>	- Skontrolujte, či je vonkajšia jednotka napájaná a pripojená k systému. - V ponuke otvorte <b>Správca → Správa kariet / Správa odtlačkov prstov</b> a použite ikonu "+". - Priložte kartu alebo prst na čítačku - po potvrdení bude karta pridaná.
<b>Detekcia pohybu nefunguje</b>	- Skontrolujte, či je v ponuke aktívna funkcia <b>detekcie pohybu</b> . - Uistite sa, že je vložená karta microSD na uloženie záznamu. - Pri používaní IP kamery skontrolujte jej kompatibilitu s ONVIF.

#### Odporúčania na kontrolu zapojenia:

- V prípade akéhokoľvek problému najprv **zmerajte napätie a vodivosť vodičov** medzi monitorom a vonkajšou jednotkou.
- Skontrolujte, či nie sú vodiče **zlomené, zoxidované alebo stlačené**.

- Používajte len vysokokvalitný štvoržilový plný medený kábel, nie zvonček alebo dátový kábel s tenkým vláknom.
- Nepripájajte zariadenia k spoločnej sieti s vysokým rušením (napr. elektrické vedenie, čerpadlá, elektromotory).

Táto príručka slúži len ako návod na používanie výrobku. Spoločnosť Abacus Electric s.r.o. pokračuje v optimalizácii výrobku a v úprave technických parametrov bez predchádzajúceho upozornenia. Ak máte akékoľvek otázky, kontaktujte zákaznícky servis.

**SERVIS@EVOLVEO.COM**



**■ Likvidácia:** Symbol prečiarknutého kontajnera na výrobku, v sprievodnej dokumentácii alebo na obale znamená, že v Európskej únii sa všetky elektrické a elektronické zariadenia, batérie a akumulátory musia po skončení ich životnosti likvidovať oddelene ako súčasť triedeného odpadu. Tieto výrobky nevyhadzujte do netriedeného komunálneho odpadu.



### VYHLÁSENIE O ZHODE

Spoločnosť **Abacus Electric, s.r.o.**, so sídlom Planá 2, 370 01 České Budějovice,

týmto vyhlasuje, že výrobok **EVOLVEO AHD 7 PLUS**

spĺňa požiadavky nariadenia vlády a príslušných smerníc EÚ:

- Smernica o rádiových zariadeniach **2014/53/EÚ (RED)**
- Smernica **2014/30/EÚ** o elektromagnetickej kompatibilite (**EMC**)
- Smernica o nízkom napätí **2014/35/EÚ (LVD)**
- Smernica o obmedzení nebezpečných látok **2011/65/EÚ (RoHS)**

Zariadenie bolo posúdené podľa týchto harmonizovaných noriem:

EN 301 489-1, EN 301 489-17, EN 55032, EN 55035,

EN 62368-1, EN 61000-3-2, EN 61000-3-3,

EN 300 328, EN 50663, EN 50566.

Úplné znenie vyhlásenia o zhode je k dispozícii na webovej stránke:

<http://ftp.evolveo.com/ce/>

Dovozca / výrobca

**Abacus Electric, s.r.o.**

Planá 2, 370 01, Česká republika

Vyrobené v Číne

helpdesk@evolveo.com



Copyright © Abacus Electric, s.r.o.

[www.evolveo.com](http://www.evolveo.com)

[www.facebook.com/EvolveoCZ](http://www.facebook.com/EvolveoCZ)

Všetky práva vyhradené. Vzhľad a technické špecifikácie výrobku sa môžu zmeniť bez predchádzajúceho upozornenia.

## Table of Contents

1) PRODUCT DESCRIPTION .....	93
2) SAFETY NOTICES .....	93
3) PARAMETERS.....	97
4) DESCRIPTION OF THE MONITOR.....	100
5) DESCRIPTION OF THE OUTDOOR UNIT .....	102
6) WIRING AND DIAMETERS.....	103
7) WIRING DIAGRAM.....	103
8) INSTALLATION OF UNITS .....	104
9) PAIRING WITH TUYA/SMARTLIFE .....	107
10) MAIN FUNCTIONS .....	110
11) ACCESS SYSTEM - RFID READER .....	133
12) PROBLEM SOLVING .....	134

## 1) PRODUCT DESCRIPTION

The AHD7 PLUS colour videophone consists of a 7" touch screen indoor monitor, an outdoor unit with camera and access reader and a power supply. The system is designed for securing entrances and convenient communication at residential and commercial buildings.

The device allows monitoring of the area in front of the door, two-way voice communication, calling between indoor monitors (intercom) and control of the electric door lock or gate.

The internal monitor features a 7" TFT LCD capacitive touchscreen with 1024×600 px resolution and adjustable backlight. The monitor supports saving images and videos to a microSD memory card and can function as a digital photo frame in standby mode.

The outdoor unit is made of durable metal alloy and meets IP65 rating, ensuring reliable operation even in harsh outdoor conditions. It is equipped with a 2Mpx camera (CMOS 1/3") with video resolution of 1920 × 1080 px and images up to 2048 × 1152 px, IR illuminator for night vision, microphone and speaker.

The outdoor unit includes an RFID card reader (125 kHz) and, in selected variants, an integrated fingerprint reader. The unit supports tamper alarm (tamper protection).

The system uses a 4-wire connection between the indoor monitor and the outdoor unit to provide video, audio, power and control signals. The maximum recommended distance between the monitor and the outdoor unit is up to 50 metres using a suitable cable.

The AHD7 PLUS videophone supports Wi-Fi wireless connectivity in both 2.4 GHz and 5 GHz bands. The network connection is used for advanced system functions and is not conditional on the use of the mobile app.

For remote access, the device is compatible with the TUYA mobile app, which allows you to receive calls, monitor the camera image, communicate two-way and remotely control the door lock with a smartphone.

The system can be further expanded with additional indoor monitors, outdoor units, security sensors and external IP cameras via ONVIF protocol.

### THE MOST UP-TO-DATE VERSION OF THE USER MANUAL

Due to the ongoing innovation of EVOLVEO products and changes in legislation, you can always find the most up-to-date version of this user manual on the website [www.evolveo.com](http://www.evolveo.com) or by simply scanning the QR code shown below with your mobile phone:



## 2) SAFETY NOTICES

Please read the following safety instructions carefully before installing and using the device. Following these guidelines will help prevent electric shock, equipment damage or data loss.

### General instructions

- This product is intended for installation and use only in accordance with these instructions.
- Installation should be carried out by a qualified person with knowledge of low current systems and basic electrical safety.

- The device is not intended for use by persons (including children) with reduced physical, sensory or mental abilities or by persons without the necessary experience and knowledge, unless supervised by a responsible person.
- Children must not play with or tamper with the device.
- The product is designed for normal home, office and similar use.
- Do not use the device if it is mechanically damaged, emits a burning smell, or if the power cord or connector is damaged.
- Do not make any adjustments, repairs or tampering with the equipment. In the event of a malfunction, contact an authorised service centre.
- Do not cover ventilation openings or install the device on flammable surfaces.
- Do not place containers with liquids (e.g. vases, glasses) on the device.
- Do not use the device in an explosive atmosphere (e.g. near flammable gases or vapours).
- If the device is moved from a cold to a warm environment, wait at least 1 hour before switching it on to prevent condensation.
- In the event of a storm or prolonged absence, we recommend disconnecting the device from the mains.
- Neither the manufacturer nor the dealer shall be liable for damages caused by improper installation or use.

#### Indoor unit

- Do not place the unit near radiators, stoves, heaters or in direct sunlight.
- Do not install the indoor unit in wet areas (e.g. bathrooms, basements, greenhouses).
- Do not touch the device with wet hands or place any objects on it.
- Use only a soft, dry cloth for cleaning. Do not use chemical cleaners, thinners or alcohol.
- Ensure adequate ventilation and do not place the unit in enclosed or poorly ventilated areas.
- Do not turn off the power while recording video, saving data or updating the system - data loss could occur.
- Do not connect or disconnect cables when the equipment is live.
- When installing, make sure that the cables are not pinched, kinked or mechanically stressed.

#### Outdoor unit

- The outdoor unit is IP65 rated and rain and dust resistant. However, installation in a partially sheltered location, away from direct rain and prolonged direct sunlight is recommended.
- Do not place the camera in direct sunlight, headlights or other strong light sources.

- Keep the camera lens, microphone and speaker clean - dirt can adversely affect image and sound quality.
- When installing, use only the supplied mounting accessories and ensure that the cable glands are sealed correctly.
- Avoid installation near strong magnetic or electromagnetic fields (e.g. transformers, transmitters).
- Route the wires so that they are not excessively bent, pulled or mechanically stressed.
- Do not install the unit in locations where the operating temperature may drop below -10 °C or exceed +50 °C.
- Do not cover the microphone or speaker - this could cause distortion.
- Do not use high-pressure washing or aggressive cleaning agents for cleaning.

### **Power adapter**

- Use only the original power adapter supplied with the product
- (input: AC 100-240 V / 50-60 Hz, output: DC 15 V / 1 A).
- Install the adapter on a firm, dry and well-ventilated surface.
- The mains socket must be easily accessible so that the device can be quickly disconnected if necessary.
- Do not place the adapter on flammable materials or cover it.
- Do not connect the adapter to the mains before all wiring has been completed.
- Do not disconnect the adapter by pulling the cable.
- If the power cable is damaged, it must be replaced by a qualified person.
- We recommend unplugging the adapter from the power outlet during a storm or when the device is not in use for a long period of time.
- Do not use the adapter or device in an environment with high humidity or near heat sources.
- To increase the protection of the equipment, we recommend the use of a power circuit surge protector.

### **Network connection and TUYA applications**

- Connecting the device to a Wi-Fi network (2.4GHz or 5GHz) is for advanced system functions and remote access. The basic functions of the videophone are available even without an internet connection.
- Only use the official TUYA mobile app for remote access.
- Use a strong password for your Wi-Fi network and change it regularly to prevent unauthorised access to your device.
- The manufacturer is not responsible for damage or data leakage caused by an unsecured or improperly configured network.

- If the router or network parameters change, you may need to pair the device with the application again.

### **Privacy and personal data protection**

- When using the image or sound recording function, make sure that the device is used in accordance with applicable data protection legislation (e.g. GDPR).
- Do not position the camera to take pictures of public areas or neighbouring properties without proper authorisation.
- The user of the device is solely responsible for the content of the recordings and their use.

### **Memory card (microSD)**

- Use only high-quality microSD memory cards recommended by the manufacturer.
- Before using the memory card for the first time, format the memory card directly in the device.
- Do not remove the memory card while recording or playing back files - you may lose data or damage the card.
- The manufacturer is not responsible for any loss or damage to the data stored on the memory card.

### **Access technologies (RFID / fingerprint)**

- Store and manage RFID cards and fingerprints so that they cannot be misused.
- If the RFID card is lost, remove it from the system immediately.
- It is recommended to regularly check and update access data (RFID, fingerprints, passwords).
- Unauthorized copying of RFID cards or tampering with the reader can lead to a breach of the facility's security.

### **IR illuminator and camera**

- The outdoor unit uses IR illumination for night vision, which is not visible to the human eye.
- Do not look directly into the IR LEDs for extended periods of time from close proximity.
- Do not cover the IR diodes - night vision may be impaired or overheating may occur.

### **Connecting locks, gates and external devices**

- Before connecting an electric lock or gate, check its voltage and current parameters.
- Do not exceed the maximum allowable load on the device outputs.
- Always disconnect the power supply when connecting external devices (locks, relays, sensors, IP cameras).
- The manufacturer is not liable for damage caused by the connection of incompatible or incorrectly connected devices.

### **IP cameras and ONVIF**

- When connecting IP cameras via ONVIF, use only compatible devices.

- IP cameras must be connected to the same network as the monitor.
- The manufacturer does not guarantee full compatibility with all brands and models of IP cameras.
- Do not connect cameras with unknown or untrusted firmware.

### **System updates**

- Only update the software according to the manufacturer's instructions.
- Do not disconnect the power or memory card during the update.
- Use only update files designed for the AHD7 PLUS.

## **3) PARAMETERS**

### **Internal unit (monitor)**

- Display type: 7" TFT LCD, capacitive touch
- Display resolution: 1024 × 600 px
- Aspect ratio: 16 : 9
- Controls: capacitive touchscreen controls
- Audio: built-in microphone and speaker, two-way communication
- Intercom: call between monitors
- Multi-unit support: up to 4 monitors, 2 outdoor units
- IP camera support: ONVIF, up to 8 IP cameras
- Recording: photos and video during call, monitoring or motion detection
- Memory card: microSD up to 512 GB
- Digital photo frame: yes (standby mode)
- Settings: brightness, contrast, volume, ringtone
- Lock control:
- Door lock (via outdoor unit)
- Gateway / second output (via monitor)
- Communication with the system: 4-wire connection
- Network connection:
- Wi-Fi 2.4 GHz / 5 GHz
- (network connection not required for basic functions)
- Mobile apps: TUYA (iOS / Android)
- App features: call answering, live preview, lock opening, notifications
- Monitor power supply: DC 15 V / 1 A
- Power consumption: max. 7 W
- Dimensions (w × h × d): 200 × 133 × 21 mm
- Material: plastic

- Mounting: wall mounted, mounting bracket included
- Language menu: multilingual (CZ, EN, SK, HU, RO and others)

### **Outdoor unit (camera station)**

- Camera: 2 MP CMOS
- Video resolution: 1920 × 1080 px (Full HD)
- Image resolution: up to 2048 × 1152 px
- Viewing angle: approx. 130° horizontally
- Night vision: IR illuminator (colour night vision with backlight)
- Microphone/speaker: built-in, two-way audio transmission
- Controls: call button, status LED
- Access technologies:
- RFID reader 125 kHz (EM cards)
- Model ID-2: integrated fingerprint reader
- Lock control:
- Door lock (via outdoor unit)
- Max. lock current: 1 A
- Communication with the system: 4-wire connection
- Tamper protection: yes (anti-theft alarm)
- Power supply: from monitor (DC 15 V via system)
- Coverage: IP65
- Body: metal alloy
- Operating temperature: -10 °C to +50 °C
- Dimensions (w × h × d): 60 × 153 × 28 mm
- Mounting: surface mounting, mounting bracket included

### **Power adapter**

- Input voltage: AC 100–240 V / 50–60 Hz
- Output voltage and current: DC 15 V / 1 A
- Type: external switching adapter
- Protection: against overvoltage, overload and short circuit
- Insulation class: II
- Mounting: free standing or wall mounted
- Use: indoors only

### **System parameters**

- Type of system: AHD video intercom
- Transmission: video, audio, control and power over 4 wires

- Communication protocol: proprietary + ONVIF (IP cameras)
- Max. cable length: according to the quality of the cabling (recommended up to 50 m)
- Motion detection: yes, with adjustable area
- Video format: H.264
- Photo format: JPEG
- Storage: locally on microSD
- Operation without internet: yes (full local functionality)

**Mechanical and installation data**

- Recommended mounting height of the outdoor unit: approx. 150 cm
- Recommended monitor height: approx. 140-150 cm
- Recommended cable: 4-wire (low current)
- Multi-monitor connection: parallel
- Mounting accessories: included

**Contents of the package**

- 1× indoor unit (7" monitor)
- 1× outdoor unit
- 1× power adapter DC 15 V / 1 A
- Mounting brackets and fasteners
- RFID chips (according to package)
- User manual

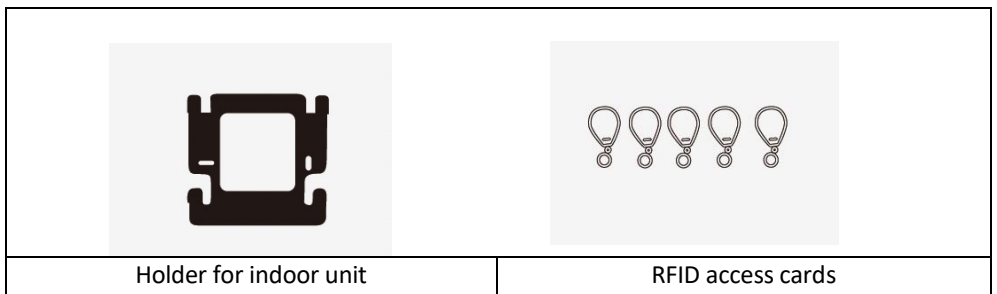
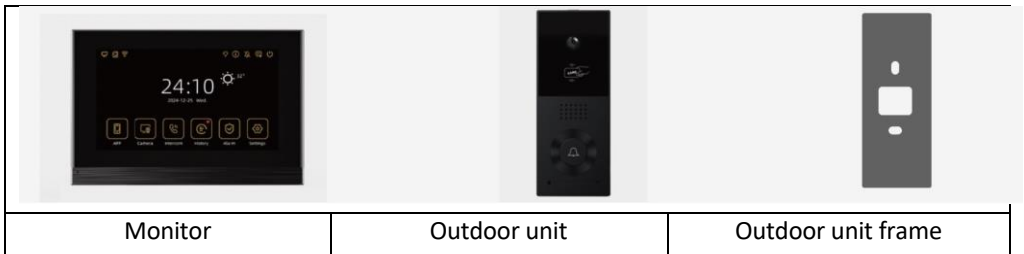

#### 4) DESCRIPTION OF THE MONITOR

1

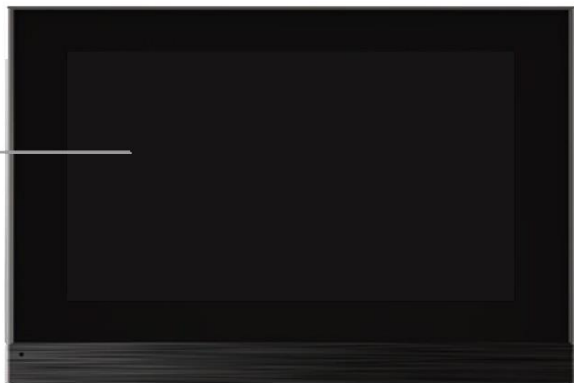

2

3

4

5

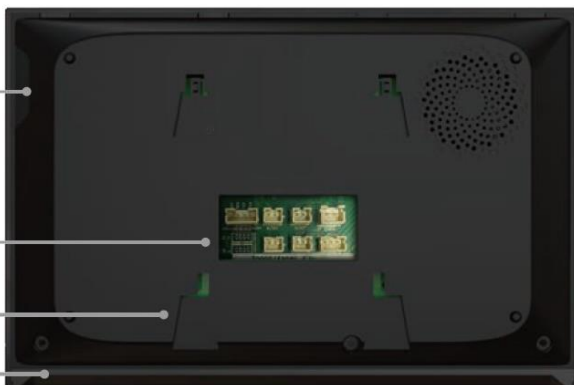

- 1) Capacitive touch surface
- 2) Micro SD card slot
- 3) Connectors

- 4) Groove for holder
- 5) LED backlight

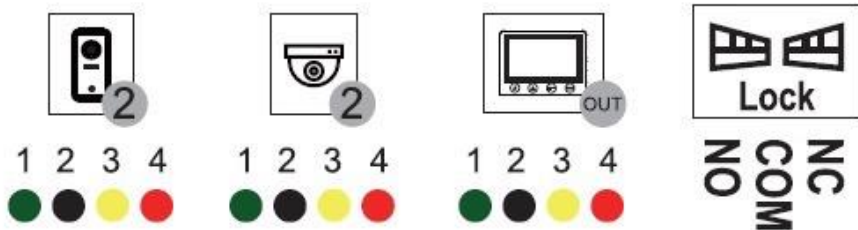
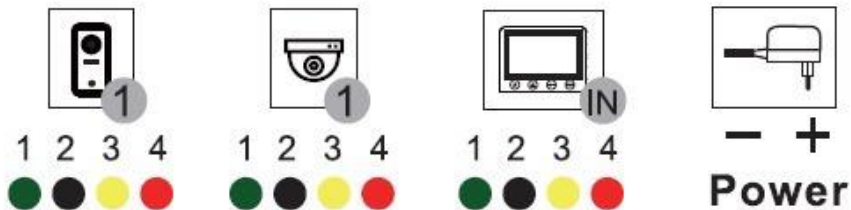

Interface	Definiton
<b>1,2-Outdoor</b>	Connecting outdoor units 1 and 2
<b>1.2 Camera</b>	Connecting analogue cameras 1 and 2
<b>POWER</b>	15V/2A DC power connector
<b>MONITOR IN</b>	It is used to receive the signal from the previous monitor. It is only used on slave monitors. On the master monitor, the SLAVE IN connector remains unconnected. On the first slave monitor, the cable from the SLAVE OUT master monitor is connected. For other slave monitors, the cable is connected from the SLAVE OUT of the previous slave monitor.
<b>MONITOR OUT</b>	Used to connect the next (following) slave monitor. This connector sends the signal from the current monitor to the next monitor in the row. The SLAVE OUT connector is used on the master monitor to connect the first slave monitor. On slave monitors, the SLAVE OUT connector is used to continue daisy chaining to the next monitor.
<b>LOCK</b>	connection of electric lock or gate control (NC / COM / NO contacts)

## 5) DESCRIPTION OF THE OUTDOOR UNIT

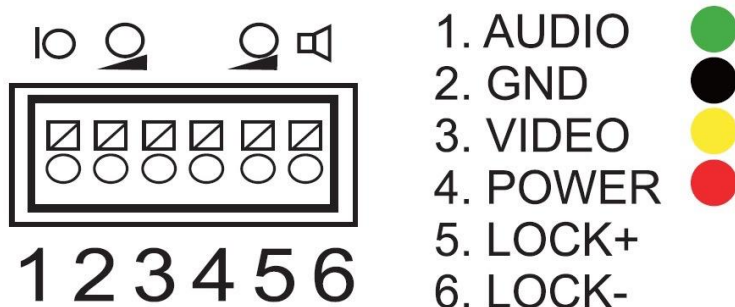
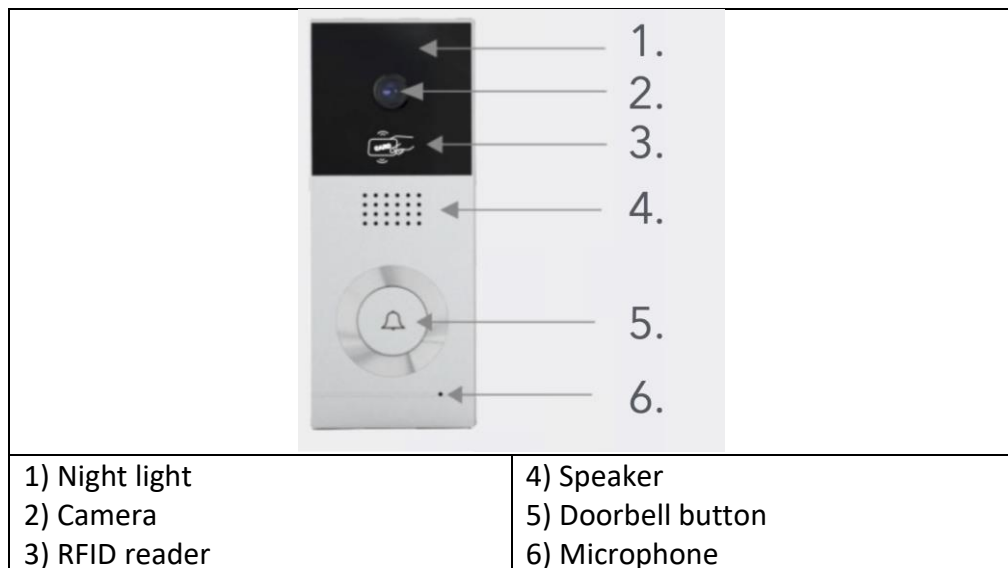

Interface	Definition
1	Audio from monitor - green
2	GND wire - black
3	Video signal - yellow
4	Power + - red
5	Power supply for lock + pole (12V/1A)
6	Lock power supply - pole (12V/1A)
	Setting the ringtone volume
	Speaker volume setting for communication

**Remark:** This videophone can operate the electric door lock. A lock can be connected to the contacts of the outdoor unit, which is controlled by a 12V voltage with a maximum current load of 1A.

## 6) WIRING AND DIAMETERS

- If the distance is 10 m, use RVV4x0.3 mm<sup>2</sup>. If the user wants to extend the distance to 10 to 30 m, use the RVV4 x 0.5 mm<sup>2</sup> cable. If the user wants to extend the distance to 30 to 50 m, use RVV4 x 0.75 mm<sup>2</sup> cable. Connect cable terminals 1,2,3,4 of the indoor unit with cable terminals 1,2,3,4 of the outdoor unit separately.
- Terminals 5 and 6 are used to connect the electronic lock, connect the electronic lock with cable RVV2X1,0 mm<sup>2</sup>.
- (NB: The outdoor unit relay is capable of controlling currents up to 1A/12V DC)

## 7) WIRING DIAGRAM

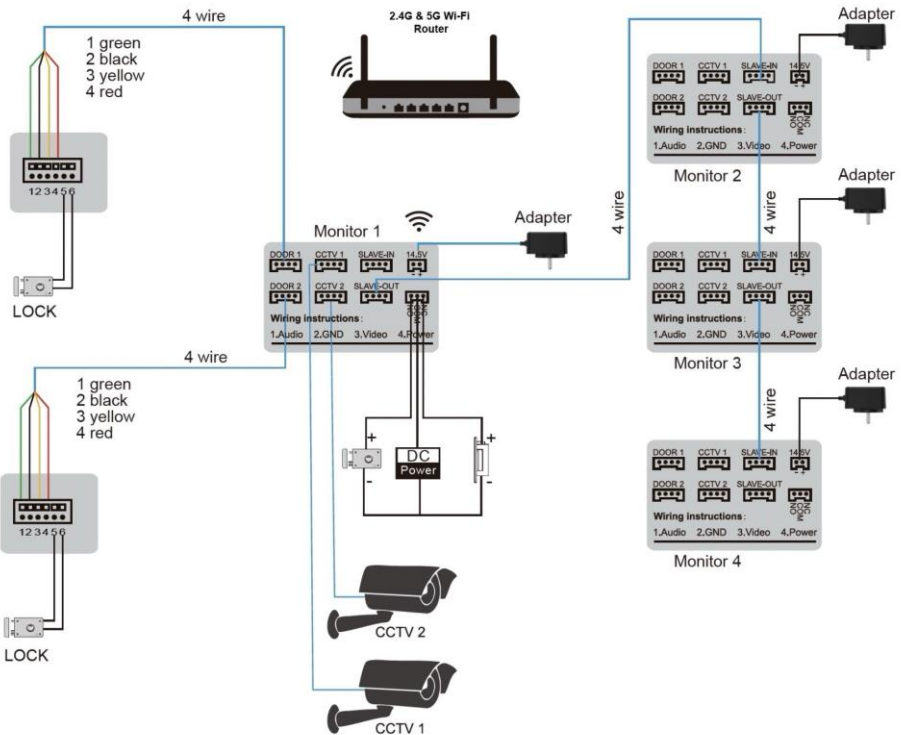

**Remark:**

If the outdoor unit is connected to the monitor terminal "DOOR 1", it will be displayed as DOOR 1 on the monitor.

If the outdoor unit is connected to the monitor terminal "DOOR 2", it will be displayed as DOOR 2 on the monitor.

### Power

This videophone system can be expanded up to **2 outdoor units, 4 indoor monitors, 2 security cameras and 2 alarm sensors.**

The outdoor unit does not require a separate power supply, it is powered directly from the system.

**If an additional monitor is used as a slave monitor, it must be powered by a separate power adapter.**

Security cameras and alarm sensors require their own separate power supply.

## 8) INSTALLATION OF UNITS

### Outdoor unit:

Mount the unit at a height of 1.4 m - 1.7 m from the ground (depending on the camera angle) to avoid direct sunlight.



1) Remove the mounting bracket from the outdoor unit.

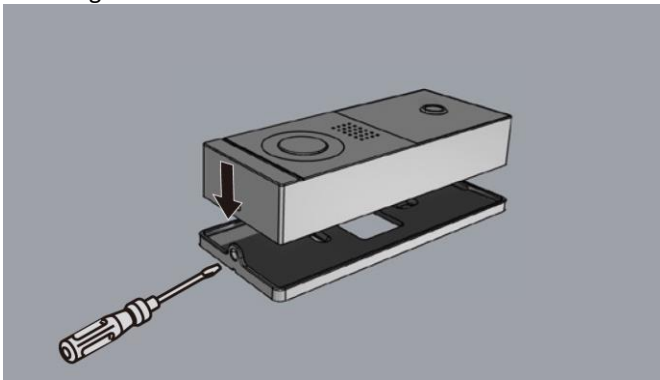

2) Fix the mounting bracket firmly to the wall using the screws provided. Install the bracket on a flat vertical wall.

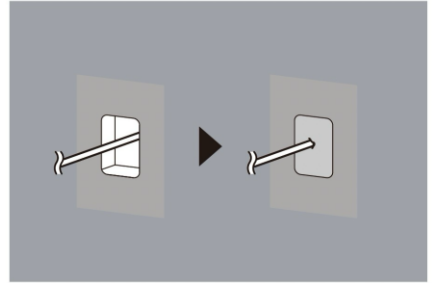
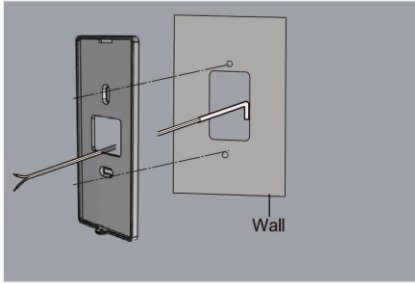

**Remark:**

To prevent condensation, fill the hole in the wall for the wiring as much as possible (e.g. with silicone or sealant).

3. Connect the wires according to the wiring diagram in chapter 6 and then mount the outdoor unit on the mounting bracket.

4. Secure and fasten the outdoor unit with the screw.

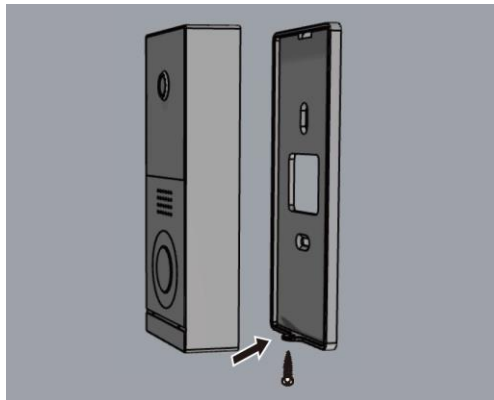

## **Monitor:**

1. Attach the mounting bracket to the wall.  
Install the mounting bracket on a flat vertical wall.

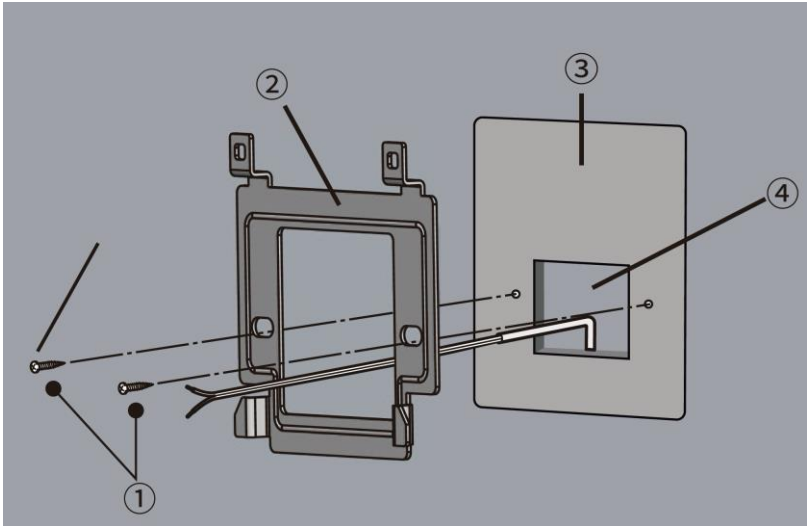

(1 - screws (accessories), 2 - mounting bracket, 3 - flat vertical wall, 4 - hole in the wall)

2. Connecting monitors:  
See "Wiring diagram" on chapter 7.

- 3) Mount the main monitor/expansion monitor on the mounting bracket.

(1) Connect the power connector correctly according to the wiring diagram, and then plug the power adapter into the power outlet.

(2) Align the latch of the mounting bracket with the groove on the back of the main or expansion monitor and push the monitor downward until it seats firmly.

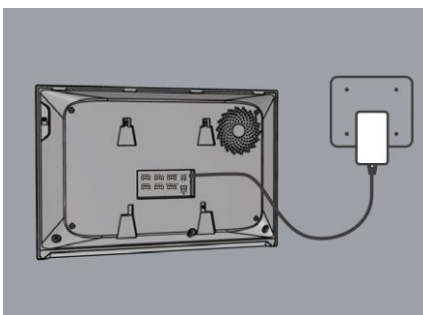
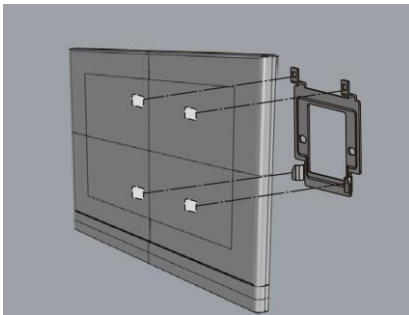

Remark:

Make sure that the cables are not pinched in the mounting bracket during installation.  
Do not forcefully attach the monitor to the bracket.

If the device is already paired with another user account, you cannot re-register. In this case, the device must first be disconnected from the original user's account in the mobile app ("UNBIND" function) before it can be re-registered. If the original user does not have access to the device, or if the disconnection cannot be performed via the app, please contact EVOLVEO Technical Support at [helpdesk@evolveo.com](mailto:helpdesk@evolveo.com) for assistance in disconnecting the device.

### **1) User account registration**

- Install and launch the Tuya Smart mobile app on your smartphone.
- Select Register.
- Select your country.
- Enter your email address and click Get Verification Code.
- Enter the verification code that was sent to your email into the app.
- Set a password for your account.

### **2) Adding a device (registration)**

**Step 1:** Connect the monitor to a Wi-Fi network

- Open the Settings menu on the monitor and enter the Settings menu.
  - Select Network Set.
  - Select an available Wi-Fi network and connect to it by entering your password.
  - When the connection is successful, tap the name of the connected Wi-Fi network.
- Two QR codes will appear on the screen:  
left QR code - used to download the mobile app,  
right QR code - used to pair the monitor with your mobile phone via the app.

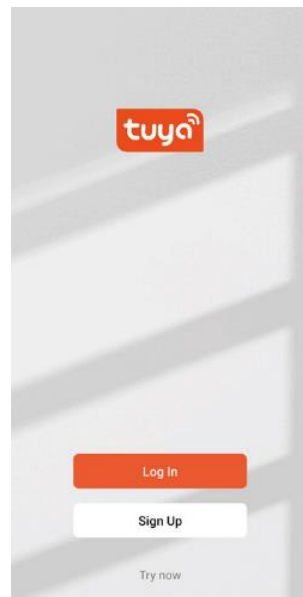

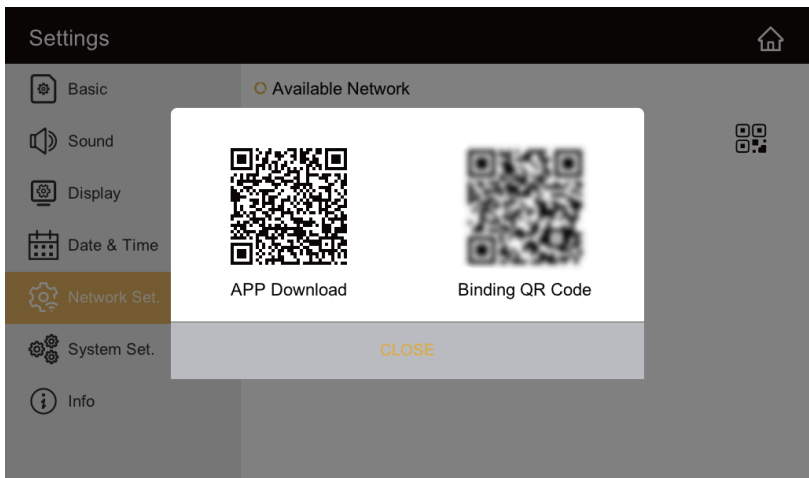

## Step 2: Connect your smartphone and pair your device

- Connect your smartphone to the same Wi-Fi network as the monitor.
- Open the Tuya Smart mobile app and select Add Device.
- Click the Scan icon in the top right corner.
- Scan the QR code displayed on the monitor with your smartphone to start the pairing process.

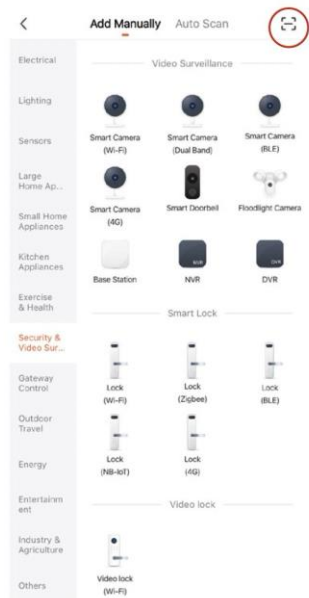
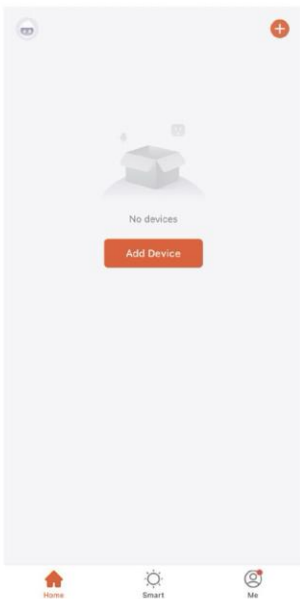

### Step 3: To complete device pairing

- After scanning the QR code, wait for the pairing process to complete.
- It may take approximately 60 seconds to complete the pairing.
- Once the pairing is successfully completed, try opening the device in the app to see a live preview of the image.

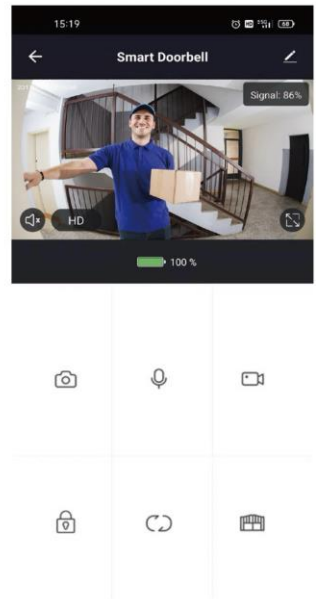
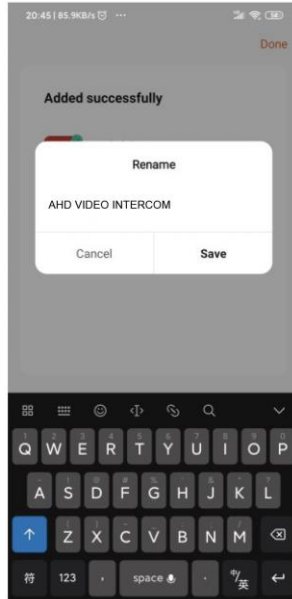
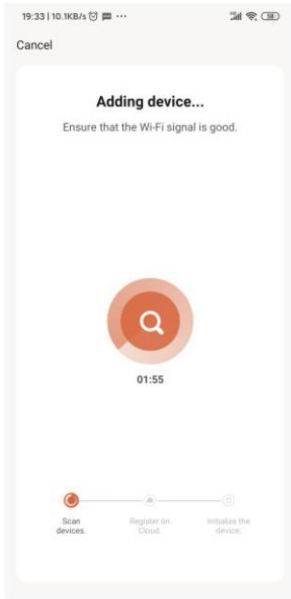

### 3) How to invite other users

- Select the Me tab at the bottom of the app.
- Open My Home in the Home Management menu.
- Tap Home Name and set the household name.
- Select the household you created (by name).
- Select Add Member.
- A menu of how to share the invitation code will appear - select Messages
- (in this case the invitation code will be sent by SMS).
- After installing the Tuya Smart app, the invited user enters the invitation code in the menu
- Home Management → Home Join.
- The device can be shared with up to 20 users, including the administrator.

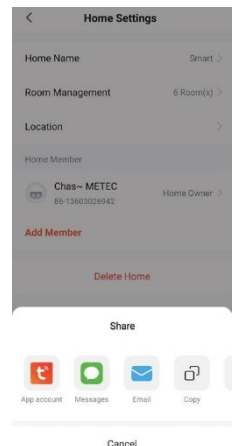

## 4) Receiving a call on your smartphone

When a visitor presses a button on the outdoor unit, the call is automatically sent to your smartphone.

Tap the answer icon to accept the call. Once received, this icon will change to end the call.

Tap the change voice icon to choose to edit your voice.

When the call is connected, the phone display shows a live image from the door camera.

To unlock the door: swipe up to select the option to unlock the door.

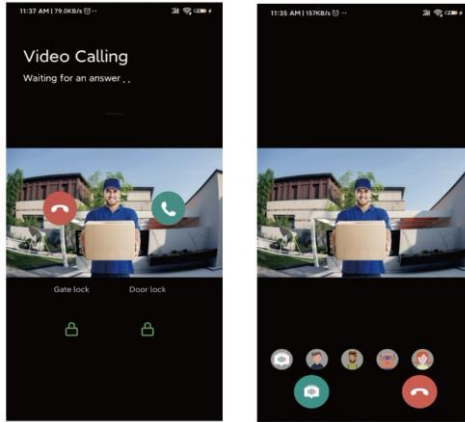

## 10) MAIN FUNCTIONS

### Main screen:



- 1) Application - intercom communication with mobile application
- 2) Camera -View from outdoor unit and connected cameras (CCTV)
- 3) Intercom - Go to the intercom menu
- 4) History - View a list of saved photos and videos
- 5) Alarm - Go to alarm settings
- 6) Settings - Go to the device settings menu
- 7) Date and Weather - Display date, time and weather forecast
- 8) Information - Go to the information menu
- 9) Silent mode - Monitor will not ring
- 10) Turning off the screen - Turning off the monitor display
- 11) Message Mode - Allows visitors to leave a message (only when SD card is inserted)
- 12) SD card status - SD card insertion/absence information
- 13) Wi-Fi status - Display Wi-Fi signal strength
- 14) Phone connection status - To view the connection status of your mobile phone

**Remark:**

Before using it for the first time, set the correct date and time.

If the date and time are not set, problems may occur when saving photos and videos.

## **1) Applications**

If the monitor is not paired with a mobile phone, two QR codes will be displayed when you press the APP button:

- The left QR code is used to download the mobile app,
- The right QR code is used to pair the monitor with the phone via the app.
- If the monitor is already paired with a mobile phone, pressing the APP button will automatically initiate a remote call with the connected phone.
- (This feature is only available if your phone is paired correctly.)

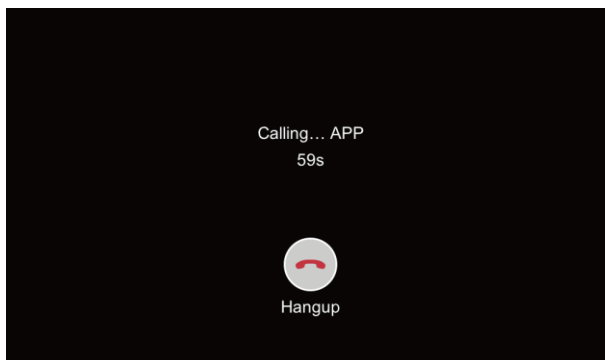

## 2) Monitor

The following screen will be displayed when a call is received from an outdoor camera. If the outdoor camera is not installed, this function is not available.

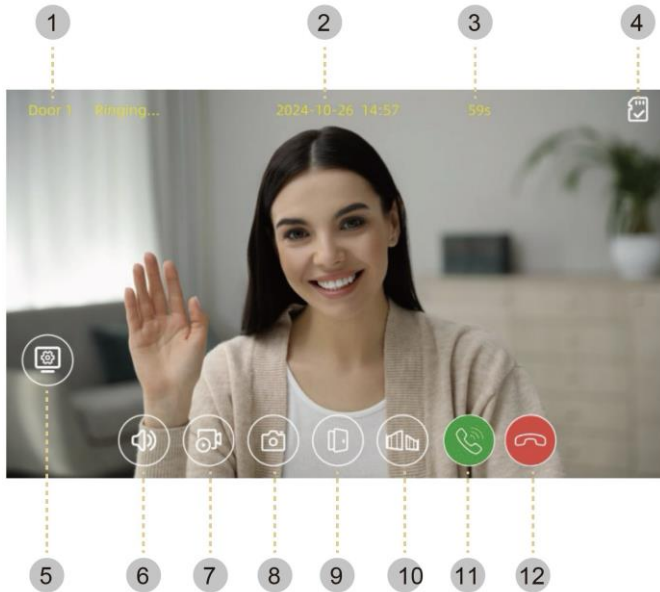

- 1) Camera: The screen displays the number of the currently selected camera.
- 2) Date and time: Display the current date and time.
- 3) Monitoring period: Countdown to automatic end of ringing or call.
- 4) SD card status: If an SD card is inserted, photos and videos can be stored.
- 5) Settings: It is used to adjust the brightness, contrast and color of the image from the outdoor camera.
- 6) Volume: This is used to adjust the call volume.
- 7) Video storage: It is used to store video footage (only functional when the SD card is inserted). When the button is pressed, the video is saved manually, when auto save is enabled, the video is saved automatically.
- 8) Saving the image: It is used to store a photo.
- 9) Opening the door lock: It is used to open the door lock connected to the outdoor unit.
- 10) Opening the gate: It is used to open the gate lock connected to the monitor.
- 11) Receiving a call: Used to answer an incoming call.
- 12) End call: Used to end a call.

### Calling a visitor

- When a visitor rings the doorbell from the outdoor camera, a ring tone sounds and the visitor's image is displayed on the monitor.
- The maximum ringing time is 60 seconds.
- When Auto Save mode is turned on, the video and image are saved automatically.

- When you press the answer button, you can talk to the visitor. Pressing the door release button will unlock the lock.
- The maximum call time is 120 seconds.
- During video storage, you can save up to 120 seconds of video from the moment the call starts.
- If another call comes in from another camera during a call, the current call is terminated and the new call is automatically connected.
- When you press the end call button, the call ends and the main monitor screen appears.

### 3) Camera

When you tap the Camera button, the following screen appears, where you can select the device you want to monitor.

The system supports connection of up to **2 outdoor units** (doorbells) and up to **6 IP cameras** via **ONVIF protocol**.

**Remark:**

If no outdoor unit or IP camera is connected, the camera function cannot be used.

The system supports third-party IP cameras with up to 4 MP resolution using the standard ONVIF protocol.

The IP camera and monitor must be connected to the same network. If the IP camera is connected to the same Wi-Fi router as the monitor, the system automatically detects it via ONVIF.

**Warning:**

Most well-known IP camera manufacturers (e.g. Hikvision, Dahua, TP-Link) support the ONVIF standard.

On the other hand, very few Tuya-based Wi-Fi cameras support standard ONVIF and therefore may not be compatible with this system.

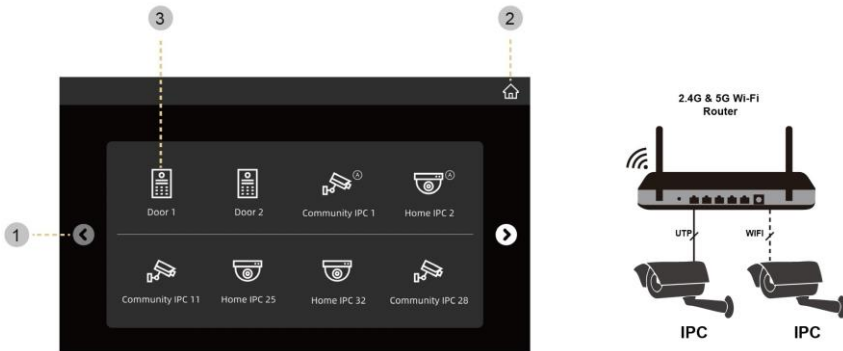

- 1) Move left/right to move to the previous or next page.
- 2) The Home screen allows you to return to the main system page.

3) Door 1 is used to monitor the outdoor unit. When you press this button, the corresponding preview screen will appear.



- 1) Cyclic monitoring automatically switches the view between connected cameras. If this feature is enabled, each time you switch to another device, the video or image is automatically saved.
- 2) Cyclic tracking countdown displays the remaining time until the next preview switch. The maximum countdown time is 60 seconds.
- 3) View switching is used to manually switch between connected devices. This function is only available if at least two devices are connected, for example outdoor units or CCTV cameras.

## 4) Intercom

When you press the intercom button, the following screen will appear:

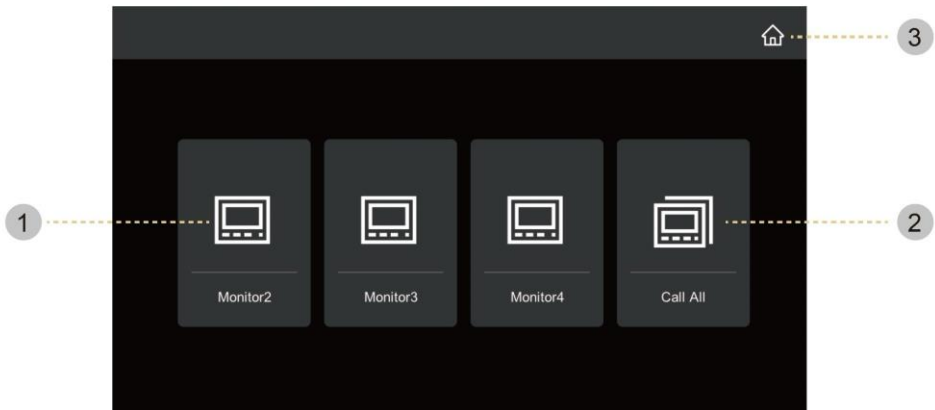

- 1) The Monitor2 to Monitor4 option is used to call a specific connected intercom monitor.
- 2) The "Call All" option will start ringing on all connected monitors simultaneously. When one of the monitors receives the call, the others stop ringing.

3) The Home screen allows you to return to the main system screen.

If you select intercom on any monitor and the other monitor receives the call, the intercom call screen is displayed.

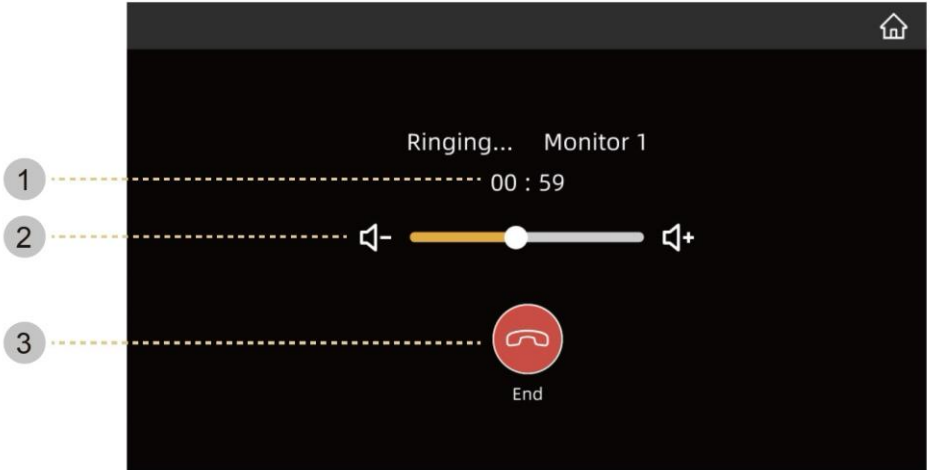

1) Countdown shows the remaining time of the intercom call. The maximum call duration is 120 seconds.

2) The volume control is used to adjust the call volume during intercom communication.

3) The "End" button is used to end the call and return to the previous screen.

## 5) History

Tap the History button to display the records screen. Here you can select a saved file and play it back. The selected image will be displayed in a zoomed preview and the video will play.

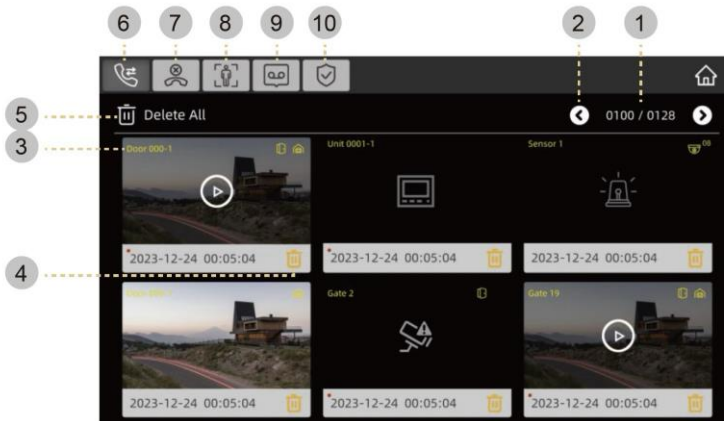

1) Page Information - displays the current page and the total number of pages

- 2) Page switching - used to scroll between pages
- 3) File information - shows from which device the file was saved
- 4) Delete - allows you to delete the selected file
- 5) Delete All - used to delete all saved files
- 6) Intercom files - files saved during intercom communication
- 7) Missed calls - files saved during missed calls or during monitoring
- 8) Motion detection - files saved when motion detection is activated
- 9) Voice messages - files saved in leave a message mode
- 10) Emergency logs - files saved when an emergency event is triggered

### Viewing records - photos

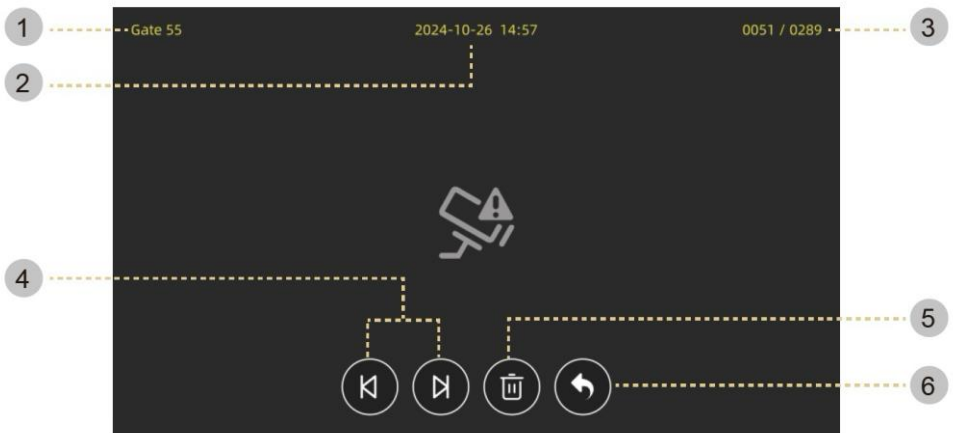

- 1) Source of record: Information about the device from which the image was taken.
- 2) Date and time: The time the image was taken.
- 3) Page Information: Current position / total number of frames.
- 4) Previous/Next: Go to the previous or next file.
- 5) Delete: Delete the selected image.
- 6) Back: Return to the History menu.

## Viewing records - video

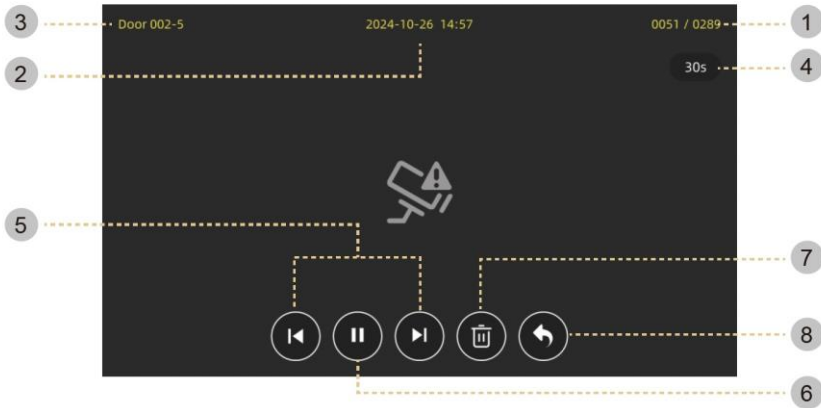

- 1) Page Information: Current recording position / total number of saved videos.
- 2) Date and time: Time of video recording.
- 3) Source of record: The device from which the video was taken (e.g. door unit, IP camera).
- 4) Video length: The total length of the saved video.
- 5) Previous/Next: Go to the previous or next saved file.
- 6) Play / Pause: Start playback of the video. During playback, the icon changes to pause.
- 7) Delete: Delete the currently displayed video.
- 8) Back: Return to the History menu.

### Remark:

After inserting an SD memory card, loading may take some time depending on the number and size of the files stored. Please wait for the loading to complete.

## 6) Settings

After pressing the "Settings" button, the following screen will appear.  
When you select an item, its submenu appears on the right side of the screen.

### 1) Basic settings (Basic)

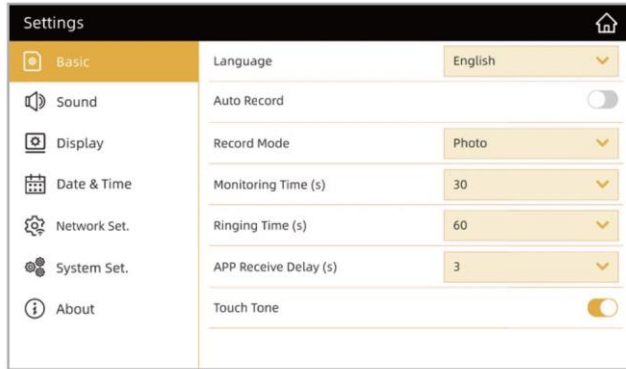

- **Language**

Used to select the language of the user interface.

- **Automatic recording**

To turn on or off automatic saving of records.

- **Recording mode**

Select the type of recording: photo / video.

If no SD memory card is inserted, only photos can be stored.

- **Monitoring time (s)**

Set the monitoring time when cycling between outdoor units and CCTV cameras.

Photos or video recordings can be saved during monitoring.

Available values: 10 / 30 / 60 seconds (for each outdoor unit or camera separately).

- **Ringing time (s)**

Set the length of the ring tone when a call is received from an outdoor unit.

- **Delay in receiving a call in the app (s)**

Set the time delay after which the call is forwarded to the mobile app.

- **Sound of touch**

To turn on or off the audio response when you touch the display.

## 2) Sound

Up to 4 different ringing modes can be set according to 4 time periods.

The ringing time, melody and volume can be set separately for each time period.

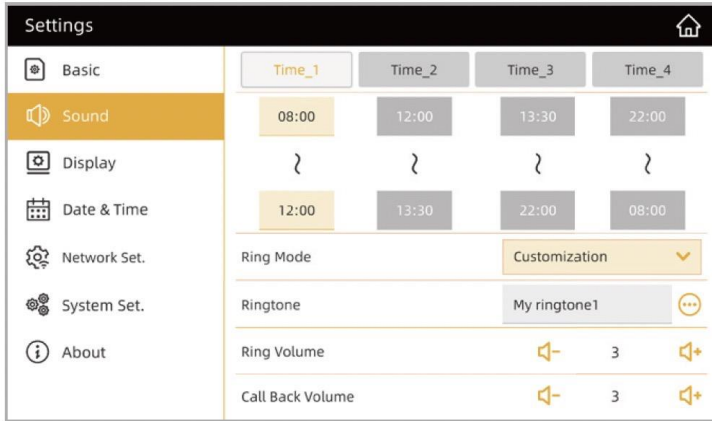

- Ringtone mode - Used to select the source of the ringtone.  
Standard - select one of the built-in system melodies.  
Custom - option to use your own melody stored on the SD memory card.

### Remark:

The actual ringtone must be saved in the "music" folder on the SD card and must be in .mp3 format.

- Ringtone melodies  
To select a ringtone. There are 6 different melodies.
- Ringer volume  
Set the ring volume when a call is received from an outdoor unit.
- Call volume (callback)  
Setting the voice volume during two-way communication (caller's voice).

### 3) Display

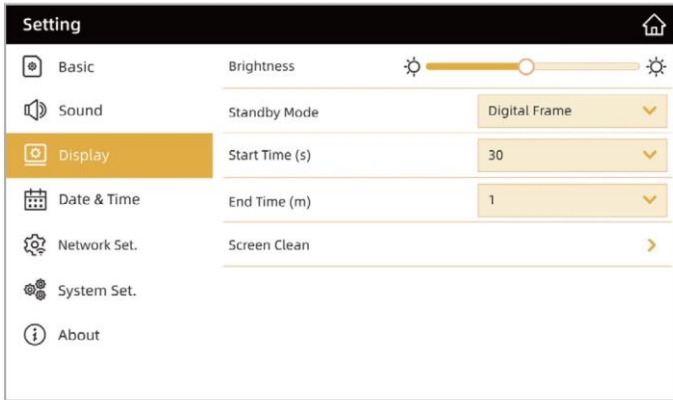

- **Jas**

Used to adjust the brightness of the display.

- **Standby mode**

Allows you to select the behaviour of the display in standby mode.

- **Black screen** - A black screen appears when you enter standby mode.
- **Date and Time** - The current date and time is displayed in standby mode.
- **Digital Photo Frame** - Digital Photo Frame mode is activated in standby mode.

- 

**WARNING:**

*The actual pictures must be saved in the "picture" folder on the SD card.*

*Only the .JPG format is supported.*

*The maximum supported resolution is 2048 × 1152 px, the minimum resolution is 103 × 60 px.*

*A maximum of 50 images can be stored in the folder.*

*Some images may contain progressive colour attributes. If the colors are incorrectly displayed, it is recommended to resave the image in JPG/JPEG format on your computer.*

*If motion detection is activated, the digital photo frame function is not available.*

- **Start time**

Set the idle time after which the display will automatically turn off.

- **Switching time**

Set the interval (in minutes) after which the digital photo frame images are automatically rotated.

- **Cleaning the screen**

When cleaning mode is activated, the touch screen is deactivated for 30 seconds to allow it to be safely cleaned.

This mode cannot be interrupted before it is automatically terminated.

## 4) Date and time

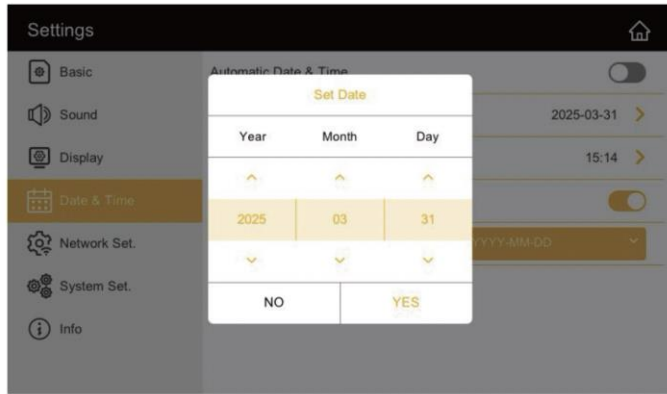

- **Automatic date and time** - Enable/disable automatic date and time setting. When enabled, the device synchronises the date and time with your mobile phone when you connect to the app. If disabled, the date and time can be set manually.
- **24-hour format**  
Enable the display of time in 24-hour format.
- **Data format**  
Set the date display format (e.g. YYYY-MM-DD, DD-MM-YYYY, etc.).

## 5) Network settings

The device allows you to search for available wireless networks and connect to the selected Wi-Fi network.

Select a Wi-Fi network from the list of automatically found networks and enter a password to connect.

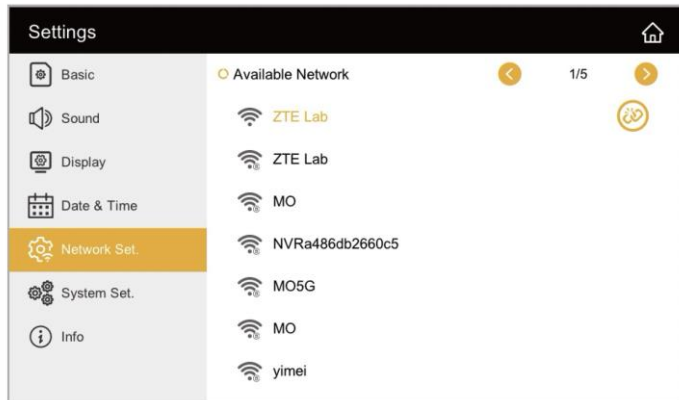

- Once you've successfully connected to the network, tap the QR code next to the connected Wi-Fi network. Two QR codes will be displayed:  
Left QR code - used to download the mobile app.  
True QR code - used to pair the device with the mobile phone via the app.
- To disconnect (unbind) your phone

To unpair your phone with your device, tap the Unbind icon.  
A confirmation screen will appear - tap Unbind to complete the disconnection.

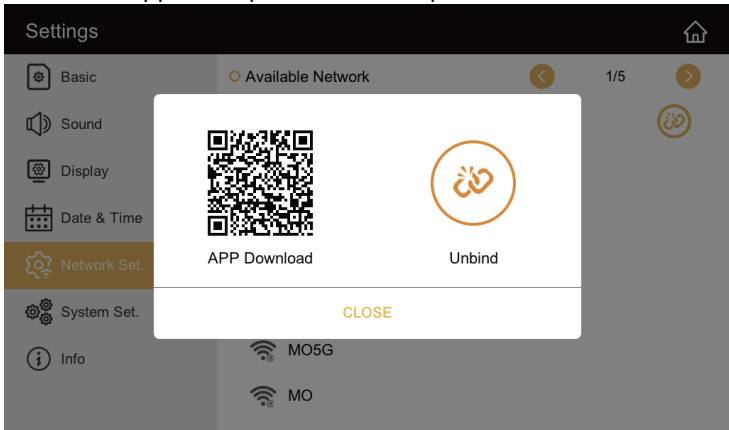

## 6) System Setup

This menu is used for advanced system settings and security features of the device.

### 1) User settings

A security password is required to access this menu.

**The default password is 123456.**

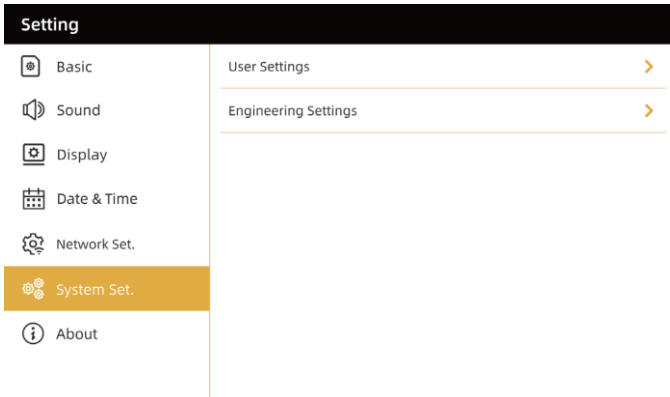

## A) Motion detection

The screenshot shows the 'User Settings' interface with a dark header and a light background. The 'Motion Detection' option is selected and highlighted in orange. The settings are as follows:

Category	Setting	Value
Motion Detection	Select Device:	Door 1
Door Set.	Motion Detection Alarm	<input checked="" type="checkbox"/>
Password Set.	Alarm Interval (s)	15
Alarm Set.	Sensitivity	Middle
Home IPC	Record Mode	Photo
Others	Screen ON When Motion Detected	<input type="checkbox"/>

In this section you can set up motion detection for connected outdoor units or cameras.

- **Select Device**

It is used to select the camera for which motion detection is to be set.

- **Motion Detection Alarm**

Turn the motion detection function on or off.

- **Alarm Interval (Alarm Interval)**

Set the time interval (in seconds) between each alarm.

Specifies the minimum time that must elapse before another alarm can be raised after the previous one.

- **Sensitivity - Set the sensitivity of the motion detection:**

high / medium / low.

- **Record Mode**

Select the type of recording when motion is detected:

photo or video.

- **Screen ON When Motion Detected**

When motion is detected, the image from the outdoor unit is automatically displayed on the monitor.

### **Warning:**

*At night or in low light conditions, the door camera LED is permanently on when motion detection is active.*

*When motion is detected, a push notification is sent to the mobile app.*

*It is not recommended to enable this function if the door camera is pointed at a busy area or street, as frequent alerts may occur.*

*This product is an intercom system and does not replace a full DVR/NVR recording system.*

***Only activate the motion detection function when necessary.***

## B) Door settings

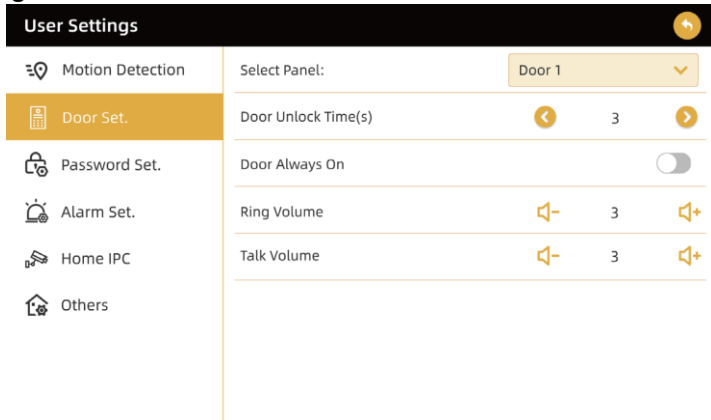

- Panel selection: Used to select the outdoor unit to which the setting is applied.
- Door unlock time: Setting the time for the electric lock to engage after unlocking.
- Permanent power supply to the door: If the outdoor unit has a keypad or RFID reader and requires continuous power, enable this option.
- Ringer volume: Setting the ring volume of the outdoor unit.
- Call volume: Setting the volume of two-way communication.

## C) Password settings

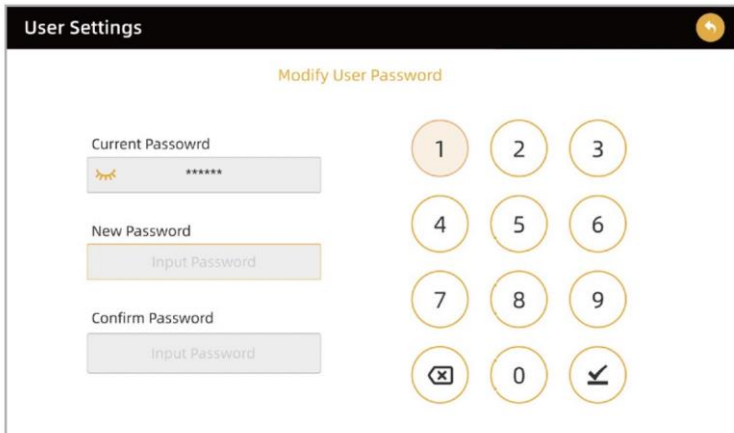

Used to change the user's security password.  
Enter the current password, then the new password and confirm it again.

### **Warning:**

*If you forget your password, you can reset the default password to 123456 by performing a system reset.*

## D) Alarm settings

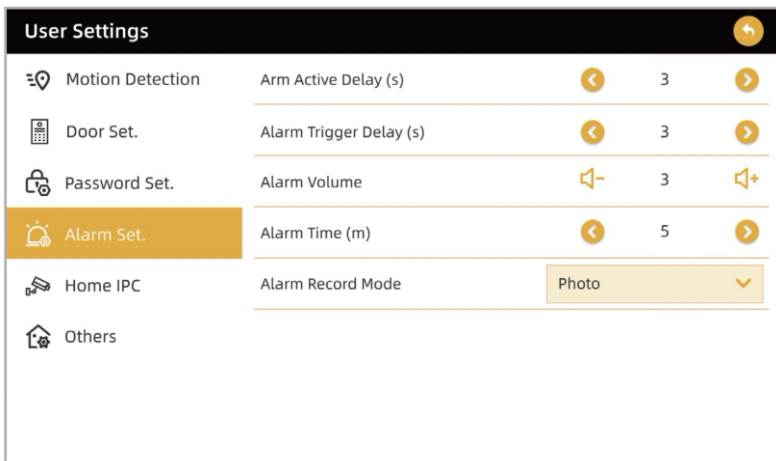

- Alarm activation delay: Setting the delay from the alarm mode activation to its activation.
- Alarm delay: Set the time delay after which the alarm is triggered by an audible alarm.
- Alarm volume: Alarm volume setting.
- Alarm duration: Setting the duration of the alarm after it is triggered.
- Alarm recording mode: Select the type of recording when the alarm is triggered (photo/video).

#### E) Home IPC

Home IPC allows connection of digital IP cameras (max. 4 cameras).

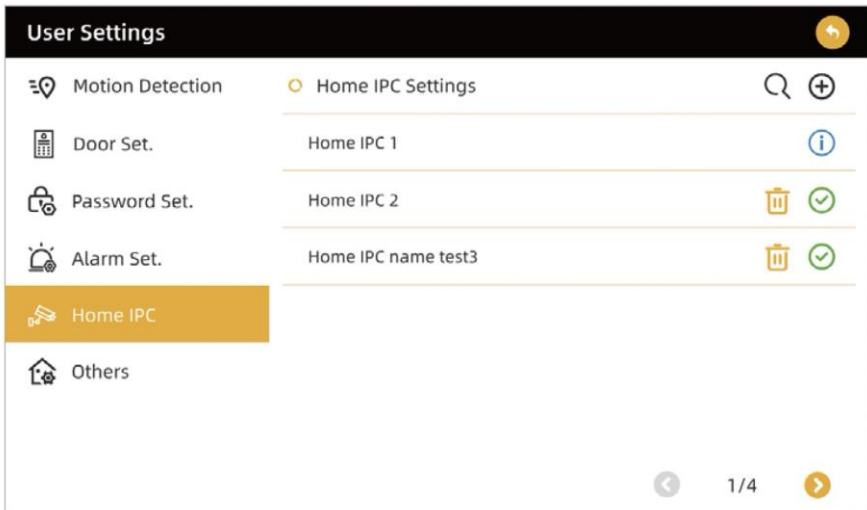

- Search for cameras ( 🔍 icon ): Searches for available cameras on your local network.
- Camera information ( ⓘ icon ): Displays detailed information about the selected camera.

After selecting the camera, the following screen will appear, enter the camera username and password and confirm with the YES button:

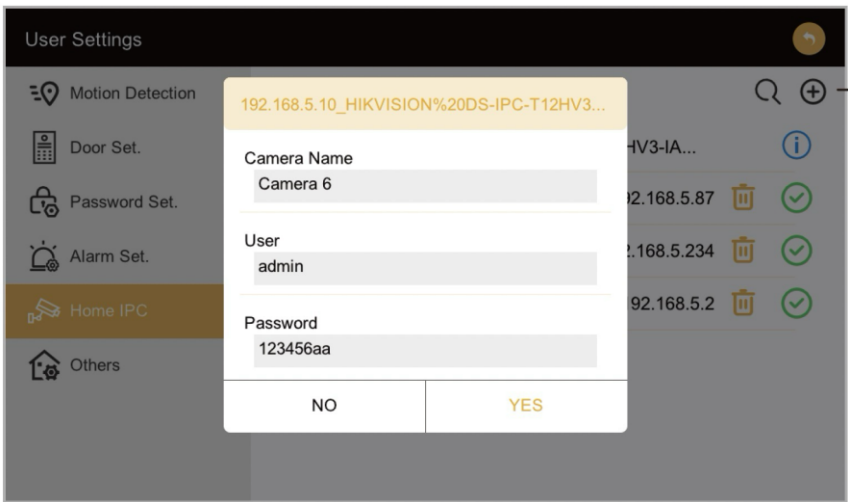

- Manually add a camera

You can also add a camera manually by tapping the + button.

Enter:

Camera name

Main URL of the camera

Confirm with the YES button.

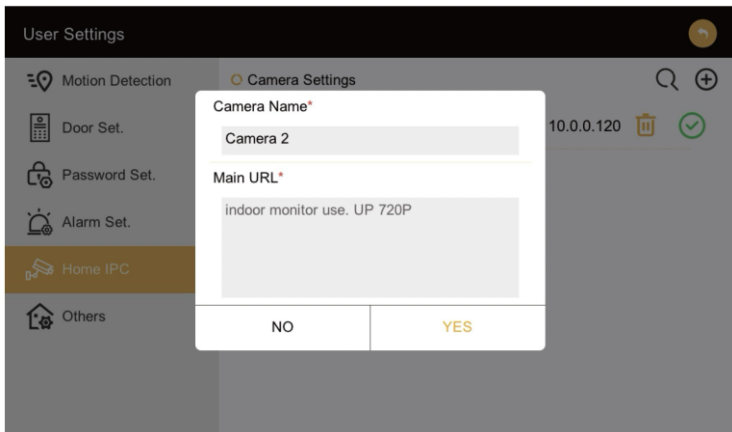

- Disconnecting the camera

Delete button ( 🗑 icon ): Used to remove/disconnect a camera that you are no longer using.

**Warning:**

*The maximum supported camera resolution is 2048 × 1152 px.*

*The camera must support H.265 encoding.*

## F) Other

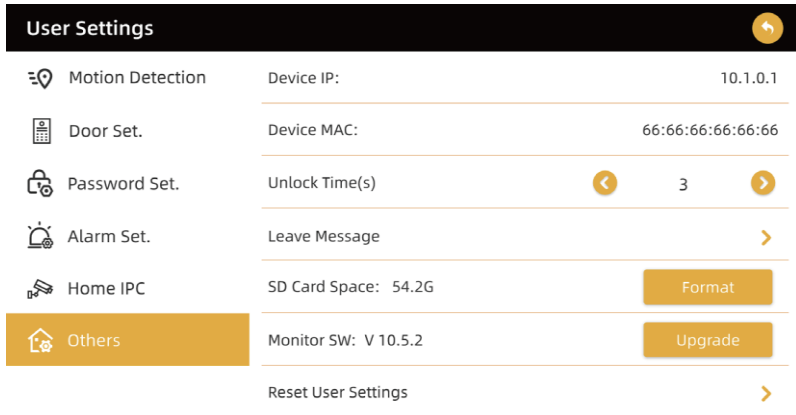

Setting	Value / Action
Motion Detection	Device IP: 10.1.0.1
Door Set.	Device MAC: 66:66:66:66:66:66
Password Set.	Unlock Time(s): 3 (with left and right arrows)
Alarm Set.	Leave Message: >
Home IPC	SD Card Space: 54.2G (with Format button)
Others	Monitor SW: V 10.5.2 (with Upgrade button)
Reset User Settings	>

- IP devices: Displays the IP address of the monitor.
- MAC device: Displays the MAC address of the monitor.
- Unlock time (s): Setting the switch-on time of the electric lock connected to the monitor.
- Leave a message: Setting up voice messages for visitors.
- SD card capacity: Displays the available space on the SD card.
- Format: Format the SD card.
- Monitor software version: Displays the monitor firmware version.
- Update: Used to update the monitor software.
- Restore user settings: Restore the user to factory settings.

### Leave a message

When you enable the Leave a message option, you can record a custom voice greeting for visitors (plays when the doorbell button is pressed).

- Message start time (s): Set the delay between the visitor pressing the doorbell and the voice message playing (possible values: 3 / 10 / 20 / 30 seconds).

- Record a voice message:

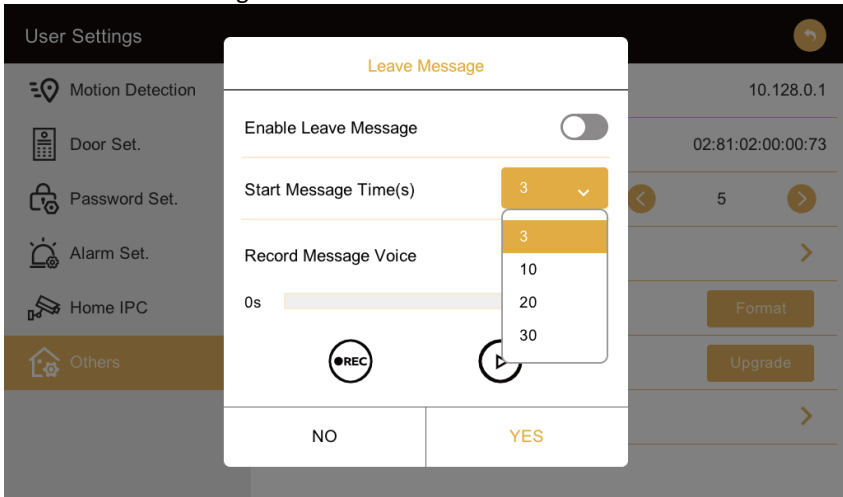

Used to record your own voice message.

Record (REC) button: It will start recording.

Pause button(PAUSE): Pauses the recording.

When finished, tap YES to confirm.

- SD card capacity - Displays the remaining free space on the SD card.
- Tap Format to format the SD card.
- Monitor software version.
- Displays the current version of the monitor firmware.
- Tap Update to update the software.

## Notice

*The new version of the software must be saved on the SD card in order to perform the update.*

*Reset user settings*

*It is used to initialize the device and restore user settings to the default state.*

## 2) Engineering setup:

- A security password is required to access this menu. **The default password is 123456.**

### A) Unit number

Unit number: Current unit number

Device number: Set the ID of the current monitor. Values 1-4 can be set. Address of the monitor, if more than one is connected in the MASTER - SLAVE system

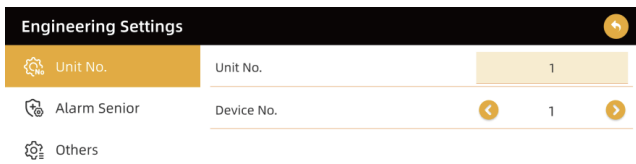

## Notice

*If more than 2 monitors are connected to the system, it is necessary to set a different device number for each monitor before use to avoid collisions in the system.*

## B) Alarm sensor

There are two options (Home and Away) that allow you to set the alarm sensor modes.

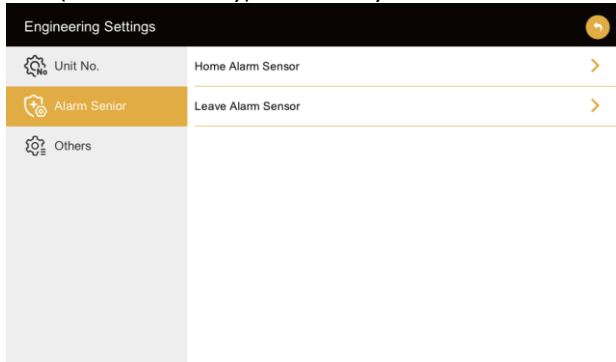

Select one of the options (Home or Departure) to enter the next screen.

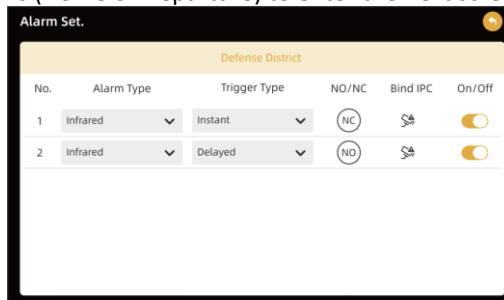

- Alarm zone settings
- Alarm type

Selecting the type of connected sensor.

- Type of launch

Selection of the alarm triggering method:

- Delayed
- Immediate
- Instant 24 h

## Notice

When Delayed is selected, the delay time can be set in the menu:

User settings → Alarm settings → Alarm delay

- NO / NC

Sensor status setting (normally open / normally closed).

- Assign IPC

Connecting the sensor to the camera.

When the alarm is triggered, photos are automatically taken or video recording starts.

- On / Off

Switching the sensor on or off.

## C) Other

- Resetting a user password

**The default password is 123456.**

- Engineering password - Change the engineering (service) password.
- Restore factory settings
- Restore the monitor to factory default settings.

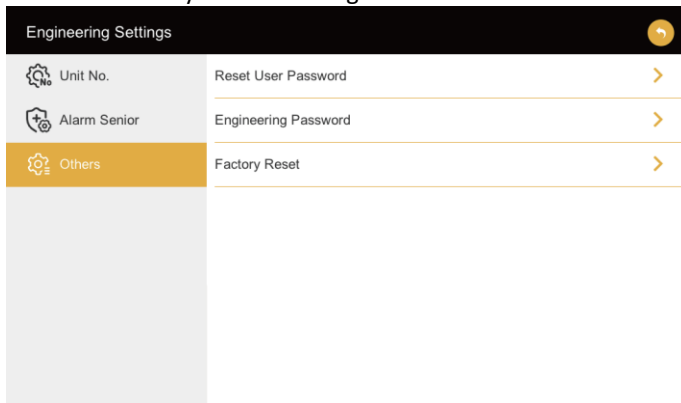

## 7) Alarm

The alarm has three operating modes:

- Away mode - Activates the alarm when you are not at home.
- Home mode - Activates the alarm when you are at home.
- Off - Turns off the alarm.

(For detailed settings of Home and Away modes, see the Service settings → Alarm settings)

A user password is required to activate any mode.

Alarm activation delay

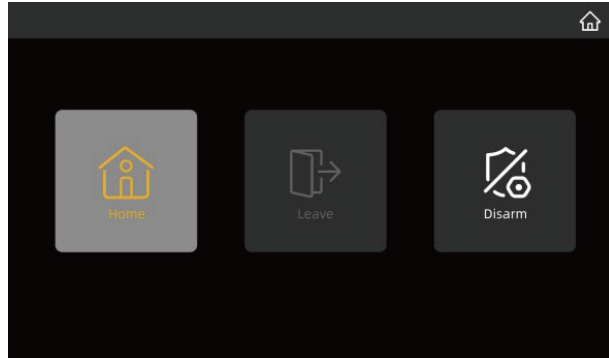

If the password is entered correctly, the activation delay countdown will be displayed on the screen.

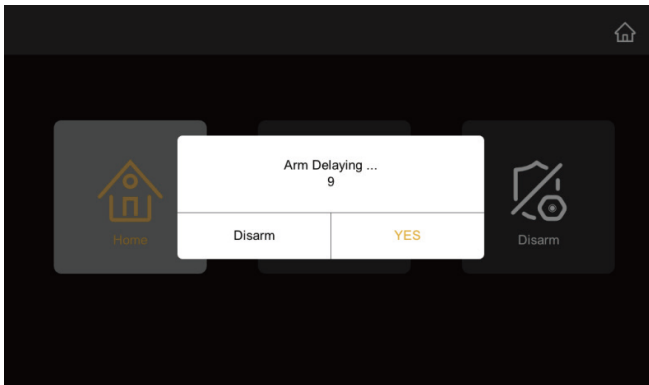

The activation delay time can be set in the menu:

User settings → Alarm settings → Activation delay

## Notice

Make sure you know your current password before proceeding.

If you do not know the current password, the alarm cannot be turned off.

**(The default password is 123456.)**

## When the alarm is triggered

- If a sensor is detected during secure mode, an alarm is triggered and the screen displays the sensor number (Sensor 1 or Sensor 2) and the time of the event.
- If the emergency is resolved, press the YES button at the bottom of the screen.

**(The alarm can only be switched off if the corresponding sensor returns to its normal state.)**

- When the password entry window appears, enter the six-digit password using the on-screen buttons.

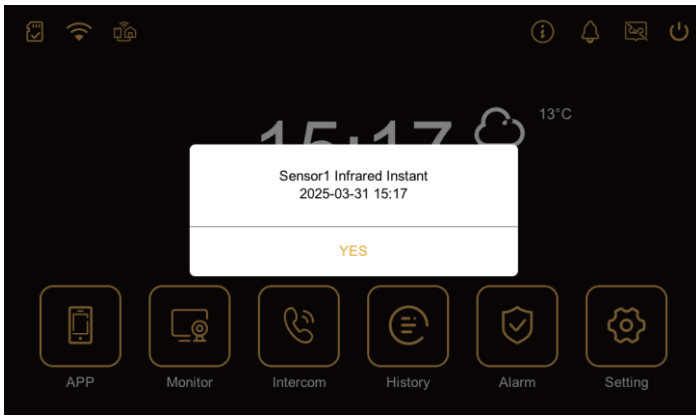

### Alarm recording

When the alarm is triggered, the monitor automatically takes a recording and saves a black image.

This image can be found in History → Alarm Gallery (see following screen).

If the sensor is paired with a camera, the camera will save the actual image (photo or video) at that moment.

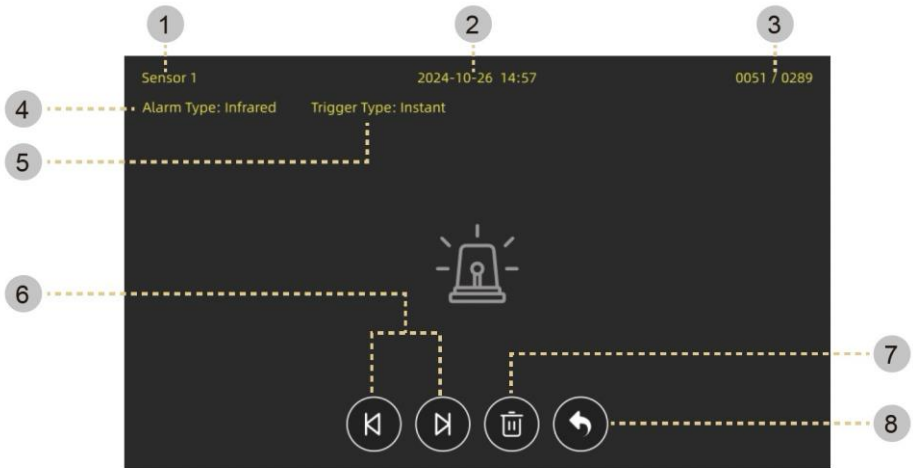

- 1) Sensor 1: The device that set off the alarm.
- 2) Date and time: Alarm start time.
- 3) Page Information: Current page / total number of pages.
- 4) Alarm type: The type of sensor that triggered the alarm.
- 5) Type of launch: Sensor activation type.
- 6) Move left/right: Go to the previous or next record.
- 7) Delete: Delete a saved snapshot of a record.
- 8) Back: Return to the history screen.

## 11) ACCESS SYSTEM - RFID READER

The outdoor unit supports 125 kHz RFID technology for contactless door opening with key fobs.

***For the RFID to work properly, "Door still open" must be active in the MENU/SYSTEM/USER/DOOR SETUP settings.***

- RFID tags in the package  
5× blue RFID tag - user tags for opening doors  
(blue pendants are already added from the factory and ready to use)
- 1× yellow RFID tag - adding RFID tags
- 1× red RFID tag - delete all stored RFID tags

### **Adding an RFID tag**

Attach the yellow (add-on) RFID tag to the RFID reader on the outdoor unit. Within a few seconds, attach the RFID tag you want to add. Successful addition is confirmed by an audible or light signal.  
→ Repeat this procedure for each RFID tag you want to use.

### **Deleting RFID tags**

Attach the red (erasable) RFID tag to the RFID reader. All stored RFID tags will be deleted immediately.  
! Deletion is bulk - individual RFID tags cannot be deleted individually.

### **Notice**

*If an RFID tag is lost or stolen and it is not clear which one it was, we recommend using the red tag to delete all RFID accesses. After deleting, you must re-add all RFID tags you want to continue using the yellow tag.*

### **Using the RFID tag**

To open the door, attach the blue RFID tag to the RFID reader on the outdoor unit. If access is valid, the lock will automatically unlock.

### **Notice**

*RFID tags operate at 125 kHz.*

***For the RFID to work properly, "Door still open" must be active in the MENU/SYSTEM/USER/DOOR SETUP settings.***

*Keep the yellow and red RFID tags in a safe place - they are used to manage access rights.*

## 12) PROBLEM SOLVING

The Problem	Possible causes and solutions
<b>No picture or sound</b>	<ul style="list-style-type: none"> <li>- Check that all wires are firmly connected and properly plugged into the <b>IN/OUT</b> and <b>BUS</b> terminals.</li> <li>- Make sure that nothing is in front of the camera lens.</li> <li>- Re-measure the wiring - in 90% of cases the problem is caused by a damaged or broken wire.</li> <li>- Use a high-quality four-core cable with a cross-section of <b>at least 4x0.75 mm<sup>2</sup></b>, maximum cable length 50 m.</li> </ul>
<b>There is no picture, but you can hear the sound</b>	<ul style="list-style-type: none"> <li>- Check the correct wiring between the monitor and the outdoor unit.</li> <li>- Make sure the camera lens is not covered or dirty.</li> <li>- Re-measure the cables - even partial damage can cause loss of video signal.</li> </ul>
<b>No audible sound during a call</b>	<ul style="list-style-type: none"> <li>- Check that the monitor volume is not reduced.</li> <li>- Make sure there is no strong electromagnetic field nearby (e.g. source, motor, speaker).</li> <li>- Check that all wires are firmly connected.</li> </ul>
<b>The outdoor unit does not prompt the monitor</b>	<ul style="list-style-type: none"> <li>- Check the correct connection of the <b>IN/OUT</b> cables - often the wires are folded or loose.</li> <li>- Measure the voltage between the units (should be 12 V DC).</li> <li>- Make sure the outdoor unit is switched on in the menu (Status = On).</li> </ul>
<b>Unlocking the door or gate does not work</b>	<ul style="list-style-type: none"> <li>- Check the wiring of the lock and its power supply.</li> <li>- Make sure the lock has sufficient power supply (12 V DC).</li> <li>- Check that the <b>unlock time</b> in the menu is set correctly (1-10 s).</li> </ul>
<b>Ringling is heard but no communication is taking place</b>	<ul style="list-style-type: none"> <li>- Press the <b>phone</b> icon on the screen to make a two-way call.</li> <li>- Check the connection of the wires and the function of the microphone and speaker.</li> </ul>
<b>You can hear from the other side, but you can't talk</b>	<ul style="list-style-type: none"> <li>- Press the <b>phone</b> icon to activate two-way communication.</li> <li>- Make sure the volume and microphone are on.</li> <li>- Check the wiring and connectors.</li> </ul>
<b>Tuya Smart app does not see the device</b>	<ul style="list-style-type: none"> <li>- Make sure the monitor is connected to a Wi-Fi (2.4GHz) or LAN network with Internet access.</li> <li>- Make sure the correct pairing mode(<b>EZ Mode</b>) is used.</li> <li>- Restart the monitor and repeat the pairing.</li> </ul>
<b>The monitor does not display an image when the button is pressed</b>	<ul style="list-style-type: none"> <li>- Check the <b>Device ID</b> and <b>Room number</b> settings.</li> <li>- Check that the <b>1 user / 2 user</b> switch on the outdoor unit is set correctly.</li> <li>- Make sure the outdoor unit matches the connected monitor.</li> </ul>

<b>Poor picture or transmission dropouts</b>	<ul style="list-style-type: none"> <li>- Check the length of the line - it should not exceed 80 m.</li> <li>- Use a thicker cable with a larger cross section.</li> <li>- Measure the voltage - a drop below 12 V DC can cause image dropouts.</li> </ul>
<b>Recording not working</b>	<ul style="list-style-type: none"> <li>- Make sure the microSD card is inserted and formatted correctly.</li> <li>- In the menu, turn on <b>Call Recording</b> or <b>Motion Recording</b>.</li> <li>- When the card is full, delete old files or format the card.</li> </ul>
<b>Cannot add a card or fingerprint</b>	<ul style="list-style-type: none"> <li>- Check that the outdoor unit has power and is connected to the system.</li> <li>- In the menu, open <b>Manager</b> → <b>Card Management / Fingerprint Management</b> and use the "+" icon.</li> <li>- Place your card or finger on the reader - after confirmation it will be added.</li> </ul>
<b>Motion detection not working</b>	<ul style="list-style-type: none"> <li>- Make sure that the <b>Motion Detection</b> function is active in the menu.</li> <li>- Make sure the microSD card is inserted to save the recording.</li> <li>- When using an IP camera, check its ONVIF compatibility.</li> </ul>

#### Recommendations for checking wiring:

- For any problem, first **measure the voltage and conductivity of the wires** between the monitor and the outdoor unit.
- Check for **broken, oxidized or pinched** wires.
- Use only high quality four-core solid copper cable, not bell or data wire with a thin strand.
- Do not connect equipment to a common network with high interference (e.g. power lines, pumps, electric motors).

This manual serves only as a guide for the use of the product. Abacus Electric s.r.o. continues to optimize the product and modify technical parameters without prior notice. If you have any questions, please contact customer service. **SERVIS@EVOLVEO.COM**



**Disposal:** The crossed-out container symbol on the product, in the accompanying documentation or on the packaging means that in the European Union, all electrical and electronic equipment, batteries and accumulators must be disposed of separately at the end of their useful life as part of sorted waste. Do not dispose of these products in unsorted municipal waste.

## CE DECLARATION OF CONFORMITY

The company **Abacus Electric, s.r.o.**, with registered office in Planá 2, 370 01 České Budějovice, hereby declares that the product **EVOLVEO AHD 7 PLUS** meets the requirements of the government regulation and relevant EU directives:

- Radio Equipment Directive **2014/53/EU (RED)**

- Electromagnetic Compatibility Directive **2014/30/EU (EMC)**
- Low Voltage Directive **2014/35/EU (LVD)**
- Restriction of Hazardous Substances Directive **2011/65/EU (RoHS)**

The equipment has been assessed against the following harmonised standards:

EN 301 489-1, EN 301 489-17, EN 55032, EN 55035,  
EN 62368-1, EN 61000-3-2, EN 61000-3-3,  
EN 300 328, EN 50663, EN 50566.

The full text of the Declaration of Conformity is available on the website:

<http://ftp.evolveo.com/ce/>

Importer / Manufacturer

**Abacus Electric, s.r.o.**

Planá 2, 370 01, Czech Republic

Made in China

[helpdesk@evolveo.com](mailto:helpdesk@evolveo.com)



Copyright © Abacus Electric, s.r.o.

[www.evolveo.com](http://www.evolveo.com)

[www.facebook.com/EvolveoCZ](http://www.facebook.com/EvolveoCZ)

All rights reserved. The appearance and technical specifications of the product are subject to change without notice.

## Tartalomjegyzék

1) TERMÉKLEÍRÁS .....	138
2) BIZTONSÁGI FIGYELMEZTETÉSEK .....	138
3) PARAMÉTEREK.....	142
4) A MONITOR LEÍRÁSA .....	145
5) A KÜLTÉRI EGYSÉG LEÍRÁSA .....	148
6) VEZETÉKEK ÉS ÁTMÉRŐK.....	149
7) KAPCSOLÁSI RAJZ .....	149
8) AZ EGYSÉGEK TELEPÍTÉSE .....	150
9) PÁROSÍTÁS TUYA/SMARTLIFE-VAL.....	153
10) FŐ FUNKCIÓK.....	156
11) BELÉPTETŐ RENDSZER - RFID OLVASÓ.....	179
12) PROBLÉMAMEGOLDÁS.....	180

## 1) TERMÉKLEÍRÁS

Az AHD7 PLUS színes videotelefon egy 7"-os érintőképernyős beltéri monitorból, egy kamerával és hozzáférési olvasóval ellátott kültéri egységből és egy tápegységből áll. A rendszert lakó- és kereskedelmi épületek bejáratainak biztosítására és kényelmes kommunikációra tervezték.

A készülék lehetővé teszi az ajtó előtti terület felügyeletét, kétirányú hangkommunikációt, a beltéri monitorok közötti hívást (kaputelefon) és az elektromos ajtózár vagy kapu vezérlését. A belső monitor 7"-os TFT LCD-kapacitív érintőképernyővel rendelkezik, 1024×600 px felbontással és állítható háttérvilágítással. A monitor támogatja a képek és videók microSD memóriakártyára történő mentését, és készenléti módban digitális képkeretként is működhet.

A kültéri egység tartós fémötvözetből készült, és megfelel az IP65-ös besorolásnak, így még zord kültéri körülmények között is megbízhatóan működik. Fel van szerelve egy 2Mpx-es kamerával (CMOS 1/3") 1920 × 1080 px videofelbontással és 2048 × 1152 px képekkel, IR-világítóval az éjszakai látáshoz, mikrofonnal és hangszórával.

A kültéri egység tartalmaz egy RFID-kártyaolvasót (125 kHz) és - kiválasztott változatokban - egy integrált ujjlenyomat-olvasót. A készülék támogatja a szabotázsriasztást (szabotázsvédelem).

A rendszer 4 vezetékes kapcsolatot használ a beltéri monitor és a kültéri egység között a video-, hang-, táp- és vezérlőjelek biztosításához. A monitor és a kültéri egység közötti maximálisan ajánlott távolság legfeljebb 50 méter, megfelelő kábel használatával.

Az AHD7 PLUS videofon támogatja a Wi-Fi vezeték nélküli csatlakozást a 2,4 GHz-es és az 5 GHz-es sávban. A hálózati kapcsolatot a fejlett rendszerfunkciókhoz használják, és nem függ a mobilalkalmazás használatától.

A távoli hozzáférés érdekében a készülék kompatibilis a TUYA mobilalkalmazással, amely lehetővé teszi a hívások fogadását, a kamerakép figyelését, a kétirányú kommunikációt és az ajtózár távvezérlését okostelefonon keresztül.

A rendszer további beltéri monitorokkal, kültéri egységekkel, biztonsági érzékelőkkel és külső IP-kamerákkal bővíthető az ONVIF protokollon keresztül.

### **A FELHASZNÁLÓI KÉZIKÖNYV LEGFRISSEBB VERZIÓJA**

Az EVOLVEO termékek folyamatos megújulása és a jogszabályi változások miatt a jelen használati útmutató mindig a legfrissebb változatát találja meg a [www.evolveo.com](http://www.evolveo.com) weboldalon, vagy egyszerűen az alább látható QR-kódot beolvasva mobiltelefonjával:



## 2) BIZTONSÁGI FIGYELMEZTETÉSEK

Kérjük, a készülék telepítése és használata előtt figyelmesen olvassa el az alábbi biztonsági utasításokat. Az alábbi irányelvek betartása segít megelőzni az áramütést, a berendezés károsodását vagy az adatvesztést.

## Általános utasítások

- Ez a termék kizárólag a jelen használati utasításnak megfelelő telepítésre és használatra szolgál.
- A telepítést olyan szakképzett személynek kell elvégeznie, aki ismeri a gyengeáramú rendszereket és az alapvető elektromos biztonságot.
- A berendezés nem használható csökkent fizikai, érzékszervi vagy szellemi képességekkel rendelkező személyek (beleértve a gyermekeket is), illetve a szükséges tapasztalattal és ismeretekkel nem rendelkező személyek által, kivéve, ha felelős személy felügyeli.
- Gyermekek nem játszhatnak a készülékkel, és nem babrálhatják meg azt.
- A terméket normál otthoni, irodai és hasonló használatra tervezték.
- Ne használja a készüléket, ha az mechanikailag sérült, égő szagot áraszt, vagy ha a tápkábel vagy a csatlakozó sérült.
- Ne végezzen semmilyen beállítást, javítást vagy babrálást a berendezésen. Meghibásodás esetén forduljon hivatalos szervizközponthoz.
- Ne takarja le a szellőzőnyílásokat, és ne helyezze a készüléket gyúlékony felületekre.
- Ne helyezzen folyadékot tartalmazó edényeket (pl. vázákat, poharakat) a készülékre.
- Ne használja a készüléket robbanásveszélyes környezetben (pl. gyúlékony gázok vagy gőzök közelében).
- Ha a készüléket hideg környezetből meleg környezetbe helyezi át, várjon legalább 1 órát a bekapcsolás előtt, hogy megakadályozza a páralecsapódást.
- Vihar vagy hosszabb távollét esetén javasoljuk, hogy válassza le a készüléket a hálózatról.
- Sem a gyártó, sem a kereskedő nem vállal felelősséget a nem megfelelő telepítés vagy használat által okozott károkért.

### Beltéri egység

- Ne helyezze a készüléket radiátorok, kályhák, fűtőtestek közelébe vagy közvetlen napfénybe.
- Ne telepítse a beltéri egységet nedves helyiségekbe (pl. fürdőszobákba, pincékbe, üvegházakba).
- Ne érintse meg a készüléket nedves kézzel, és ne helyezzen rá semmilyen tárgyat.
- A tisztításhoz csak puha, száraz ruhát használjon. Ne használjon kémiai tisztítószereket, higítókat vagy alkoholt.
- Gondoskodjon a megfelelő szellőzésről, és ne helyezze a készüléket zárt vagy rosszul szellőző helyiségekbe.
- Ne kapcsolja ki a készüléket videofelvétel, adatmentés vagy a rendszer frissítése közben - adatvesztés következhet be.
- Ne csatlakoztassa vagy válassza le a kábeleket, ha a berendezés feszültség alatt áll.

- A telepítés során ügyeljen arra, hogy a kábelek ne legyenek becsípődve, elgörbülve vagy mechanikusan megterhelve.

### **Kültéri egység**

- A kültéri egység IP65 besorolású, eső- és porálló. A készüléket azonban ajánlott részben védett helyen, közvetlen esőtől és tartós közvetlen napsütéstől védett helyre telepíteni.
- Ne helyezze a fényképezőgépet közvetlen napfénybe, fényszórókba vagy más erős fényforrásokba.
- Tartsa tisztán a fényképezőgép lencséjét, a mikrofont és a hangszórót - a szennyeződés hátrányosan befolyásolhatja a kép- és hangminőséget.
- Telepítéskor csak a mellékelt szerelési tartozékokat használja, és ügyeljen arra, hogy a kábelvezetékek megfelelően legyenek lezárva.
- Kerülje a telepítést erős mágneses vagy elektromágneses mezők (pl. transzformátorok, adók) közelében.
- A vezetékeket úgy vezesse, hogy ne legyenek túlzottan meghajlítva, meghúzva vagy mechanikusan megterhelve.
- Ne telepítse a készüléket olyan helyre, ahol az üzemi hőmérséklet  $-10\text{ °C}$  alá csökkenhet, vagy meghaladhatja a  $+50\text{ °C}$ -ot.
- Ne takarja le a mikrofont vagy a hangszórót - ez torzítást okozhat.
- A tisztításhoz ne használjon nagynyomású mosást vagy agresszív tisztítószereket.

### **Tápegység**

- Csak a termékhez mellékelt eredeti hálózati adaptert használja.
- (bemenet: AC 100-240 V / 50-60 Hz, kimenet: DC 15 V / 1 A).
- Az adaptert szilárd, száraz és jól szellőző felületre szerelje fel.
- A hálózati aljzatnak könnyen hozzáférhetőnek kell lennie, hogy a készülék szükség esetén gyorsan leválasztható legyen.
- Ne helyezze az adaptert gyúlékony anyagokra, és ne takarja le.
- Ne csatlakoztassa az adaptert a hálózathoz, amíg az összes vezetékvezetés nem készült el.
- Ne válassza le az adaptert a kábel meghúzásával.
- Ha a tápkábel megsérül, azt szakképzett személynek kell kicserélnie.
- Javasoljuk, hogy vihar idején, vagy ha a készüléket hosszabb ideig nem használja, húzza ki az adaptert a konnektorból.
- Ne használja az adaptert vagy a készüléket magas páratartalmú környezetben vagy hőforrások közelében.
- A berendezés védelmének fokozása érdekében javasoljuk a hálózati áramkör túlfeszültségvédelőjének használatát.

### **Hálózati kapcsolat és TUYA alkalmazások**

- A készülék Wi-Fi hálózathoz (2,4 GHz vagy 5 GHz) való csatlakoztatása a fejlett rendszerfunkciókhoz és a távoli hozzáféréshez szükséges. A videotelefon alapvető funkciói internetkapcsolat nélkül is elérhetők.
- Kizárólag a hivatalos TUYA mobilalkalmazást használja a távoli eléréshez.
- Használjon erős jelszót a Wi-Fi hálózatához, és rendszeresen változtassa meg, hogy megakadályozza a készülékéhez való illetéktelen hozzáférést.
- A gyártó nem vállal felelősséget a nem biztonságos vagy nem megfelelően konfigurált hálózat által okozott károkért vagy adatszivárgásért.
- Ha az útválasztó vagy a hálózati paraméterek megváltoznak, előfordulhat, hogy újra párosítani kell az eszközt az alkalmazással.

### **Magánélet és személyes adatok védelme**

- A kép- vagy hangrögzítő funkció használatakor ügyeljen arra, hogy a készüléket a vonatkozó adatvédelmi jogszabályoknak (pl. GDPR) megfelelően használja.
- Ne helyezze a kamerát úgy, hogy megfelelő engedély nélkül közterületeket vagy szomszédos ingatlanokat fényképezzen.
- A felvételek tartalmaért és azok felhasználásáért kizárólag a készülék felhasználója felelős.

### **Memóriakártya (microSD)**

- Csak a gyártó által ajánlott, kiváló minőségű microSD memóriakártyákat használjon.
- A memóriakártya első használata előtt formázza a memóriakártyát közvetlenül a készülékben.
- Fájlok rögzítése vagy lejátszása közben ne vegye ki a memóriakártyát - elveszítheti az adatokat vagy megsérülhet a kártya.
- A gyártó nem vállal felelősséget a memóriakártyán tárolt adatok elvesztéséért vagy károsodásáért.

### **Hozzáférési technológiák (RFID / ujjlenyomat)**

- Tárolja és kezelje az RFID-kártyákat és az ujjlenyomatokat úgy, hogy azokkal ne lehessen visszaélni.
- Ha az RFID-kártya elveszik, azonnal távolítsa el a rendszerből.
- Ajánlott a hozzáférési adatok (RFID, ujjlenyomatok, jelszavak) rendszeres ellenőrzése és frissítése.
- Az RFID-kártyák illetéktelen másolása vagy az olvasó manipulálása a létesítmény biztonságának megsértéséhez vezethet.

### **IR-világító és kamera**

- A kültéri egység az éjszakai látáshoz IR-világítást használ, amely az emberi szem számára nem látható.
- Ne nézzen hosszabb ideig közvetlen közelről az IR LED-ekbe.

- Ne takarja le az IR-diódákat - az éjszakai látás romolhat vagy túlmelegedés következhet be.

### **Záruk, kapuk és külső eszközök csatlakoztatása**

- Az elektromos zár vagy kapu csatlakoztatása előtt ellenőrizze a feszültség- és áramparamétereket.
- Ne lépje túl a készülék kimeneteinek maximálisan megengedett terhelését.
- Külső eszközök (záruk, relék, érzékelők, IP-kamerák) csatlakoztatásakor mindig válassza le a tápellátást.
- A gyártó nem vállal felelősséget az inkompatibilis vagy helytelenül csatlakoztatott eszközök csatlakoztatása által okozott károkért.

### **IP-kamerák és ONVIF**

- Az IP-kamerák ONVIF-en keresztüli csatlakoztatásakor csak kompatibilis eszközöket használjon.
- Az IP-kamerákat ugyanarra a hálózatra kell csatlakoztatni, mint a monitort.
- A gyártó nem garantálja a teljes kompatibilitást az IP-kamerák minden márkájával és modelljével.
- Ne csatlakoztasson ismeretlen vagy nem megbízható firmware-rel rendelkező kamerákat.

### **Rendszerfrissítések**

- Csak a gyártó utasításainak megfelelően frissítse a szoftvert.
- A frissítés során ne válassza le a tápellátást vagy a memóriakártyát.
- Csak az AHD7 PLUS készülékhez tervezett frissítési fájlokat használja.

## **3) PARAMÉTEREK**

### **Belső egység (monitor)**

- Kijelző típusa: A kijelző típusa: 7" TFT LCD kijelző, kapacitív érintés
- Kijelző felbontása: 1024 × 600 px
- Tengelyarány: 16 : 9
- Vezérlés: kapacitív érintőképernyős vezérlés
- Hang: beépített mikrofon és hangszóró, kétirányú kommunikáció
- Intercom: hívás a monitorok között
- Több egység támogatása: legfeljebb 4 monitor, 2 kültéri egység
- IP-kamera-támogatás: ONVIF, akár 8 IP kamera
- Felvétel: fotók és videó hívás, megfigyelés vagy mozgásérzékelés közben
- Memóriakártya: microSD 512 GB-ig
- Digitális képkeret: igen (készenléti mód)
- Beállítások: fényerő, kontraszt, hangerő, csengőhang
- Zárvezérlés:

- Ajtózár (kültéri egységen keresztül)
- Átjáró / második kimenet (monitoron keresztül)
- Kommunikáció a rendszerrel: 4 vezetékes csatlakozás
- Hálózati kapcsolat:
- Wi-Fi 2,4 GHz / 5 GHz
- (hálózati kapcsolat nem szükséges az alapfunkciókhoz)
- Mobil alkalmazások: TUYA (iOS / Android)
- Az alkalmazás jellemzői: hívásfogadás, élő előnézet, zárnyitás, értesítések
- Monitor tápegység: DC 15 V / 1 A
- Energiafogyasztás: max. 7 W
- Méretek (b × h × t): 200 × 133 × 21 mm
- Anyag: műanyag
- Felszerelés: falra szerelhető, tartozék a rögzítőkonzol
- Nyelvi menü: többnyelvű (CZ, EN, SK, HU, RO és mások)

#### **Kültéri egység (kameraállomás)**

- Kamera: 2 MP CMOS
- Videófelbontás: 1920 × 1080 px (Full HD)
- Képfelbontás: legfeljebb 2048 × 1152 px
- Betekintési szög: kb. 130° vízszintesen
- Éjszakai látás: IR-világító (színes éjjellátó háttérvilágítással)
- Mikrofon/hangszóró: beépített, kétirányú hangátvitel
- Kezelőszervek: hívógomb, állapot LED
- Hozzáférési technológiák:
- RFID olvasó 125 kHz (EM kártyák)
- ID-2 modell: integrált ujjlenyomat-olvasó
- Zárvezérlés:
- Ajtózár (kültéri egységen keresztül)
- Max. záróáram: 1 A
- Kommunikáció a rendszerrel: 4 vezetékes csatlakozás
- Manipuláció elleni védelem: igen (lopás elleni riasztó)
- Tápellátás: a monitorról (DC 15 V a rendszeren keresztül)
- Lefedettségi szint: IP65
- Test: fémötvözet
- Üzemi hőmérséklet: -10 °C és +50 °C között
- Méretek (b × h × t): 60 × 153 × 28 mm

- Felszerelés: felszíni szerelés, tartozék rögzítőkonzol

### **Tápegység**

- Bemeneti feszültség: AC 100–240 V / 50–60 Hz
- Kimeneti feszültség és áram: DC 15 V / 1 A
- Típus: külső kapcsolóadapter
- Védelem: túlfeszültség, túlterhelés és rövidzárlat ellen
- Szigetelési osztály: II
- Felszerelés: szabadon álló vagy falra szerelhető
- Használat: csak beltérben

### **Rendszerparaméterek**

- A rendszer típusa: AHD videó kaputelefon
- Átvitel: videó, hang, vezérlés és tápellátás 4 vezetéken keresztül
- Kommunikációs protokoll: saját + ONVIF (IP-kamerák)
- Maximális kábelhossz: a kábelezés minőségétől függően (legfeljebb 50 m ajánlott).
- Mozcásérzékelés: igen, állítható területtel
- Videó formátum: H.264
- Fénykép formátum: JPEG
- Tárolás: helyileg microSD kártyán
- Internet nélküli működés: igen (teljes helyi funkcionalitás)

### **Mechanikai és telepítési adatok**

- A kültéri egység ajánlott beépítési magassága: kb. 150 cm
- Ajánlott monitor magasság: kb. 140-150 cm
- Ajánlott kábel: 4-vezetékes (alacsony áram)
- Több monitor csatlakoztatása: párhuzamos
- Szerelési tartozékok: tartozék

### **A csomag tartalma**

- 1× beltéri egység (7" monitor)
- 1× kültéri egység
- 1× hálózati adapter DC 15 V / 1 A
- Szerelési konzolok és kötőelemek
- RFID chippek (a csomagolás szerint)
- Felhasználói kézikönyv



Monitor



Kültéri egység



Kültéri egység kerete

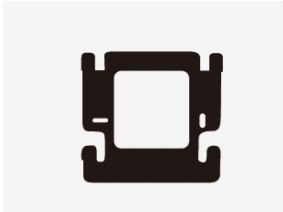

Tartó a beltéri egységhez



RFID belépőkártyák

#### 4) A MONITOR LEÍRÁSA

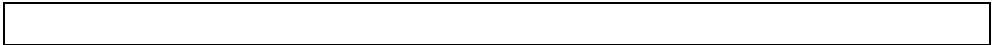

1



2

3

4

5

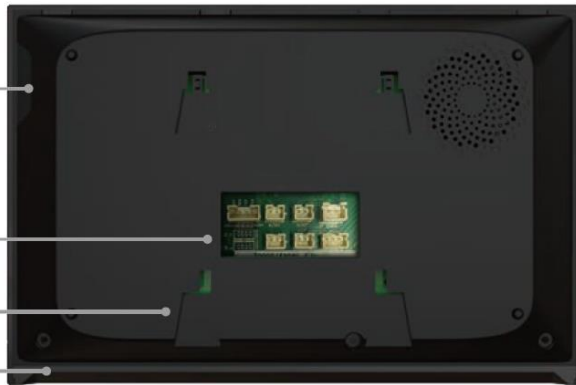

- 1) Kapacitív érintőfelület
- 2) Micro SD kártya foglalat
- 3) Csatlakozók

- 4) horony a tartóhoz
- 5) LED háttérvilágítás

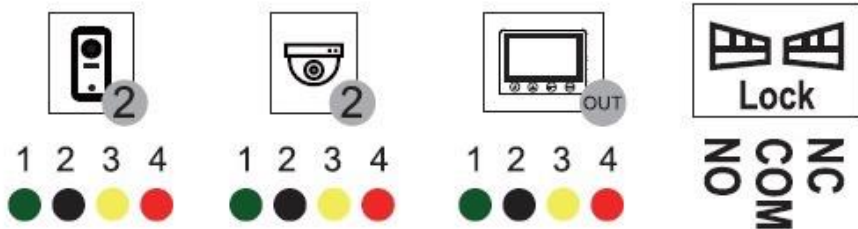
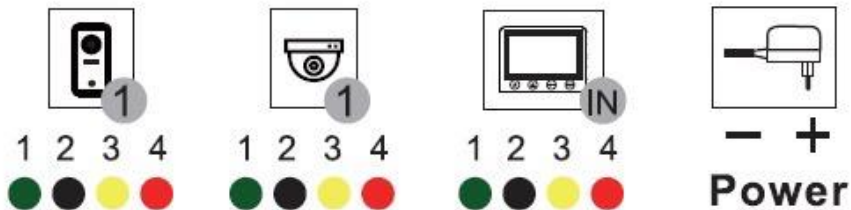

Interfész	Definiton
<b>1,2-Outdoor</b>	Az 1. és 2. kültéri egység csatlakoztatása
<b>1.2 Kamera</b>	Az 1. és 2. analóg kamera csatlakoztatása
<b>POWER</b>	15V/2A DC tápcsatlakozó
<b>MONITOR IN</b>	<p>Az előző monitor jelének fogadására szolgál. Csak a szolga monitorokon használatos. A főmonitoron a SLAVE IN csatlakozó nem marad csatlakoztatva. Az első szolga monitoron a SLAVE OUT főmonitorból származó kábel van csatlakoztatva. Más szolga monitorok esetében a kábelt az előző szolga monitor SLAVE OUT-járól kell csatlakoztatni.</p>
<b>MONITOR OUT</b>	<p>A következő (következő) szolga monitor csatlakoztatására szolgál. Ez a csatlakozó továbbítja a jelet az aktuális monitorról a sorban következő monitorra. A SLAVE OUT csatlakozó a master monitoron az első slave monitor csatlakoztatására szolgál. A szolga monitoroknál a SLAVE OUT csatlakozót a következő monitorhoz történő láncolás folytatására használják.</p>
<b>LOCK</b>	elektromos zár vagy kapuvezérlés csatlakoztatása (NC / COM / NO érintkezők)

## 5) A KÜLTÉRI EGYSÉG LEÍRÁSA

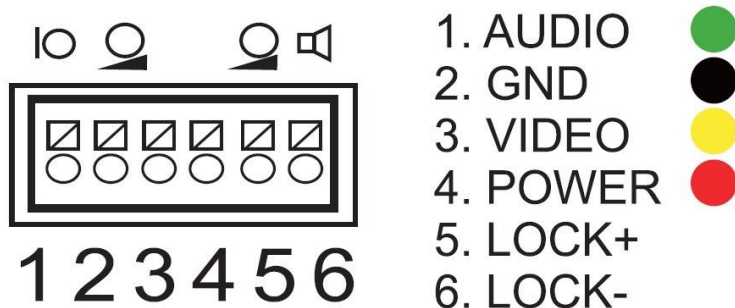
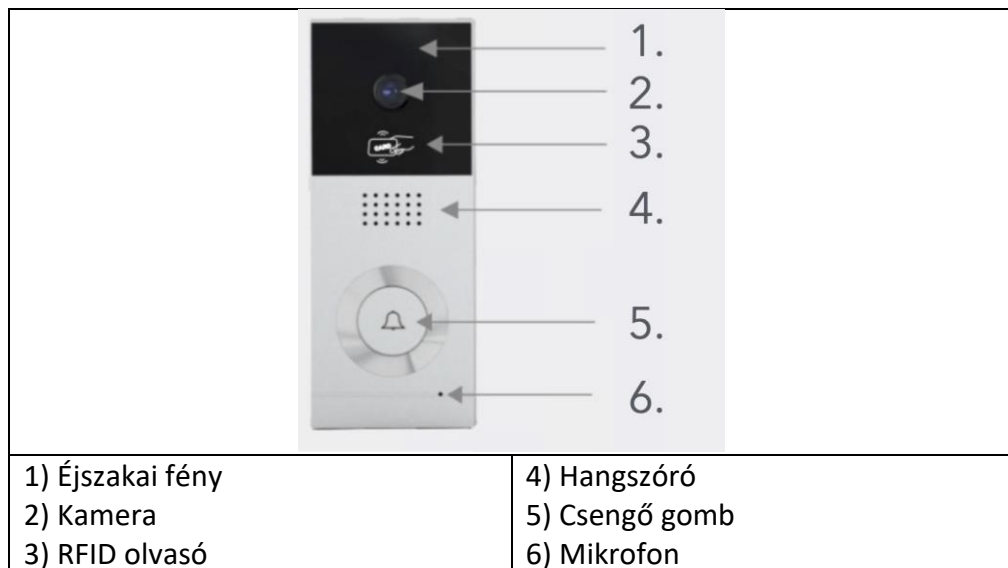

Interfész	A következő meghatározása
1	Hang a monitorról - zöld
2	GND vezeték - fekete
3	Videójel - sárga
4	Táp + - piros
5	Tápegység a zárhoz + pólushoz (12V/1A)
6	Zár tápegység - pólus (12V/1A)
	A csengőhang hangerejének beállítása
	A hangszóró hangerejének beállítása a kommunikációhoz

**Megjegyzés:** Ez a videotelefon képes működtetni az elektromos ajtózárat. A kültéri egység érintkezőire zárat lehet csatlakoztatni, amelyet 12V-os feszültség vezérel, maximálisan 1A áramterheléssel.

## 6) VEZETÉKEK ÉS ÁTMÉRŐK

- Ha a távolság 10 m, használja az RVV4x0,3 mm<sup>2</sup>-t. Ha a felhasználó a távolságot 10-30 m-re szeretné növelni, használja az RVV4 x 0,5 mm<sup>2</sup> kábelt. Ha a felhasználó 30-50 m-re szeretné növelni a távolságot, használjon RVV4 x 0,75 mm<sup>2</sup> kábelt. A beltéri egység 1,2,3,4-es kábelcsatlakozóit külön-külön csatlakoztassa a kültéri egység 1,2,3,4-es kábelcsatlakozóihoz.
- Az 5. és 6. csatlakozók az elektronikus zár csatlakoztatására szolgálnak, az elektronikus zárat RVV2X1,0 mm<sup>2</sup> kábellel kell csatlakoztatni.
- (NB: A kültéri egység reléje akár 1A/12V DC áramot is képes vezérelni)

## 7) KAPCSOLÁSI RAJZ

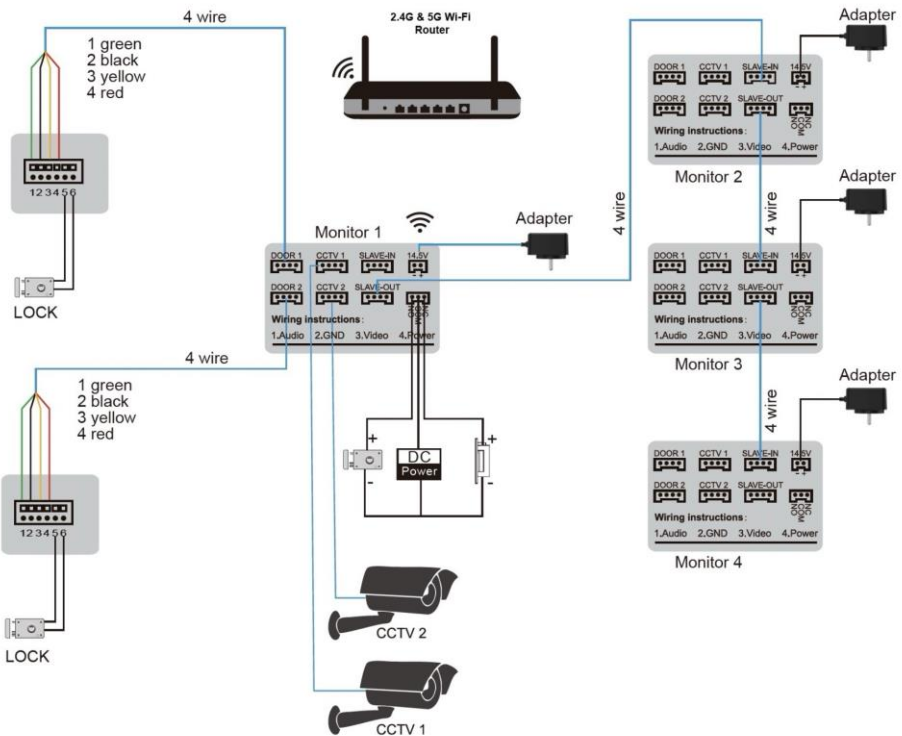

### Megjegyzés:

Ha a kültéri egység a "DOOR 1" monitorcsatlakozóhoz van csatlakoztatva, akkor a monitoron DOOR 1-ként jelenik meg.

Ha a kültéri egység a "DOOR 2" monitorcsatlakozóhoz van csatlakoztatva, akkor a monitoron DOOR 2-ként jelenik meg.

### Teljesítmény

Ez a videofon rendszer **2 kültéri egységre, 4 beltéri monitorra, 2 biztonsági kamerára és 2 riasztóérzékelőre** bővíthető .

A kültéri egységnek nincs szüksége külön tápegységre, közvetlenül a rendszerből kapja a tápellátást.

**Ha egy további monitor szolgálomónként van használva, akkor azt külön tápegységgel kell táplálni.**

A biztonsági kamerák és riasztóérzékelők külön áramforrást igényelnek.

## 8) AZ EGYSÉGEK TELEPÍTÉSE

### Kültéri egység:

A készüléket a földtől 1,4 m - 1,7 m magasságban szerelje fel (a kamera szögétől függően), hogy elkerülje a közvetlen napfényt.



1) Távolítsa el a szerelési konzolt a kültéri egységről.

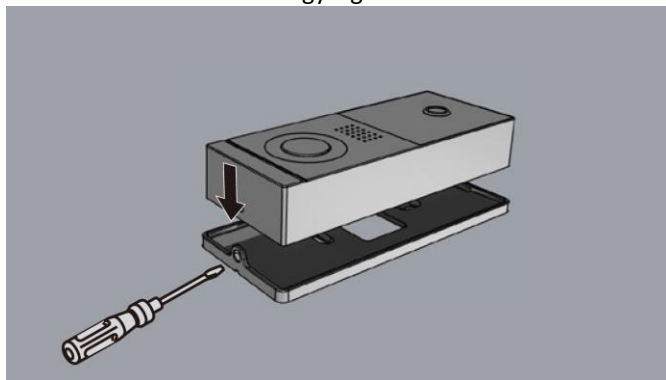

2) A mellékelt csavarokkal rögzítse a tartókonzolt szilárdan a falhoz. Szerelje fel a konzolt egy sík, függőleges falra.

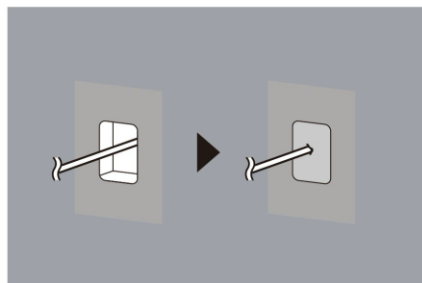
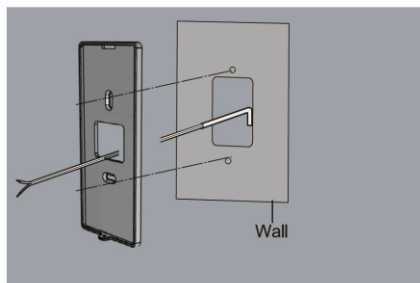

### Megjegyzés:

A páralecsapódás megakadályozása érdekében a vezetékek falán lévő lyukat a lehető legnagyobb mértékben töltse ki (pl. szilikonnal vagy tömítőanyaggal).

3. Csatlakoztassa a vezetékeket a 6. fejezetben található kapcsolási rajznak megfelelően, majd szerelje fel a kültéri egységet a tartókonzolra.

4. Rögzítse és rögzítse a kültéri egységet a csavarral.

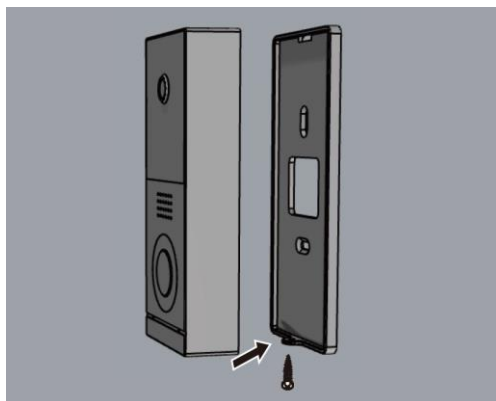

## **Monitor:**

1. Csatlakoztassa a rögzítő konzolt a falhoz.  
Szerelje fel a tartó konzolt egy sík, függőleges falra.

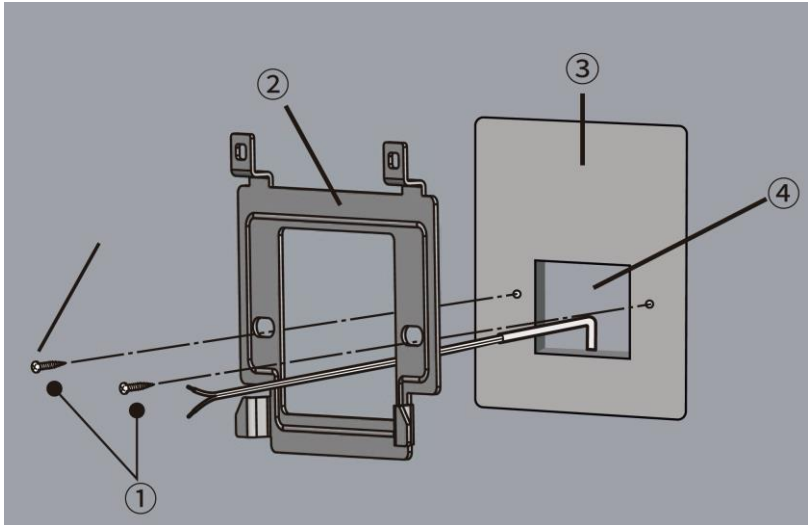

(1 - csavarok (tartozékok), 2 - rögzítő konzol, 3 - sima függőleges fal, 4 - lyuk a falban)

### 2. Monitorok csatlakoztatása:

Lásd a 7. fejezet "Kapcsolási rajz" című részét.

### 3) Szerelje fel a főmonitort/bővítő monitort a tartó konzolra.

(1) Csatlakoztassa a tápcsatlakozót helyesen a kapcsolási rajznak megfelelően, majd csatlakoztassa a hálózati adaptert a konnektorba.

(2) Igazítsa a rögzítő konzol reteszt a fő- vagy bővítőmonitor hátoldalán lévő horonyhoz, és nyomja lefelé a monitort, amíg az szilárdan be nem ül.

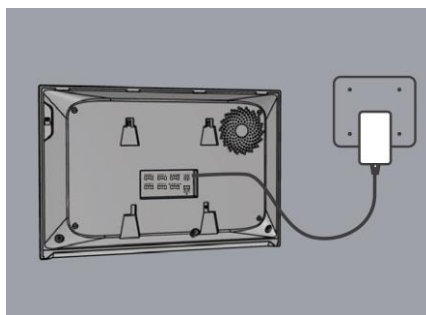
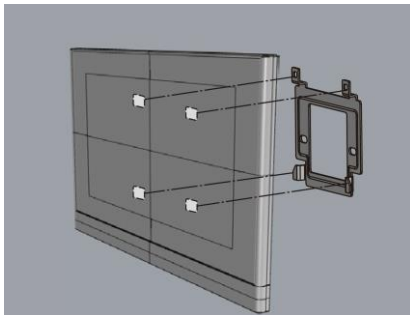

### Megjegyzés:

Ügyeljen arra, hogy a kábelek a beszerelés során ne szoruljanak be a tartó konzolba. Ne rögzítse erősen a monitort a tartóhoz.

Ha a készülék már egy másik felhasználói fiókkal van párosítva, nem tudja újra regisztrálni. Ebben az esetben a készüléket először le kell választani az eredeti felhasználó fiókjáról a mobilalkalmazásban ("UNBIND" funkció), mielőtt újra regisztrálható lenne.

Ha az eredeti felhasználó nem fér hozzá a készülékhez, vagy ha a leválasztás nem végezhető el az alkalmazáson keresztül, kérjük, forduljon az EVOLVEO műszaki ügyfélszolgálatához a [helpdesk@evolveo.com](mailto:helpdesk@evolveo.com) e-mail címen, hogy segítséget kérjen a készülék leválasztásához.

### **1) Felhasználói fiók regisztrációja**

- Telepítse és indítsa el a Tuya Smart mobilalkalmazást okostelefonján.
- Válassza ki a regisztrert.
- Válassza ki az országot.
- Írja be az e-mail címét, és kattintson az Ellenőrző kód lekérése gombra.
- Írja be az alkalmazásba az e-mail címére küldött ellenőrző kódot.
- Állítson be jelszót a fiókjához.

### **2) Eszköz hozzáadása (regisztráció)**

**1. lépés:** Csatlakoztassa a monitort egy Wi-Fi hálózathoz

- Nyissa meg a monitoron a Beállítások menüt, és lépjen be a Beállítások menübe.
  - Válassza a Hálózati készletet.
  - Válasszon ki egy elérhető Wi-Fi hálózatot, és csatlakozzon hozzá a jelszó megadásával.
  - Ha a kapcsolat sikeres, koppintson a csatlakoztatott Wi-Fi hálózat nevére.
- Két QR-kód jelenik meg a képernyőn:

bal oldali QR-kód - a mobilalkalmazás letöltésére szolgál,

jobb oldali QR-kód - a monitor és a mobiltelefon párosítására szolgál az alkalmazáson keresztül.

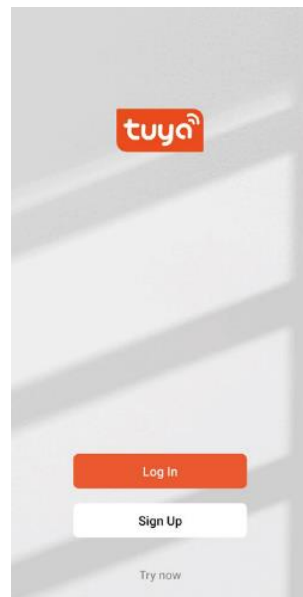

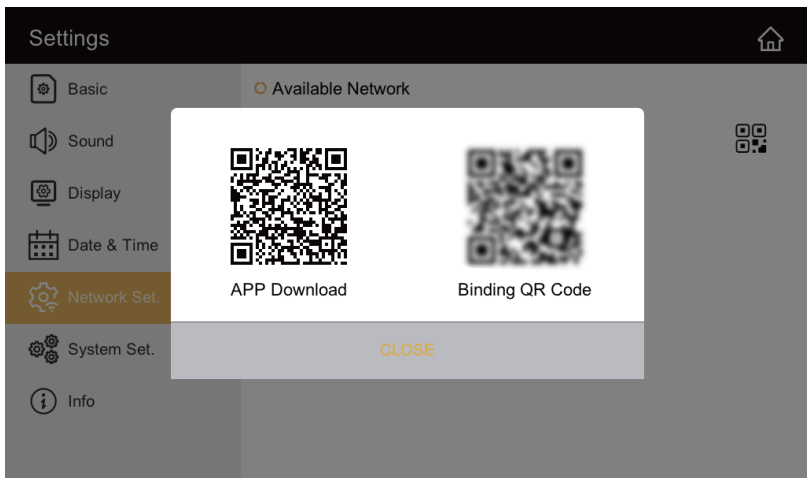

## 2. lépés: Csatlakoztassa okostelefonját és párosítsa a készüléket

- Csatlakoztassa okostelefonját ugyanahhoz a Wi-Fi hálózathoz, mint a monitor.
- Nyissa meg a Tuya Smart mobilalkalmazást, és válassza az Eszköz hozzáadása lehetőséget.
- Kattintson a jobb felső sarokban lévő Beolvasás ikonra.
- A párosítási folyamat elindításához szkennelje be okostelefonjával a monitoron megjelenő QR-kódot.

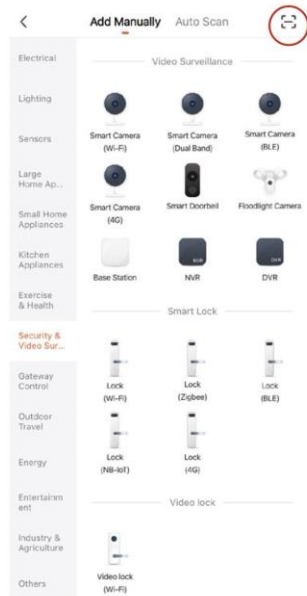
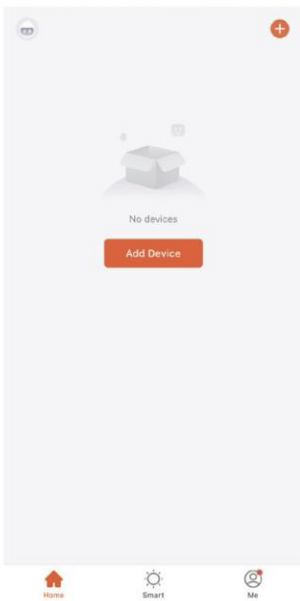

### 3. lépés: A készülék párosításának befejezése

- A QR-kód beolvasása után várja meg, amíg a párosítási folyamat befejeződik.
- A párosítás körülbelül 60 másodperc tarthat.
- A sikeres párosítás után próbálja meg megnyitni a készüléket az alkalmazásban, hogy élő előnézetben láthassa a képet.

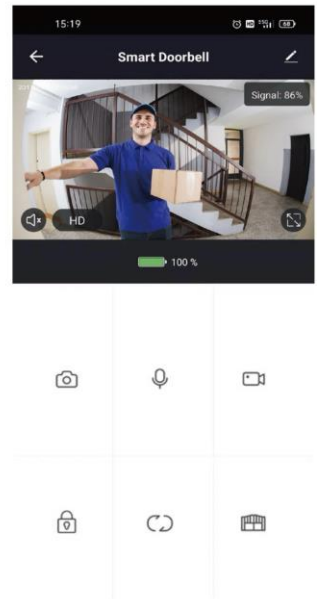
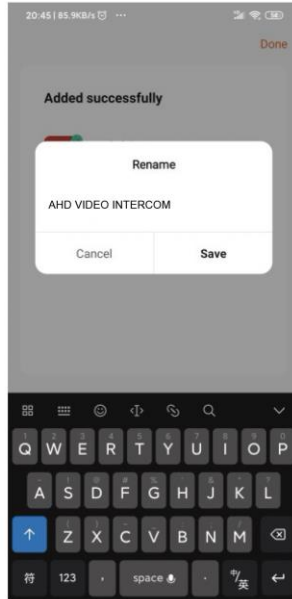
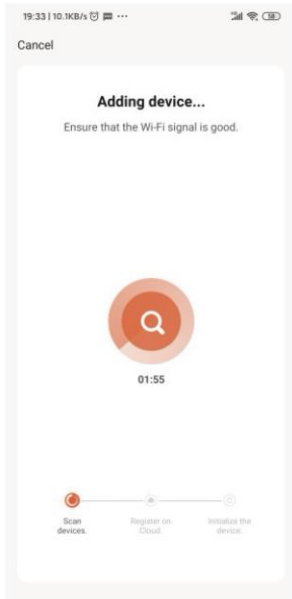

### 3) Hogyan hívhat meg más felhasználókat

- Válassza az alkalmazás alján az **ÉN** lapot.
- Nyissa meg a **Saját otthon** menüpontot az **Otthon kezelése** menüben.
- Koppintson az **Otthon** neve elemre, és állítsa be a háztartás nevét.
- Válassza ki a létrehozott háztartást (név szerint).
- Válassza a **Tag hozzáadása** lehetőséget.
- Megjelenik egy menü a meghívó kód megosztásának módjáról - válassza az **Üzenetek** menüpontot.
- (ebben az esetben a meghívó kódot SMS-ben küldjük).
- A Tuya Smart alkalmazás telepítése után a meghívott felhasználó beírja a meghívó kódot a menüben.
- Home Management → Home Join.
- Az eszköz legfeljebb 20 felhasználóval osztható meg, beleértve a rendszergazdát is.

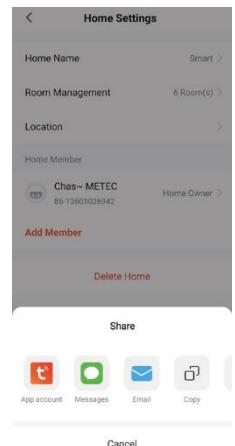

## 4) Hívás fogadása az okostelefonján

Amikor egy látogató megnyom egy gombot a kültéri egységen, a hívás automatikusan elküldi az okostelefonjára.

A hívás elfogadásához koppintson a válasz ikonra. A hívás fogadása után ez az ikon a hívás befejezéséhez változik.

Érintse meg a hang módosítása ikont, ha a hangja szerkesztését szeretné választani.

Amikor a hívás kapcsolódik, a telefon kijelzőjén megjelenik az ajtókamera élő képe.

Az ajtó feloldása: húzza felfelé az ajtó feloldásának lehetőségét.

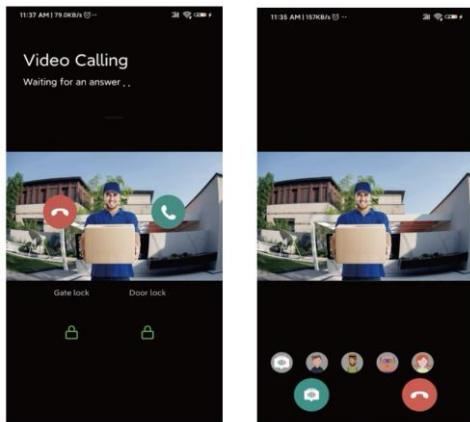

## 10) FŐ FUNKCIÓK

### Főképernyő:

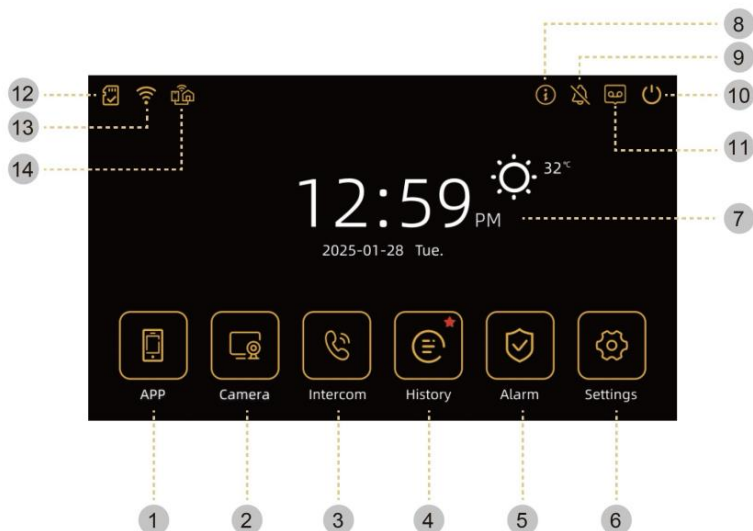

- 1) Alkalmazás - intercom kommunikáció mobilalkalmazással
- 2) Kamera - Nézet a kültéri egységről és a csatlakoztatott kameráról (CCTV)
- 3) Kaputelefon - Menjen a kaputelefon menübe.
- 4) Előzmények - a mentett fényképek és videók listájának megtekintése
- 5) Riasztás - Menjen a riasztási beállításokhoz
- 6) Beállítások - Lépjen a készülék beállításai menübe.
- 7) Dátum és időjárás - A dátum, az idő és az időjárás-előrejelzés megjelenítése.
- 8) Információ - Menjen az információs menübe
- 9) Csendes üzemmód - A monitor nem csörög
- 10) A képernyő kikapcsolása - A monitor kijelzőjének kikapcsolása
- 11) Üzenet üzemmód - Lehetővé teszi a látogatók számára, hogy üzenetet hagyjanak (csak akkor, ha SD kártya van behelyezve).
- 12) SD kártya állapota - SD kártya behelyezési/hiányzási információk
- 13) Wi-Fi állapot - A Wi-Fi jelerősség megjelenítése
- 14) Telefonkapcsolat állapota - A mobiltelefon kapcsolatának állapotának megtekintéséhez

### **Megjegyzés:**

Az első használat előtt állítsa be a helyes dátumot és időt.

Ha a dátum és az idő nincs beállítva, problémák léphetnek fel a fényképek és videók mentésekor.

## **1) Alkalmazások**

Ha a monitor nincs párosítva mobiltelefonnal, az APP gomb megnyomásakor két QR-kód jelenik meg:

- A bal oldali QR-kód a mobilalkalmazás letöltésére szolgál,
- A megfelelő QR-kód segítségével a monitor az alkalmazáson keresztül párosítható a telefonnal.
- Ha a monitor már párosítva van egy mobiltelefonnal, az APP gomb megnyomásával automatikusan távhívást kezdeményez a csatlakoztatott telefonnal.
- (Ez a funkció csak akkor érhető el, ha a telefon megfelelően párosítva van.)

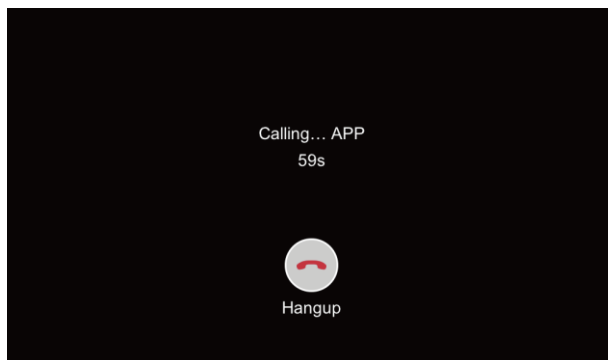

## 2) Monitor

A következő képernyő jelenik meg, amikor hívás érkezik egy kültéri kameráról. Ha a kültéri kamera nincs telepítve, ez a funkció nem áll rendelkezésre.

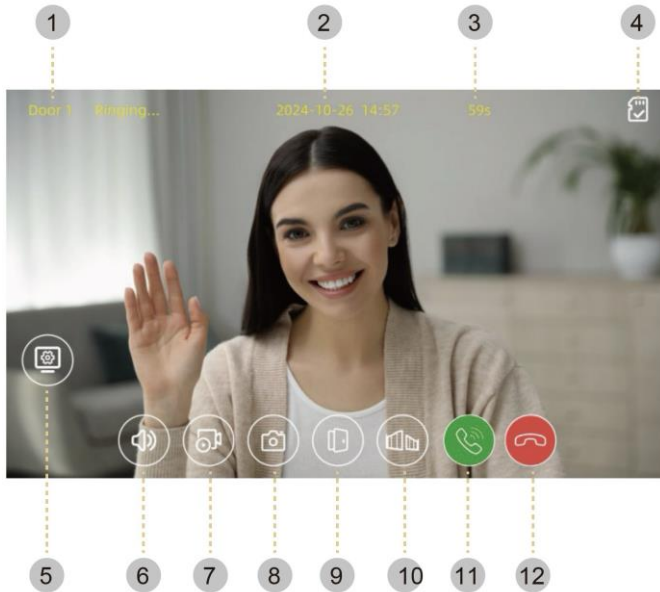

- 1) Kamera: A képernyőn megjelenik az aktuálisan kiválasztott kamera száma.
- 2) Dátum és idő: Az aktuális dátum és idő megjelenítése.
- 3) Megfigyelési idő: Visszaszámlálás a csörgés vagy a hívás automatikus befejezéséig.
- 4) SD kártya állapota: Ha SD-kártya van behelyezve, fényképek és videók tárolhatók.
- 5) Beállítások: A kültéri kamera képének fényerejét, kontrasztját és színét állítja be.
- 6) Hangerő: A hívás hangerejének beállítására szolgál.
- 7) Videótárolás: A videofelvételek tárolására szolgál (csak akkor működik, ha az SD-kártya be van helyezve). A gomb megnyomásakor a videó manuálisan kerül mentésre, az automatikus mentés engedélyezése esetén a videó automatikusan mentésre kerül.
- 8) A kép mentése: Egy fénykép tárolására szolgál.
- 9) Az ajtózár kinyitása: A kültéri egységhez csatlakoztatott ajtózár nyitására szolgál.
- 10) A kapu kinyitása: A monitorhoz csatlakoztatott kapuszárny nyitására szolgál.
- 11) Hívás fogadása: Bejövő hívás fogadására szolgál.
- 12) Hívás befejezése: Hívás befejezésére szolgál.

### **Látogató hívása**

- Amikor egy látogató csenget a kültéri kameráról, csengőhang szólal meg, és a látogató képe megjelenik a monitoron.
- A maximális csengetési idő 60 másodperc.
- Ha az Automatikus mentés mód be van kapcsolva, a videó és a kép automatikusan mentésre kerül.

- Ha megnyomja a válasz gombot, beszélhet a látogatóval. Az ajtókioldó gomb megnyomásával a zár feloldódik.
- A hívás maximális időtartama 120 másodperc.
- A videótárolás során a hívás kezdetétől számítva legfeljebb 120 másodpercnyi videót menthet el.
- Ha hívás közben egy másik kameráról másik hívás érkezik, az aktuális hívás megszakad, és az új hívás automatikusan csatlakozik.
- A hívás befejezése gomb megnyomásakor a hívás befejeződik, és megjelenik a fő monitor képernyő.

### 3) Kamera

A Kamera gombra koppintva a következő képernyő jelenik meg, ahol kiválaszthatja a megfigyelni kívánt eszközt.

A rendszer legfeljebb **2 kültéri egység** (kapucsengő) és legfeljebb **6 IP-kamera** csatlakoztatását támogatja **az ONVIF protokollon keresztül**.

#### Megjegyzés:

Ha nincs csatlakoztatva kültéri egység vagy IP-kamera, a kamera funkció nem használható. A rendszer támogatja a szabványos ONVIF protokollt használó, akár 4 MP felbontású, harmadik féltől származó IP-kamerákat.

Az IP-kamerát és a monitort ugyanahhoz a hálózathoz kell csatlakoztatni. Ha az IP-kamera ugyanahhoz a Wi-Fi routerhez van csatlakoztatva, mint a monitor, a rendszer automatikusan felismeri azt az ONVIF-en keresztül.

#### Figyelmeztetés:

A legtöbb ismert IP-kamera gyártó (pl. Hikvision, Dahua, TP-Link) támogatja az ONVIF szabványt.

Másrészt nagyon kevés Tuya-alapú Wi-Fi-kamera támogatja az ONVIF-szabványt, ezért előfordulhat, hogy nem kompatibilisek ezzel a rendszerrel.

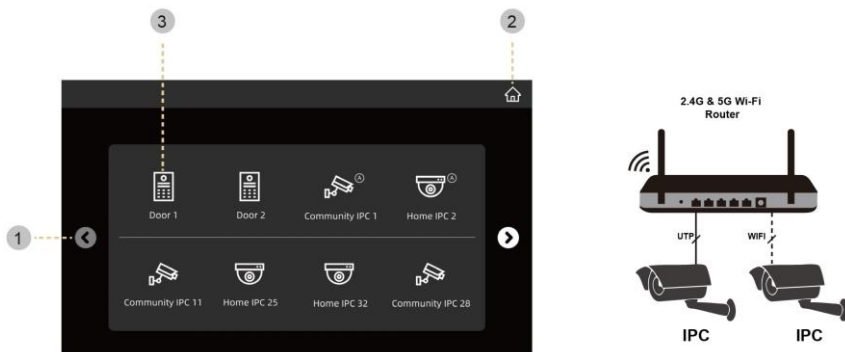

- 1) Mozgassa balra/jobbra az előző vagy a következő oldalra való áttéréshez.
- 2) A Kezdőképernyő lehetővé teszi a rendszer főoldalára való visszatérést.

**3)** Az 1. ajtó a kültéri egység felügyeletére szolgál. Ha megnyomja ezt a gombot, megjelenik a megfelelő előnézeti képernyő.



**1)** A ciklikus felügyelet automatikusan váltogatja a nézetet a csatlakoztatott kamerák között. Ha ez a funkció engedélyezve van, minden alkalommal, amikor egy másik eszközre vált, a videó vagy a kép automatikusan elmentésre kerül.

**2)** A ciklikus követési visszaszámláló megjeleníti a következő előnézeti váltásig hátralévő időt. A maximális visszaszámlálási idő 60 másodperc.

**3)** A nézetváltás a csatlakoztatott eszközök közötti manuális váltásra szolgál. Ez a funkció csak akkor érhető el, ha legalább két eszköz van csatlakoztatva, például kültéri egységek vagy CCTV-kamerák.

## **4) Kaputelefon**

Az interkom gomb megnyomásakor a következő képernyő jelenik meg:

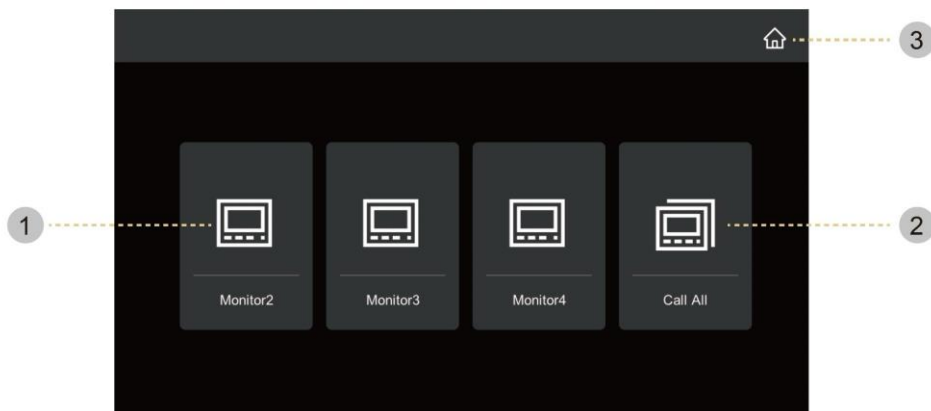

**1)** A Monitor2 to Monitor4 opció egy adott csatlakoztatott interkom monitor hívására szolgál.

2) A "Call All" (Hívás mindenkinek) opció egyszerre kezd el csörögni az összes csatlakoztatott monitoron. Amikor az egyik monitor fogadja a hívást, a többi leállítja a csörgést.

3) A Kezdőképernyővel visszatérhet a rendszer fő képernyőjére.

Ha bármelyik monitoron kiválasztja az intercomot, és a másik monitor fogadja a hívást, megjelenik az intercom hívás képernyő.

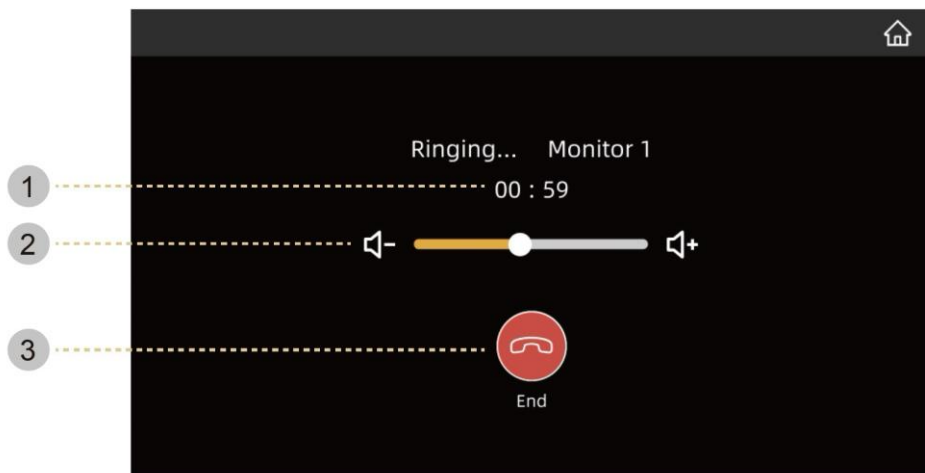

1) A visszaszámláló az intercom hívás hátralévő idejét mutatja. A hívás maximális időtartama 120 másodperc.

2) A hangerőszabályzó a hívás hangerejének beállítására szolgál az intercom kommunikáció során.

3) A "Befejezés" gomb a hívás befejezésére és az előző képernyőre való visszatérésre szolgál.

## 5) Történelem

Érintse meg az Előzmények gombot a rekordok képernyő megjelenítéséhez. Itt kiválaszthat egy mentett fájlt és lejátszhatja azt. A kiválasztott kép egy nagyított előnézetben jelenik meg, és a videó lejátszásra kerül.

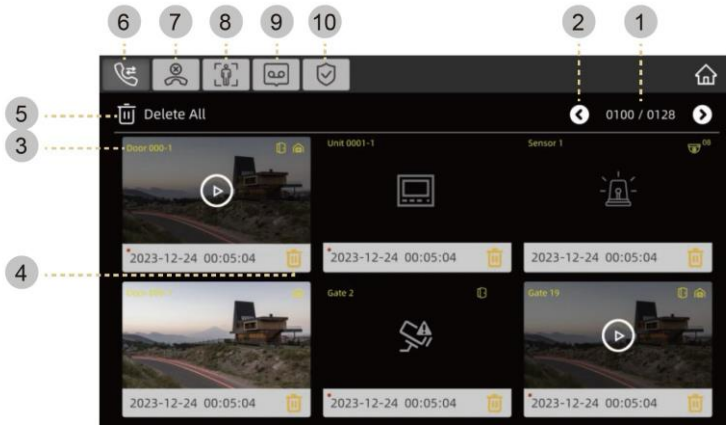

- 1) Oldalinformáció - megjeleníti az aktuális oldalt és az oldalak teljes számát.
- 2) Oldalváltás - az oldalak közötti görgetésre szolgál
- 3) Fájlinformáció - megmutatja, hogy melyik eszközről mentették a fájlt.
- 4) Törlés - lehetővé teszi a kiválasztott fájl törlését.
- 5) Összes törlése - az összes mentett fájl törlésére szolgál.
- 6) Intercom fájlok - az intercom kommunikáció során mentett fájlok
- 7) Nem fogadott hívások - a nem fogadott hívások vagy a megfigyelés során mentett fájlok
- 8) Mozcásérzékelés - a mozgásérzékelés aktiválásakor mentett fájlok
- 9) Hangüzenetek - üzenethagyás módban elmentett fájlok
- 10) Vészhelyzeti naplók - vészhelyzeti esemény kiváltásakor mentett fájlok

## Rekordok megtekintése - fotók

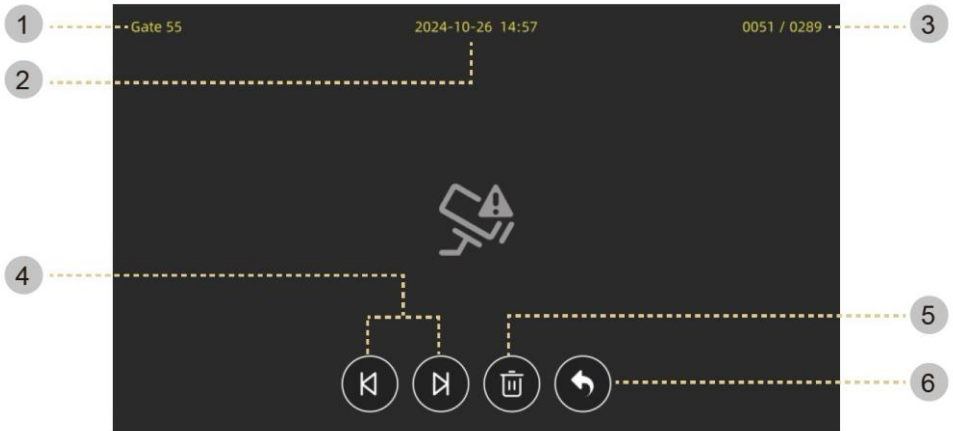

- 1) A nyilvántartás forrása: Információ a készülékről, amelyről a kép készült.
- 2) Dátum és idő: A kép készítésének időpontja.
- 3) Oldal információ: Jelenlegi pozíció / a képkockák teljes száma.
- 4) Előző/következő: Az előző vagy a következő fájlra való áttérés.
- 5) Törlés: A kiválasztott kép törlése.
- 6) Hátul: Visszatérés az Előzmények menübe.

## Rekordok megtekintése - videó

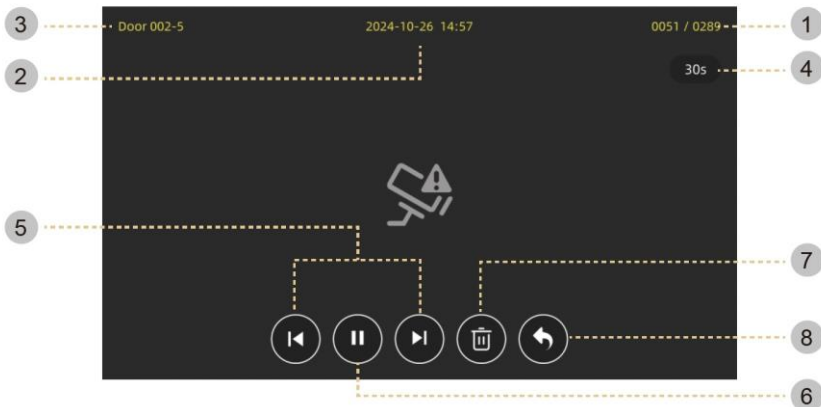

- 1) Oldal információ: Jelenlegi felvételi pozíció / a mentett videók teljes száma.
- 2) Dátum és idő: A videofelvétel ideje.
- 3) A nyilvántartás forrása: Az eszköz, amelyről a videót készítették (pl. ajtóegység, IP-kamera).
- 4) Videó hossza: A mentett videó teljes hossza.

- 5) Előző/következő: Az előző vagy a következő mentett fájlra való áttérés.
- 6) Lejátszás/szünet: A videó lejátszásának elindítása. Lejátszás közben az ikon szünetre változik.
- 7) Törlés: Az aktuálisan megjelenített videó törlése.
- 8) Hátul: Visszatérés az Előzmények menübe.

### Megjegyzés:

Az SD-memóriakártya behelyezése után a betöltés a tárolt fájlok számától és méretétől függően eltarthat egy ideig. Kérjük, várjon, amíg a betöltés befejeződik.

## 6) Beállítások

A "Beállítások" gomb megnyomása után a következő képernyő jelenik meg. Ha kiválaszt egy elemet, a képernyő jobb oldalán megjelenik az almenü.

### 1) Alapbeállítások (Basic)

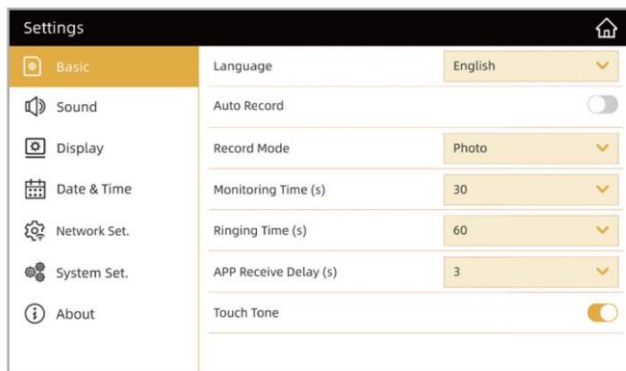

- **Nyelv**

A felhasználói felület nyelvének kiválasztására szolgál.

- **Automatikus felvétel**

A rekordok automatikus mentésének be- vagy kikapcsolása.

- **Felvételi mód**

Válassza ki a felvétel típusát: fénykép / videó.

Ha nincs SD memóriakártya behelyezve, csak fényképek tárolhatók.

- **Megfigyelési idő (s)**

Állítsa be a megfigyelési időt a kültéri egységek és a CCTV-kamerák közötti váltáskor.

A megfigyelés során fényképek vagy videofelvételek menthetők.

Elérhető értékek: 10 / 30 / 60 másodperc (minden kültéri egységhez vagy kamerához külön).

- **Csengetési idő (s)**

A csengetőhang hosszának beállítása, amikor egy kültéri egységtől hívás érkezik.

- **Hívásfogadási késedelem az alkalmazásban (s)**

Állítsa be azt a késleltetési időt, amely után a hívás továbbításra kerül a mobilalkalmazásra.

- **Az értesítés hangja**

A kijelző megérintésekor a hangreakció be- vagy kikapcsolása.

## 2) Hang

Akár 4 különböző csengetési mód is beállítható 4 időszakra megfelelően.

A csengetési idő, a dallam és a hangerő minden egyes időszakhoz külön-külön beállítható.

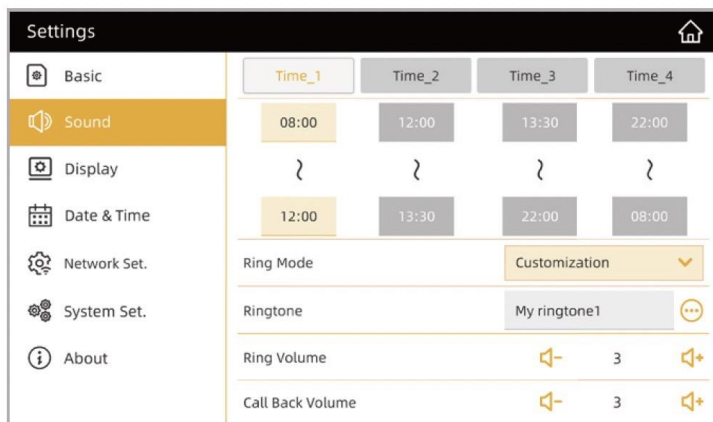

- Csengetőhang mód - A csengetőhang forrásának kiválasztására szolgál.  
Standard - a beépített rendszermelódikiak egyikének kiválasztása.  
Egyéni - lehetőség az SD memóriakártyán tárolt saját dallam használatára.

### **Megjegyzés:**

A tényleges csengetőhangot az SD-kártyán lévő "music" mappába kell menteni, és .mp3 formátumúnak kell lennie.

- Csengetőhang dallamok  
Csengetőhang kiválasztása. 6 különböző dallam van.
- Csengetés hangereje  
A csengetés hangerejének beállítása, amikor hívás érkezik egy kültéri egységtől.
- Hívásmennyiség (visszahívás)  
A hangerő beállítása kétirányú kommunikáció során (hívó fél hangja).

### 3) Kijelző

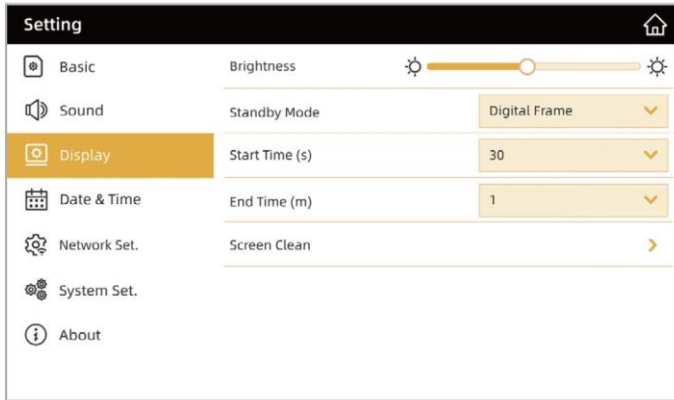

- **Jas**

A kijelző fényerejének beállítására szolgál.

- **Készenléti üzemmód**

Lehetővé teszi a kijelző viselkedésének kiválasztását készenléti üzemmódban.

- **Fekete képernyő** - A készenléti üzemmódba lépve fekete képernyő jelenik meg.

- **Dátum és idő** - Az aktuális dátum és idő készenléti üzemmódban jelenik meg.

- **Digitális képkeret** - A digitális képkeret üzemmód készenléti módban aktiválódik.

- 

**FIGYELEM:**

*A tényleges képeket az SD-kártyán lévő "picture" mappába kell menteni.*

*Csak a .JPG formátum támogatott.*

*A maximális támogatott felbontás 2048 × 1152 px, a minimális felbontás 103 × 60 px.*

*A mappában legfeljebb 50 kép tárolható.*

*Egyes képek progresszív színattribútumokat tartalmazhatnak. Ha a színek helytelenül jelennek meg, ajánlott a képet JPG/JPEG formátumban újra elmenteni a számítógépen.*

*Ha a mozgásérzékelés aktiválva van, a digitális képkeret funkció nem érhető el.*

- **A kezdési időpont**

Állítsa be az üresjáratot, amely után a kijelző automatikusan kikapcsol.

- **Kapcsolási idő**

Állítsa be azt az intervallumot (percben), amely után a digitális képkeret képei automatikusan forognak.

- **A képernyő tisztítása**

A tisztítási üzemmód aktiválásakor az érintőképernyő 30 másodpercre kikapcsol, hogy biztonságosan tisztítható legyen.

Ezt az üzemmódot nem lehet megszakítani az automatikus befejezés előtt.

### 4) Dátum és idő

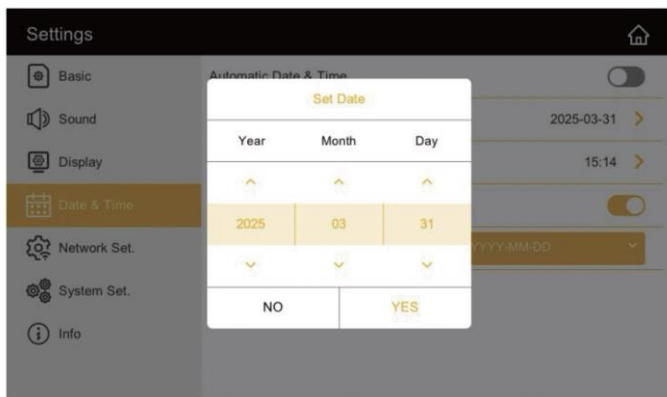

- **Automatikus dátum és idő** - A dátum és idő automatikus beállításának engedélyezése/letiltása.

Ha engedélyezve van, a készülék szinkronizálja a dátumot és az időt a mobiltelefonjával, amikor csatlakozik az alkalmazáshoz.

Ha letiltva van, a dátum és az idő manuálisan állítható be.

- **24 órás formátum**

Az idő 24 órás formátumban történő megjelenítésének engedélyezése.

- **Adatformátum**

Állítsa be a dátummegjelenítés formátumát (pl. ÉÉÉÉÉÉ-HH-HH-HH-HH, TT-HH-HH-HH-HH-HH-HH stb.).

## 5) Hálózati beállítások

A készülék lehetővé teszi az elérhető vezeték nélküli hálózatok keresését és a kiválasztott Wi-Fi hálózathoz való csatlakozást.

Válasszon ki egy Wi-Fi hálózatot az automatikusan megtalált hálózatok listájából, és adja meg a jelszót a csatlakozáshoz.

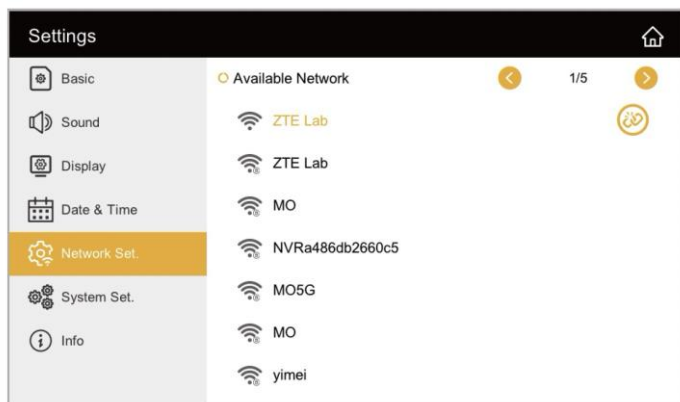

- Ha sikeresen csatlakozott a hálózathoz, koppintson a csatlakoztatott Wi-Fi hálózat melletti QR-kódra. Két QR-kód jelenik meg:

Bal oldali QR-kód - a mobilalkalmazás letöltésére szolgál.

Igazi QR-kód - a készülék és a mobiltelefon párosítására szolgál az alkalmazáson keresztül.

- A telefon lecsatlakoztatása (függetlenítése)

A telefon és a készülék párosításának feloldásához koppintson a Feloldás ikonra.

Megjelenik egy megerősítő képernyő - a leválasztás befejezéséhez koppintson a Unbind (Leválasztás megszüntetése) lehetőségre.

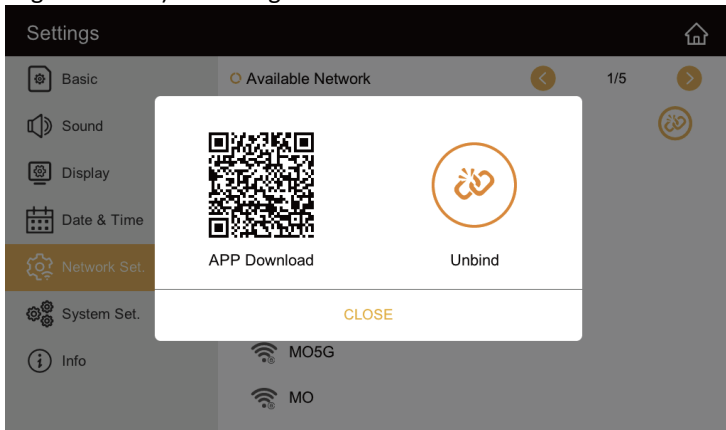

## 6) Rendszerbeállítás

Ez a menü a készülék speciális rendszerbeállításaira és biztonsági funkcióira szolgál.

### 1) Felhasználói beállítások

A menü eléréséhez biztonsági jelszó szükséges.

**Az alapértelmezett jelszó 123456.**

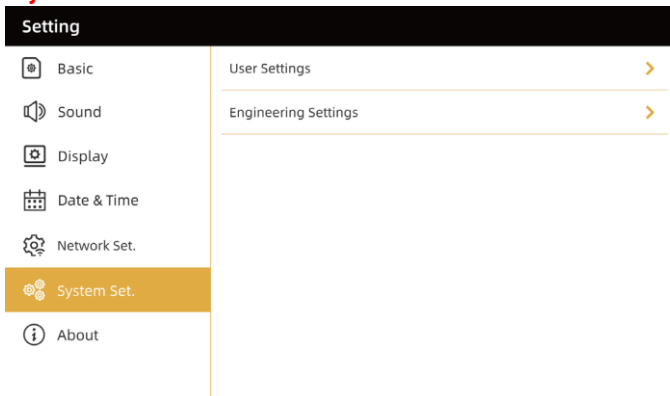

## A) Mozgásérzékelés

User Settings	
Motion Detection	Select Device: Door 1
Door Set.	Motion Detection Alarm <input checked="" type="checkbox"/>
Password Set.	Alarm Interval (s) 15
Alarm Set.	Sensitivity Middle
Home IPC	Record Mode Photo
Others	Screen ON When Motion Detected <input type="checkbox"/>

Ebben a szakaszban beállíthatja a csatlakoztatott kültéri egységek vagy kamerák mozgásérzékelését.

- Eszköz kiválasztása

Annak a kamerának a kiválasztására szolgál, amelyre a mozgásérzékelést be kívánja állítani.

- Mozgásérzékelő riasztás

A mozgásérzékelő funkció be- vagy kikapcsolása.

- Riasztási intervallum (riasztási intervallum)

Állítsa be az egyes riasztások közötti időintervallumot (másodpercben).

Megadja azt a minimális időt, amelynek el kell telnie ahhoz, hogy az előző riasztás után újabb riasztás adható ki.

- Érzékenység - A mozgásérzékelés érzékenységének beállítása: magas / közepes / alacsony.

- Felvételi mód

Válassza ki a felvétel típusát mozgás érzékelésekor: fotó vagy videó.

- Képernyő bekapcsolva mozgás érzékelésekor

Mozgás érzékelésekor a kültéri egység képe automatikusan megjelenik a monitoron.

### Figyelmeztetés:

*Éjszaka vagy gyenge fényviszonyok mellett az ajtókamera LED-je állandóan világít, ha a mozgásérzékelés aktív.*

*Mozgás észlelésekor push-értesítés érkezik a mobilalkalmazásra.*

*Nem ajánlott engedélyezni ezt a funkciót, ha az ajtókamera forgalmas területre vagy utcára van irányítva, mivel gyakori riasztások léphetnek fel.*

*Ez a termék egy kaputelefon-rendszer, és nem helyettesíti a teljes DVR/NVR rögzítő rendszert. **Csak szükség esetén aktiválja a mozgásérzékelő funkciót.***

## B) Ajtóbeállítások

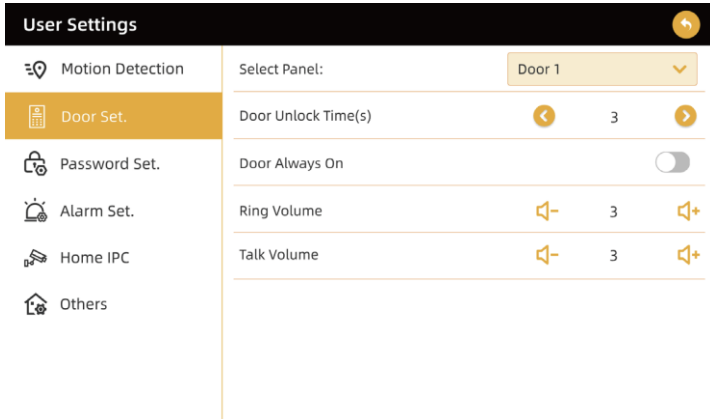

- Panel kiválasztása: Annak a kültéri egységnek a kiválasztására szolgál, amelyre a beállítás vonatkozik.
- Ajtófeloldási idő: Az elektromos zár feloldás utáni bekapcsolási idejének beállítása.
- Az ajtó állandó áramellátása: Ha a kültéri egység billentyűzettel vagy RFID-olvasóval rendelkezik, és folyamatos áramellátást igényel, engedélyezze ezt az opciót.
- Csengőhangerő: A kültéri egység csengetési hangerejének beállítása.
- Hívásmennyiség: A kétirányú kommunikáció hangerejének beállítása.

## C) Jelszó beállítások

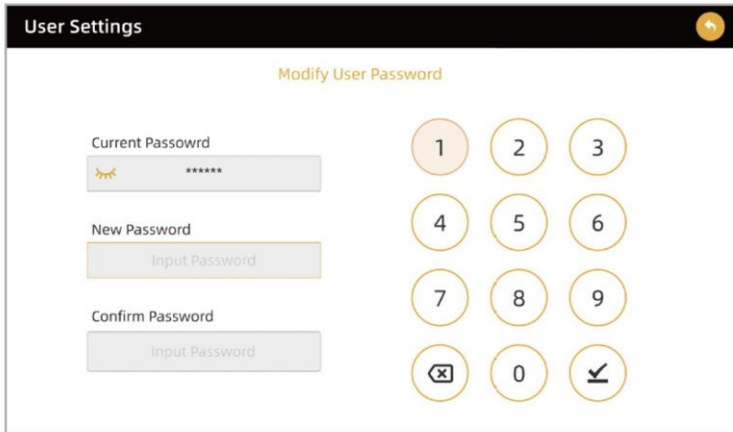

A felhasználó biztonsági jelszavának módosítására szolgál. Írja be a jelenlegi jelszót, majd az új jelszót, és erősítse meg újra.

### **Figyelmeztetés:**

*Ha elfelejti a jelszavát, a rendszer visszaállításával visszaállíthatja az alapértelmezett jelszót 123456-ra.*

## D) Riasztási beállítások

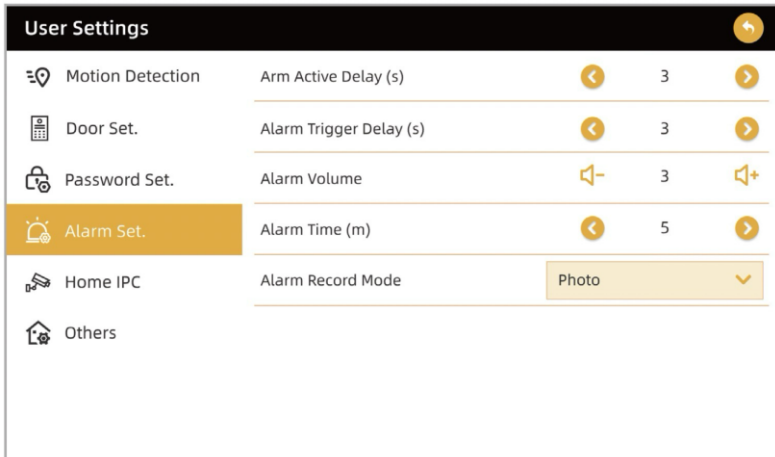

- Riasztás aktiválási késleltetés: A riasztási üzemmód aktiválásától a riasztás aktiválásáig tartó késleltetés beállítása.
- Riasztási késleltetés: Állítsa be azt az időkéssleltetést, amely után a riasztás hangjelzéssel történik.
- Riasztási hangerő: Riasztási hangerő beállítása.
- Riasztás időtartama: A riasztás időtartamának beállítása a riasztást követően.
- Riasztásfelvételi mód: Válassza ki a riasztáskor készülő felvétel típusát (fotó/vidéo).

## E) Home IPC

A Home IPC lehetővé teszi digitális IP-kamerák (max. 4 kamera) csatlakoztatását.

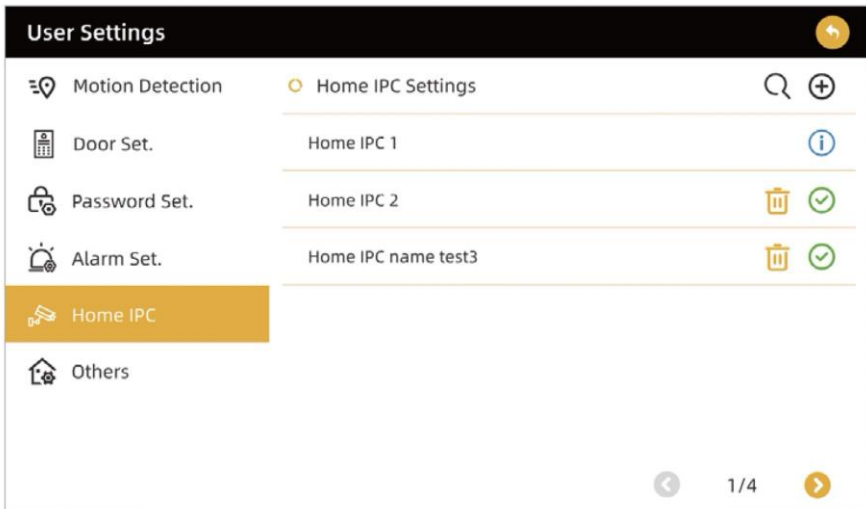

- Keressen kamerákat (🔍 ikon): A helyi hálózaton elérhető kamerák keresése.
- Kamera információk (i ikon): Megjeleníti a kiválasztott kamera részletes adatait.

A kamera kiválasztása után a következő képernyő jelenik meg, adja meg a kamera felhasználónevét és jelszavát, majd erősítse meg az IGEN gomb megnyomásával:

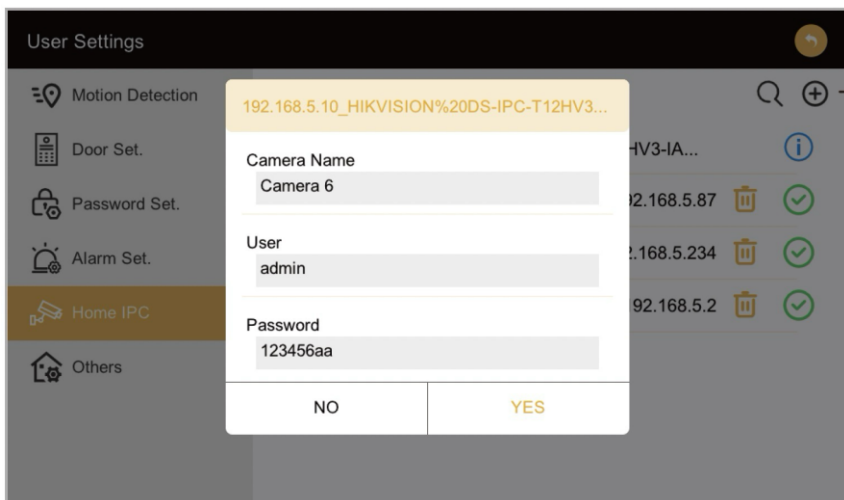

- Kamera manuális hozzáadása

A + gombra koppintva manuálisan is hozzáadhat egy kamerát.

Lépjen be:

Fényképezőgép neve

A kamera fő URL címe

Erősítse meg a YES gombbal.

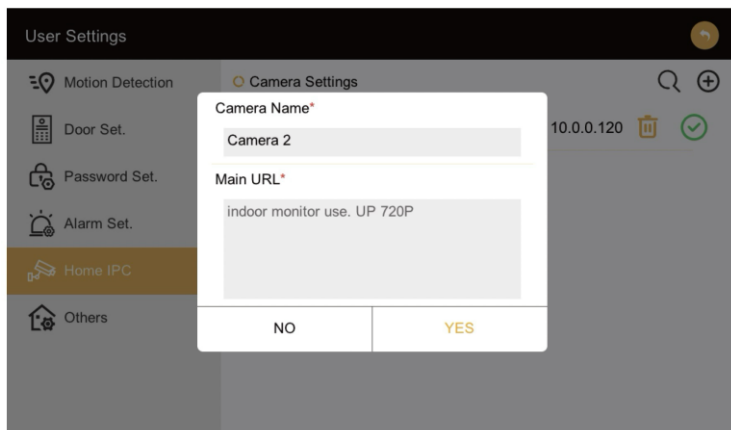

- A kamera leválasztása

Törlés gomb (🗑️ ikon): A már nem használt kamera eltávolítására/lecsatlakoztatására szolgál.

### **Figyelmeztetés:**

*A kamera maximálisan támogatott felbontása 2048 × 1152 px.*

*A kamerának támogatnia kell a H.265 kódolást.*

## F) Egyéb

### User Settings

Motion Detection	Device IP:	10.1.0.1
Door Set.	Device MAC:	66:66:66:66:66:66
Password Set.	Unlock Time(s)	< 3 >
Alarm Set.	Leave Message	>
Home IPC	SD Card Space: 54.2G	Format
Others	Monitor SW: V 10.5.2	Upgrade
	Reset User Settings	>

- IP-eszközök: Megjeleníti a monitor IP-címét.
- MAC eszköz: Megjeleníti a monitor MAC-címét.
- Feloldási idő (s): A monitorhoz csatlakoztatott elektromos zár bekapcsolási idejének beállítása.
- Hagyjon üzenetet: Hangüzenetek beállítása a látogatók számára.
- SD kártya kapacitása: Megjeleníti az SD-kártyán rendelkezésre álló helyet.
- Formátum: Formázza az SD-kártyát.
- Monitor szoftver verziója: Megjeleníti a monitor firmware verzióját.
- Frissítés: A monitorszoftver frissítésére szolgál.
- Felhasználói beállítások visszaállítása: A felhasználó gyári beállításainak visszaállítása.

### Hagyjon üzenetet

Ha engedélyezi az Üzenet hagyása opciót, egyéni hangüzenetet rögzíthet a látogatók számára.  
(a csengőgomb megnyomásakor szól).

- Üzenet indítási ideje (s): Állítsa be a látogató által a csengő megnyomása és a hangüzenet lejátszása közötti késleltetést (lehetséges értékek: 3 / 10 / 20 / 30 másodperc).

## • Hangüzenet felvétele:

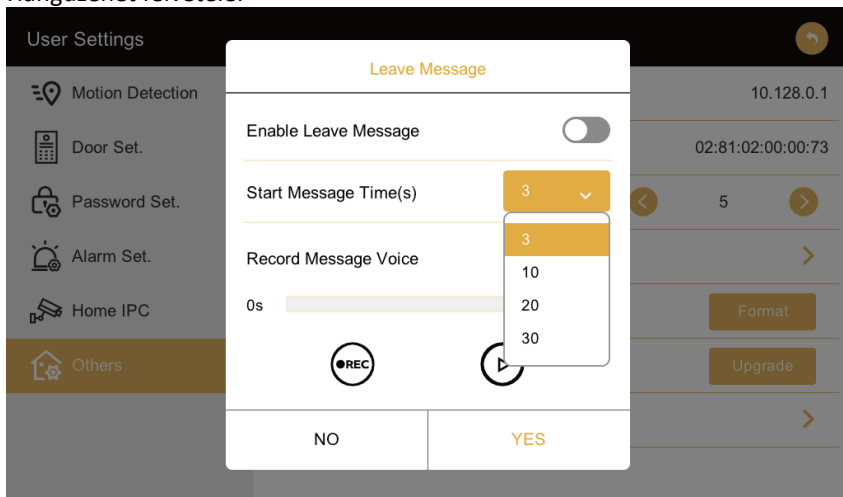

Saját hangüzenet rögzítésére szolgál.

Felvétel (REC) gomb: Elkezdődik a felvétel.

Szünet gomb(PAUSE): A felvétel szüneteltetése.

Ha végzett, koppintson az IGEN gombra a megerősítéshez.

- SD-kártya kapacitása - Megjeleníti az SD-kártyán fennmaradó szabad helyet.
- Az SD-kártya formázásához koppintson a Formátálás gombra.
- Monitor szoftver verziója.
- Megjeleníti a monitor firmware aktuális verzióját.
- A szoftver frissítéséhez koppintson a Frissítés gombra.

## Értesítés

*A frissítés elvégzéséhez a szoftver új verzióját el kell menteni az SD-kártyára.*

*Felhasználói beállítások visszaállítása*

*A készülék inicializálására és a felhasználói beállítások alapértelmezett állapotának visszaállítására szolgál.*

## 2) Mérnöki beállítás:

- A menü eléréséhez biztonsági jelszó szükséges. **Az alapértelmezett jelszó 123456.**

### A) Egységszám

Egységszám: Jelenlegi egység száma

A készülék száma: Az aktuális monitor azonosítójának beállítása. Az 1-4 értékek állíthatók be.

A monitor címe, ha a MASTER - SLAVE rendszerben egynél több monitor van csatlakoztatva.

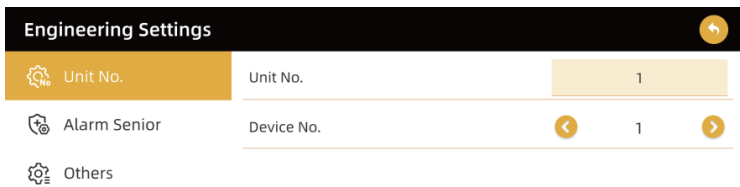

## Értesítés

*Ha 2-nél több monitor van csatlakoztatva a rendszerhez, a rendszerben történő ütközések elkerülése érdekében használat előtt minden monitorhoz más eszközszámot kell beállítani.*

### B) Riasztó érzékelő

Két lehetőség van (Otthon és Távol), amelyekkel beállíthatja a riasztásérzékelő üzemmódokat.

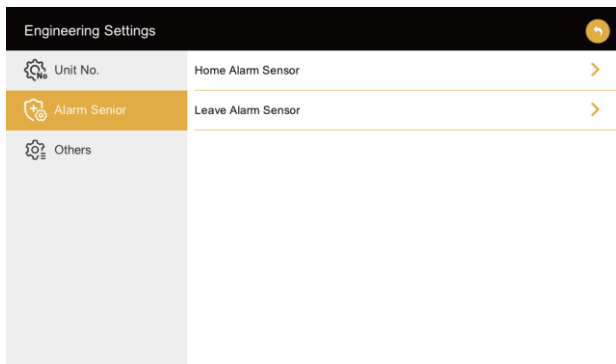

Válassza ki az egyik lehetőséget (Haza vagy Indulás) a következő képernyőre lépéshez.

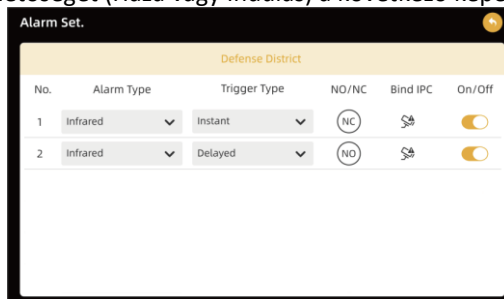

- Riasztási zóna beállítások
- Riasztás típusa

A csatlakoztatott érzékelő típusának kiválasztása.

- Az indítás típusa

A riasztás kiváltási módjának kiválasztása:

- Késleltetve
- Azonnali
- Azonnali 24 óra

## Értesítés

Ha a Késleltetve van kiválasztva, a késleltetési idő a menüben állítható be:  
Felhasználói beállítások → Riasztási beállítások → Riasztási késleltetés

- NO / NC

Az érzékelő állapotának beállítása (normál nyitott / normál zárt).

- IPC hozzárendelése

Az érzékelő csatlakoztatása a kamerához.

A riasztás hatására automatikusan fényképek készülnek, vagy elindul a videofelvétel.

- Be / Ki

Az érzékelő be- vagy kikapcsolása.

## C) Egyéb

- Felhasználói jelszó visszaállítása

**Az alapértelmezett jelszó 123456.**

- Mérnöki jelszó - A mérnöki (szerviz) jelszó módosítása.
- Gyári beállítások visszaállítása
- A monitor visszaállítása a gyári alapbeállításokra.

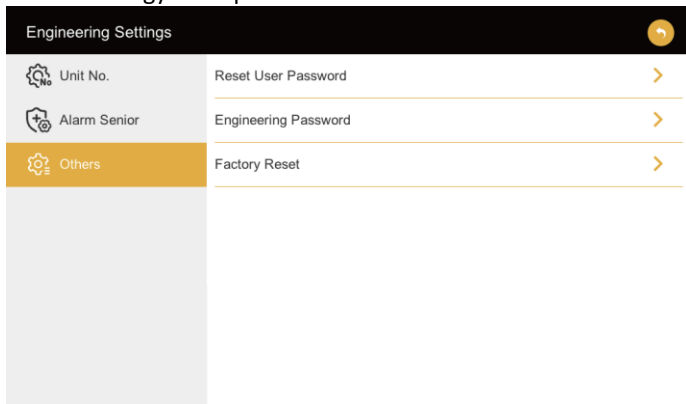

## 7) Riasztás

A riasztó három üzemmóddal rendelkezik:

- Távoli üzemmód - Aktiválja a riasztást, amikor Ön nincs otthon.
- Otthoni üzemmód - Aktiválja a riasztást, amikor otthon van.
- Ki - kikapcsolja a riasztást.

(Az Otthon és a Távoli üzemmódok részletes beállításait lásd a

Szolgáltatási beállítások → Riasztási beállítások

Bármely üzemmód aktiválásához felhasználói jelszó szükséges.

Riasztás aktiválási késleltetés

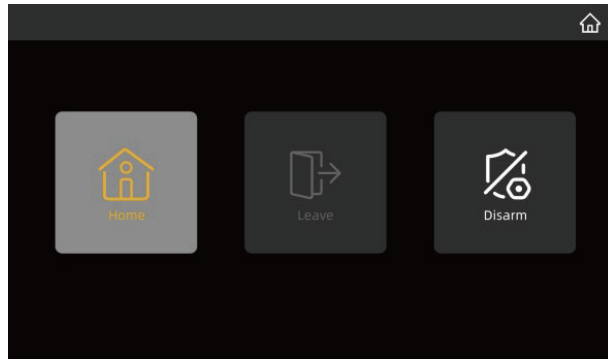

Ha a jelszót helyesen adta meg, a képernyőn megjelenik az aktiválási késleltetés visszaszámlálása.

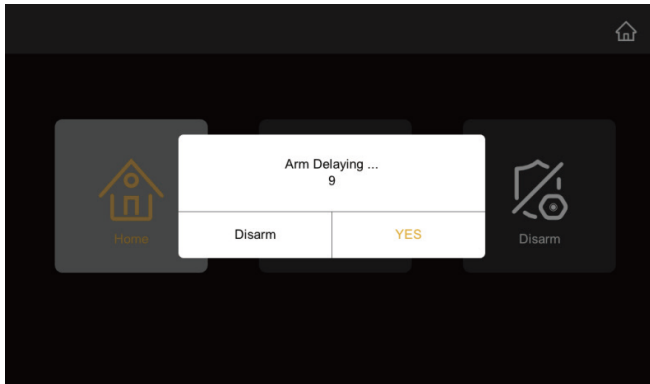

Az aktiválási késleltetési idő a menüben állítható be:

Felhasználói beállítások → Riasztási beállítások → Aktiválási késleltetés

## Értesítés

A folytatás előtt győződjön meg róla, hogy ismeri az aktuális jelszavát.

Ha nem ismeri az aktuális jelszót, a riasztás nem kapcsolható ki.

**(Az alapértelmezett jelszó 123456.)**

## Amikor a riasztás működésbe lép

- Ha a biztonságos üzemmódban érzékelőt észlel, riasztás lép életbe, és a képernyőn megjelenik az érzékelő száma (érezkelő 1 vagy érezkelő 2) és az esemény időpontja.
- Ha a vészhelyzet megoldódott, nyomja meg a képernyő alján található IGEN gombot.

**(A riasztás csak akkor kapcsolható ki, ha a megfelelő érzékelő visszatér normál állapotába.)**

- Amikor megjelenik a jelszó beviteli ablak, adja meg a hatjegyű jelszót a képernyőn megjelenő gombok segítségével.

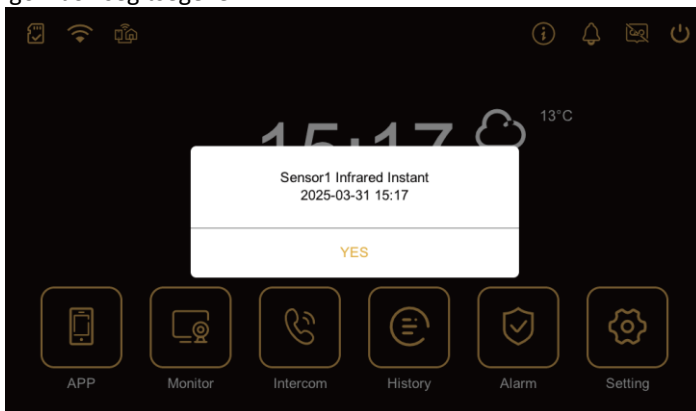

### Riasztás rögzítése

Amikor a riasztás beindul, a monitor automatikusan felvételt készít és elmenti a fekete képet.

Ez a kép az Előzmények → Riasztási galéria menüpontban található (lásd a következő képernyőt).

Ha az érzékelő egy kamerával van párosítva, a kamera az adott pillanatban az aktuális képet (fényképet vagy videót) menti el.

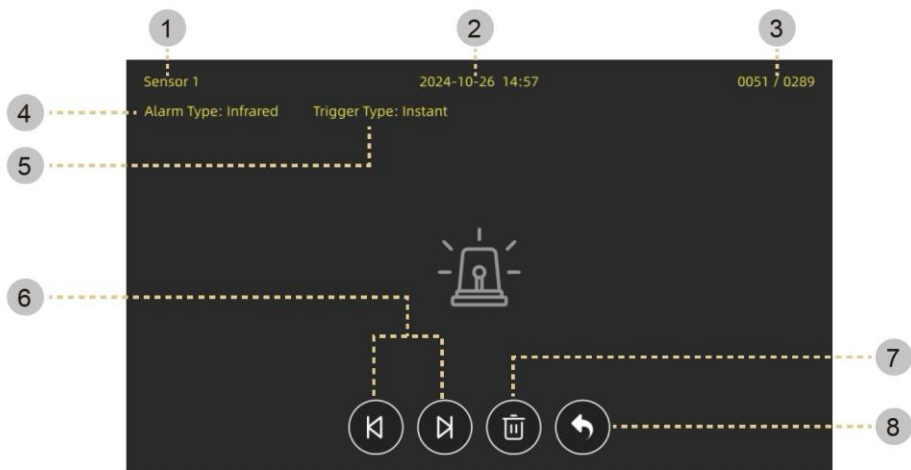

- 1) érzékelő: A riasztást kiváltó eszköz.
- 2) Dátum és idő: Riasztás indulási ideje.
- 3) Oldal információ: Jelenlegi oldal / összes oldal száma.
- 4) Riasztás típusa: A riasztást kiváltó érzékelő típusa.
- 5) Az indítás típusa: Az érzékelő aktiválásának típusa.
- 6) Mozgás balra/jobbra: Az előző vagy a következő rekordra való áttérés.

7) Törlés: Egy rekord mentett pillanatfelvételenek törlése.

8) Hátul: Visszatérés az előzmények képernyőre.

## 11) BELÉPTETŐ RENDSZER - RFID OLVASÓ

A kültéri egység támogatja a 125 kHz-es RFID-technológiát az érintésmentes ajtónyitáshoz kulcstartókkal.

**Ahhoz, hogy az RFID megfelelően működjön, a MENÜ/SYSTEM/USER/DOOR SETUP beállításoknál az "Ajtó még nyitva" opciónak aktívnak kell lennie.**

- RFID-címkék a csomagolásban
- 5x kék RFID címke - felhasználói címkék az ajtónyitáshoz (a kék medálok már gyárilag hozzá vannak adva és használatra készek)
- 1x sárga RFID címke - RFID címkék hozzáadása
  - 1x piros RFID-címke - törli az összes tárolt RFID-címkét

### RFID-címke hozzáadása

Csatlakoztassa a sárga (kiegészítő) RFID-címkét a kültéri egység RFID-olvasójához.

Néhány másodpercen belül csatlakoztassa a hozzáadni kívánt RFID-címkét.

A sikeres hozzáadást hang- vagy fényjelzéssel erősítik meg.

→ Ismétlje meg ezt az eljárást minden egyes használni kívánt RFID-címkénél.

### RFID-címkék törlése

Csatlakoztassa a piros (törölhető) RFID-címkét az RFID-olvasóhoz.

Az összes tárolt RFID-címke azonnal törlődik.

! A törlés tömeges - az egyes RFID-címkék nem törölhetők külön-külön.

### Értesítés

*Ha egy RFID-címke elveszik vagy ellopják, és nem egyértelmű, hogy melyik volt az, javasoljuk, hogy a piros címkével törölje az összes RFID-hozzáférést.*

*Törlés után újra hozzá kell adnia minden olyan RFID-címkét, amelyet továbbra is használni szeretne a sárga címkével.*

### Az RFID-címke használata

Az ajtó kinyitásához csatlakoztassa a kék RFID-címkét a kültéri egységen lévő RFID-olvasóhoz.

Ha a hozzáférés érvényes, a zár automatikusan feloldódik.

### Értesítés

*Az RFID-címkék 125 kHz-es frekvencián működnek.*

**Ahhoz, hogy az RFID megfelelően működjön, a MENÜ/SYSTEM/USER/DOOR SETUP beállításoknál az "Ajtó még nyitva" opciónak aktívnak kell lennie.**

## 12) PROBLÉMAMEGOLDÁS

A probléma	Lehetséges okok és megoldások
<b>Nincs kép vagy hang</b>	<ul style="list-style-type: none"> <li>- Ellenőrizze, hogy minden vezeték szilárdan csatlakozik-e és megfelelően van-e csatlakoztatva az <b>IN/OUT</b> és <b>BUS</b> csatlakozókhoz.</li> <li>- Győződjön meg róla, hogy semmi sincs a kamera objektívje előtt.</li> <li>- Mérje újra a vezetékeket - az esetek 90%-ában a problémát egy sérült vagy eltört vezeték okozza.</li> <li>- Használjon kiváló minőségű, <b>legalább 4×0,75 mm<sup>2</sup></b> keresztmetszetű négyvezetékes kábelt, a kábel maximális hossza 50 m.</li> </ul>
<b>Nincs kép, de a hangot hallani lehet.</b>	<ul style="list-style-type: none"> <li>- Ellenőrizze a monitor és a kültéri egység közötti helyes kábelezést.</li> <li>- Győződjön meg róla, hogy a fényképezőgép lenszéje nem fedett vagy piszkos.</li> <li>- Mérje újra a kábeleket - akár részleges sérülés is okozhatja a videojel elvesztését.</li> </ul>
<b>Nincs hangjelzés hívás közben</b>	<ul style="list-style-type: none"> <li>- Ellenőrizze, hogy a monitor hangereje nem csökkent-e.</li> <li>- Győződjön meg róla, hogy nincs a közelben erős elektromágneses mező (pl. forrás, motor, hangszóró).</li> <li>- Ellenőrizze, hogy minden vezeték szilárdan csatlakozik-e.</li> </ul>
<b>A kültéri egység nem kéri a monitort</b>	<ul style="list-style-type: none"> <li>- Ellenőrizze a <b>IN/OUT</b> kábelek helyes csatlakoztatását - gyakran előfordul, hogy a vezetékek meghajlottak vagy lazák.</li> <li>- Mérje meg a feszültséget az egységek között (12 V DC-nek kell lennie).</li> <li>- Győződjön meg róla, hogy a kültéri egység be van kapcsolva a menüben (Status = On).</li> </ul>
<b>Az ajtó vagy a kapu feloldása nem működik</b>	<ul style="list-style-type: none"> <li>- Ellenőrizze a zár és az áramellátás kábelezését.</li> <li>- Győződjön meg arról, hogy a zár elegendő tápellátással rendelkezik (12 V DC).</li> <li>- Ellenőrizze, hogy a menüben helyesen van-e beállítva a <b>feloldási idő</b> (1-10 s).</li> </ul>
<b>Csengés hallható, de nem történik kommunikáció</b>	<ul style="list-style-type: none"> <li>- Kétirányú hívás indításához nyomja meg a <b>telefon</b> ikonját a képernyőn.</li> <li>- Ellenőrizze a vezetékek csatlakoztatását, valamint a mikrofon és a hangszóró működését.</li> </ul>
<b>Hallhatod a másik oldalról, de nem beszélhetsz...</b>	<ul style="list-style-type: none"> <li>- Nyomja meg a <b>telefon</b> ikont a kétirányú kommunikáció aktiválásához.</li> <li>- Győződjön meg róla, hogy a hangerő és a mikrofon be van kapcsolva.</li> <li>- Ellenőrizze a vezetékeket és a csatlakozókat.</li> </ul>
<b>A Tuya Smart alkalmazás nem látja a készüléket</b>	<ul style="list-style-type: none"> <li>- Győződjön meg róla, hogy a monitor Wi-Fi- (2,4 GHz) vagy LAN-hálózathoz van csatlakoztatva internet-hozzáféréssel.</li> <li>- Győződjön meg róla, hogy a megfelelő párosítási módot (<b>EZ mód</b>)</li> </ul>

	<p>használja.</p> <p>- Indítsa újra a monitort, és ismételje meg a párosítást.</p>
<p><b>A monitor nem jeleníti meg a képet a gomb megnyomásakor.</b></p>	<p>- Ellenőrizze az <b>eszközazonosító</b> és a <b>szobaszám</b> beállításait.</p> <p>- Ellenőrizze, hogy a kültéri egységen lévő <b>1 felhasználó / 2 felhasználó</b> kapcsoló helyesen van-e beállítva.</p> <p>- Győződjön meg róla, hogy a kültéri egység megfelel a csatlakoztatott monitornak.</p>
<p><b>Gyenge kép vagy átviteli kiesések</b></p>	<p>- Ellenőrizze a vezeték hosszát - nem haladhatja meg a 80 m-t.</p> <p>- Használjon vastagabb, nagyobb keresztmetszetű kábelt.</p> <p>- Mérje meg a feszültséget - a 12 V DC alá csökkenő feszültség képkimaradást okozhat.</p>
<p><b>A felvétel nem működik</b></p>	<p>- Győződjön meg róla, hogy a microSD-kártya megfelelően van behelyezve és formázva.</p> <p>- A menüben kapcsolja be a <b>Hívásfelvétel</b> vagy a <b>Mozgásfelvétel</b> funkciót.</p> <p>- Ha a kártya megtelt, törölje a régi fájlokat, vagy formázza a kártyát.</p>
<p><b>Nem tud kártyát vagy ujjlenyomatot hozzáadni</b></p>	<p>- Ellenőrizze, hogy a kültéri egységnek van-e áramellátása és csatlakoztatva van-e a rendszerhez.</p> <p>- A menüben nyissa meg a <b>Menedzser → Kártyakezelés / Ujjlenyomatkezelés</b> menüpontot, és használja a "+" ikont.</p> <p>- Helyezze kártyáját vagy ujját az olvasóra - a megerősítés után a kártya hozzáadásra kerül.</p>
<p><b>A mozgásérzékelés nem működik</b></p>	<p>- Győződjön meg róla, hogy a <b>Mozgásérzékelés</b> funkció aktív a menüben.</p> <p>- Győződjön meg róla, hogy a felvétel mentéséhez be van-e helyezve a microSD-kártya.</p> <p>- IP-kamera használata esetén ellenőrizze annak ONVIF-kompatibilitását.</p>

### Ajánlások a vezetékezés ellenőrzésére:

- Minden probléma esetén először **mérje meg a** monitor és a kültéri egység közötti **vezetékek feszültségét és vezetőképességét**.
- Ellenőrizze a **törött, oxidált vagy becsípődött** vezetékeket.
- Csak kiváló minőségű, négymagos tömör rézkábelt használjon, ne vékony szálú csengő- vagy adatkábelt.
- Ne csatlakoztasson olyan berendezéseket közös hálózathoz, amelyek nagy interferenciát okoznak (pl. elektromos vezetékek, szivattyúk, villanymotorok).

Ez a kézikönyv csak útmutatóként szolgál a termék használatához. Az Abacus Electric s.r.o. továbbra is optimalizálja a terméket és előzetes értesítés nélkül módosítja a műszaki paramétereket. Ha bármilyen kérdése van, kérjük, forduljon az ügyfélszolgálatához.

**SERVIS@EVOLVEO.COM**



**Eltávolítás:** A terméken, a kísérő dokumentációban vagy a csomagoláson található áthúzott tárolóedény szimbólum azt jelenti, hogy az Európai Unióban minden elektromos és elektronikus berendezést, elemet és akkumulátort a hasznos élettartamuk végén külön kell ártalmatlanítani, a szelektív hulladék részeként. Ne dobja ezeket a termékeket a nem válogatott kommunális hulladékba.



## MEGFELELŐSÉGI NYILATKOZAT

Az **Abacus Electric, s.r.o.** társaság, székhelye: Planá 2, 370 01 České Budějovice, ezennel kijelenti, hogy az **EVOLVEO AHD 7 PLUS** termék megfelel a kormányrendelet és a vonatkozó uniós irányelvek követelményeinek:

- Rádióberendezésekről szóló **2014/53/EU** irányelv (**RED**)
- Elektromágneses összeférhetőségi irányelv **2014/30/EU** (**EMC**)
- **2014/35/EU** kisfeszültségű irányelv (**LVD**)
- A veszélyes anyagok korlátozásáról szóló **2011/65/EU** irányelv (**RoHS**)

A berendezést a következő harmonizált szabványok alapján értékelték:

EN 301 489-1, EN 301 489-17, EN 55032, EN 55035,  
EN 62368-1, EN 61000-3-2, EN 61000-3-3,  
EN 300 328, EN 50663, EN 50566.

A megfelelőségi nyilatkozat teljes szövege elérhető a weboldalon:

<http://ftp.evolveo.com/ce/>

Importőr / gyártó

**Abacus Electric, s.r.o.**

Planá 2, 370 01, Csehország

Made in China

[helpdesk@evolveo.com](mailto:helpdesk@evolveo.com)



Copyright © Abacus Electric, s.r.o.

[www.evolveo.com](http://www.evolveo.com)

[www.facebook.com/EvolveoCZ](http://www.facebook.com/EvolveoCZ)

Minden jog fenntartva. A termék megjelenése és műszaki jellemzői előzetes értesítés nélkül változhatnak.

## Tabla de conținut

1) DESCRIEREA PRODUSULUI .....	184
2) NOTIFICĂRI DE SIGURANȚĂ.....	185
3) PARAMETRI.....	188
4) DESCRIEREA MONITORULUI.....	192
5) DESCRIEREA UNITĂȚII EXTERIOARE.....	194
6) CABLURI ȘI DIAMETRE .....	195
7) DIAGRAMA DE CABLARE .....	195
8) INSTALAREA UNITĂȚILOR .....	196
9) ÎMPERECHERE CU TUYA/SMARTLIFE.....	199
10) FUNCȚII PRINCIPALE.....	202
11) SISTEM DE ACCES - CITITOR RFID .....	225
12) REZOLVAREA PROBLEMELOR .....	226

## 1) DESCRIEREA PRODUSULUI

Videophone-ul color AHD7 PLUS este format dintr-un monitor interior cu ecran tactil de 7", o unitate exterioară cu cameră și cititor de acces și o sursă de alimentare. Sistemul este conceput pentru securizarea intrărilor și comunicarea convenabilă la clădirile rezidențiale și comerciale.

Dispozitivul permite monitorizarea zonei din fața ușii, comunicarea vocală bidirecțională, apelarea între monitoarele interioare (interfon) și controlul încuietorii electrice a ușii sau a porții.

Monitorul intern are un ecran tactil capacitiv TFT LCD de 7" cu rezoluție 1024×600 px și iluminare de fundal reglabilă. Monitorul acceptă salvarea de imagini și clipuri video pe un card de memorie microSD și poate funcționa ca o ramă foto digitală în modul standby. Unitatea exterioară este fabricată din aliaj metalic durabil și îndeplinește standardul IP65, asigurând o funcționare fiabilă chiar și în condiții exterioare dificile. Acesta este echipat cu o cameră de 2Mpx (CMOS 1/3") cu rezoluție video de 1920 × 1080 px și imagini de până la 2048 × 1152 px, iluminator IR pentru vedere pe timp de noapte, microfon și difuzor. Unitatea exterioară include un cititor de carduri RFID (125 kHz) și, în variantele selectate, un cititor de amprente digitale integrat. Unitatea acceptă alarmă de sabotaj (protecție împotriva sabotajului).

Sistemul utilizează o conexiune cu 4 fire între monitorul interior și unitatea exterioară pentru a furniza semnale video, audio, de alimentare și de control. Distanța maximă recomandată între monitor și unitatea exterioară este de până la 50 de metri, utilizând un cablu adecvat.

Videofonul AHD7 PLUS suportă conectivitate wireless Wi-Fi atât în banda de 2,4 GHz, cât și în cea de 5 GHz. Conexiunea la rețea este utilizată pentru funcții avansate ale sistemului și nu este condiționată de utilizarea aplicației mobile.

Pentru acces de la distanță, dispozitivul este compatibil cu aplicația mobilă TUYA, care vă permite să primiți apeluri, să monitorizați imaginea camerei, să comunicați bidirecțional și să controlați de la distanță încuietorea ușii cu un smartphone.

Sistemul poate fi extins în continuare cu monitoare interioare suplimentare, unități exterioare, senzori de securitate și camere IP externe prin intermediul protocolului ONVIF.

### CEA MAI RECENTĂ VERSIUNE A MANUALULUI DE UTILIZARE

Datorită inovației continue a produselor EVOLVEO și a modificărilor legislative, puteți găsi întotdeauna cea mai actualizată versiune a acestui manual de utilizare pe site-ul [www.evolveo.com](http://www.evolveo.com) sau prin simpla scanare a codului QR prezentat mai jos cu telefonul mobil:



Vă rugăm să citiți cu atenție următoarele instrucțiuni de siguranță înainte de a instala și utiliza dispozitivul. Respectarea acestor instrucțiuni vă va ajuta să preveniți șocurile electrice, deteriorarea echipamentului sau pierderea datelor.

### Instrucțiuni generale

- Acest produs este destinat instalării și utilizării numai în conformitate cu aceste instrucțiuni.
- Instalarea trebuie să fie efectuată de o persoană calificată care cunoaște sistemele de curent redus și siguranța electrică de bază.
- Dispozitivul nu este destinat utilizării de către persoane (inclusiv copii) cu abilități fizice, senzoriale sau mentale reduse sau de către persoane fără experiența și cunoștințele necesare, cu excepția cazului în care este supravegheat de o persoană responsabilă.
- Copiii nu trebuie să se joace sau să manipuleze dispozitivul.
- Produsul este proiectat pentru uz casnic normal, birou și utilizări similare.
- Nu utilizați dispozitivul dacă este deteriorat mecanic, dacă emană un miros de arsură sau dacă cablul de alimentare sau conectorul este deteriorat.
- Nu efectuați nicio ajustare, reparație sau manipulare a echipamentului. În cazul unei defecțiuni, contactați un centru de service autorizat.
- Nu acoperiți orificiile de ventilație și nu instalați dispozitivul pe suprafețe inflamabile.
- Nu așezați recipiente cu lichide (de ex. vase, pahare) pe dispozitiv.
- Nu utilizați dispozitivul într-o atmosferă explozivă (de exemplu, în apropierea gazelor sau vaporilor inflamabili).
- Dacă dispozitivul este mutat dintr-un mediu rece într-un mediu cald, așteptați cel puțin 1 oră înainte de a-l porni pentru a preveni condensul.
- În caz de furtună sau absență prelungită, vă recomandăm să deconectați dispozitivul de la rețea.
- Nici producătorul, nici distribuitorul nu vor fi răspunzători pentru daunele cauzate de instalarea sau utilizarea necorespunzătoare.

### Unitate interioară

- Nu amplasați unitatea lângă radiatoare, sobe, încălzitoare sau în lumina directă a soarelui.
- Nu instalați unitatea interioară în zone umede (de exemplu, băi, subsoluri, sere).
- Nu atingeți dispozitivul cu mâinile ude și nu așezați niciun obiect pe acesta.
- Utilizați numai o cârpă moale și uscată pentru curățare. Nu utilizați detergenți chimici, diluanți sau alcool.
- Asigurați o ventilație adecvată și nu amplasați unitatea în zone închise sau slab ventilate.

- Nu opriți alimentarea în timpul înregistrării video, al salvării datelor sau al actualizării sistemului - pot apărea pierderi de date.
- Nu conectați sau deconectați cablurile atunci când echipamentul este sub tensiune.
- La instalare, asigurați-vă că cablurile nu sunt ciupite, îndoite sau solicitate mecanic.

### **Unitate exterioară**

- Unitatea exterioară este clasificată IP65 și este rezistentă la ploaie și praf. Cu toate acestea, se recomandă instalarea într-un loc parțial adăpostit, departe de ploaie directă și de lumina directă prelungită a soarelui.
- Nu amplasați camera în lumina directă a soarelui, în faruri sau în alte surse puternice de lumină.
- Păstrați obiectivul camerei, microfonul și difuzorul curate - murdăria poate afecta negativ calitatea imaginii și a sunetului.
- La instalare, utilizați numai accesoriile de montare furnizate și asigurați-vă că trecerile de cablu sunt sigilate corect.
- Evitați instalarea în apropierea câmpurilor magnetice sau electromagnetice puternice (de ex. transformatoare, transmiițătoare).
- Rوتاți firele astfel încât acestea să nu fie excesiv de îndoite, trase sau solicitate mecanic.
- Nu instalați unitatea în locuri în care temperatura de funcționare poate scădea sub -10 °C sau depăși +50 °C.
- Nu acoperiți microfonul sau difuzorul - acest lucru ar putea cauza distorsiuni.
- Nu utilizați agenți de spălare la presiune ridicată sau agenți de curățare agresivi pentru curățare.

### **Adaptor de alimentare**

- Utilizați numai adaptorul de alimentare original furnizat cu produsul
- (intrare: AC 100-240 V / 50-60 Hz, ieșire: DC 15 V / 1 A).
- Instalați adaptorul pe o suprafață fermă, uscată și bine ventilată.
- Priza de rețea trebuie să fie ușor accesibilă, astfel încât dispozitivul să poată fi deconectat rapid, dacă este necesar.
- Nu așezați adaptorul pe materiale inflamabile și nu îl acoperiți.
- Nu conectați adaptorul la rețea înainte de finalizarea tuturor cablajelor.
- Nu deconectați adaptorul trăgând de cablu.
- Dacă cablul de alimentare este deteriorat, acesta trebuie înlocuit de către o persoană calificată.
- Vă recomandăm să deconectați adaptorul de la priză în timpul unei furtuni sau atunci când dispozitivul nu este utilizat pentru o perioadă lungă de timp.

- Nu utilizați adaptorul sau dispozitivul într-un mediu cu umiditate ridicată sau în apropierea surselor de căldură.
- Pentru a spori protecția echipamentului, recomandăm utilizarea unui dispozitiv de protecție la supratensiune a circuitului de alimentare.

### **Conexiunea la rețea și aplicațiile TUYA**

- Conectarea dispozitivului la o rețea Wi-Fi (2,4GHz sau 5GHz) este pentru funcții avansate de sistem și acces de la distanță. Funcțiile de bază ale videofonului sunt disponibile chiar și fără o conexiune la internet.
- Utilizați numai aplicația mobilă oficială TUYA pentru acces de la distanță.
- Utilizați o parolă puternică pentru rețeaua Wi-Fi și schimbați-o periodic pentru a preveni accesul neautorizat la dispozitivul dvs.
- Producătorul nu este responsabil pentru daunele sau scurgerile de date cauzate de o rețea nesecurizată sau configurată necorespunzător.
- Dacă routerul sau parametrii rețelei se modifică, este posibil să fie necesar să asociați din nou dispozitivul cu aplicația.

### **Protecția vieții private și a datelor cu caracter personal**

- Atunci când utilizați funcția de înregistrare a imaginilor sau a sunetului, asigurați-vă că dispozitivul este utilizat în conformitate cu legislația aplicabilă privind protecția datelor (de exemplu, GDPR).
- Nu poziționați camera pentru a fotografia zone publice sau proprietăți învecinate fără autorizația corespunzătoare.
- Utilizatorul dispozitivului este singurul responsabil pentru conținutul înregistrărilor și pentru utilizarea acestora.

### **Card de memorie (microSD)**

- Utilizați numai carduri de memorie microSD de înaltă calitate recomandate de producător.
- Înainte de a utiliza cardul de memorie pentru prima dată, formatați cardul de memorie direct în dispozitiv.
- Nu scoateți cardul de memorie în timpul înregistrării sau redării fișierelor - puteți pierde date sau deteriora cardul.
- Producătorul nu este responsabil pentru nicio pierdere sau deteriorare a datelor stocate pe cardul de memorie.

### **Tehnologii de acces (RFID / amprentă digitală)**

- Stocați și gestionați cardurile RFID și amprentele digitale astfel încât acestea să nu poată fi utilizate în mod abuziv.
- Dacă cardul RFID este pierdut, scoateți-l imediat din sistem.

- Se recomandă verificarea și actualizarea periodică a datelor de acces (RFID, amprente digitale, parole).
- Copierea neautorizată a cardurilor RFID sau manipularea cititorului poate duce la o încălcare a securității instalației.

### **Iluminator IR și cameră**

- Unitatea exterioară utilizează iluminarea IR pentru vederea pe timp de noapte, care nu este vizibilă pentru ochiul uman.
- Nu vă uitați direct în LED-urile IR pentru perioade lungi de timp din imediata apropiere.
- Nu acoperiți diodele IR - vederea de noapte poate fi afectată sau poate apărea supraîncălzirea.

### **Conectarea încuietorilor, porților și dispozitivelor externe**

- Înainte de a conecta o încuietoare sau o poartă electrică, verificați parametrii de tensiune și curent ai acesteia.
- Nu depășiți sarcina maximă admisă pe ieșirile dispozitivului.
- Deconectați întotdeauna sursa de alimentare atunci când conectați dispozitive externe (încuietori, relee, senzori, camere IP).
- Producătorul nu este responsabil pentru daunele cauzate de conectarea unor dispozitive incompatibile sau conectate incorect.

### **Camere IP și ONVIF**

- Atunci când conectați camere IP prin ONVIF, utilizați numai dispozitive compatibile.
- Camerele IP trebuie să fie conectate la aceeași rețea ca și monitorul.
- Producătorul nu garantează compatibilitatea completă cu toate mărcile și modelele de camere IP.
- Nu conectați camere cu firmware necunoscut sau care nu prezintă încredere.

### **Actualizări de sistem**

- Actualizați software-ul numai în conformitate cu instrucțiunile producătorului.
- Nu deconectați alimentarea sau cardul de memorie în timpul actualizării.
- Utilizați numai fișiere de actualizare concepute pentru AHD7 PLUS.

## **3) PARAMETRI**

### **Unitate internă (monitor)**

- Tip afișaj: 7" TFT LCD, tactil capacitiv
- Rezoluția ecranului: 1024 × 600 px
- Raportul de aspect: 16 : 9
- Comenzi: comenzi capacitive cu ecran tactil
- Audio: microfon și difuzor încorporate, comunicare bidirecțională

- Intercom: apel între monitoare
- Suport pentru mai multe unități: până la 4 monitoare, 2 unități exterioare
- Suport pentru camere IP: ONVIF, până la 8 camere IP
- Înregistrare: fotografiile și înregistrările video în timpul apelului, monitorizării sau detectării mișcării
- Card de memorie: microSD până la 512 GB
- Cadru foto digital: da (modul de așteptare)
- Setări: luminozitate, contrast, volum, ton de apel
- Control de blocare:
- Blocare ușă (prin intermediul unității exterioare)
- Gateway / a doua ieșire (prin monitor)
- Comunicarea cu sistemul: Conexiune cu 4 fire
- Conexiune la rețea:
- Wi-Fi 2,4 GHz / 5 GHz
- (conexiunea la rețea nu este necesară pentru funcțiile de bază)
- Aplicații mobile: TUYA (iOS / Android)
- Caracteristicile aplicației: răspuns la apeluri, previzualizare live, deschidere blocare, notificări
- Monitorizați sursa de alimentare: DC 15 V / 1 A
- Consum de energie: max. 7 W
- Dimensiuni (L × H × P): 200 × 133 × 21 mm
- Material: plastic
- Montare: montare pe perete, suport de montare inclus
- Meniu limbă: multilingv (CZ, EN, SK, HU, RO și altele)

#### **Unitate exterioară (stație cameră)**

- Aparat foto: 2 MP CMOS
- Rezoluție video: 1920 × 1080 px (Full HD)
- Rezoluție imagine: până la 2048 × 1152 px
- Unghi de vizualizare: aprox. 130° orizontal
- Viziune nocturnă: Iluminator IR (vedere de noapte color cu iluminare din spate)
- Microfon / difuzor: încorporat, transmisie audio bidirecțională
- Comenzi: buton de apelare, LED de stare
- Tehnologii de acces:
- Cititor RFID 125 kHz (carduri EM)
- Model ID-2: cititor de amprentă integrat

- Control de blocare:
- Blocare ușă (prin intermediul unității exterioare)
- Curent maxim de blocare: 1 A
- Comunicarea cu sistemul: Conexiune cu 4 fire
- Protecție împotriva manipulării: da (alarmă antifurt)
- Alimentare: de la monitor (DC 15 V prin sistem)
- Acoperire: IP65
- Corp: aliaj metalic
- Temperatura de funcționare: -10 °C până la +50 °C
- Dimensiuni (L × H × P): 60 × 153 × 28 mm
- Montare: montare la suprafață, suport de montare inclus

#### **Adaptor de alimentare**

- Tensiune de intrare: AC 100–240 V / 50–60 Hz
- Tensiunea și curentul de ieșire: DC 15 V / 1 A
- Tip: adaptor extern de comutare
- Protecție: împotriva supratensiunii, suprasarcinii și scurtcircuitului
- Clasa de izolare: II
- Montare: independent sau montat pe perete
- Utilizare: numai în interior

#### **Parametrii sistemului**

- Tip de sistem: Interfon video AHD
- Transmitere: video, audio, control și alimentare pe 4 fire
- Protocol de comunicare: proprietar + ONVIF (camere IP)
- Lungimea maximă a cablului: în funcție de calitatea cablării (recomandată până la 50 m)
- Detectarea mișcării: da, cu zonă reglabilă
- Format video: H.264
- Format foto: JPEG
- Stocare: local pe microSD
- Funcționare fără internet: da (funcționalitate locală completă)

#### **Date mecanice și de instalare**

- Înălțimea recomandată de montare a unității exterioare: aprox. 150 cm
- Înălțimea recomandată a monitorului: aprox. 140-150 cm
- Cablu recomandat: 4 fire (curent redus)
- Conexiune multi-monitor: paralelă
- Accesorii de montare: incluse

## Conținutul pachetului

- 1× unitate interioară (monitor de 7")
- 1× unitate exterioară
- 1 × adaptor de alimentare DC 15 V / 1 A
- Suporturi de montare și elemente de fixare
- Cipuri RFID (în funcție de ambalaj)
- Manual de utilizare

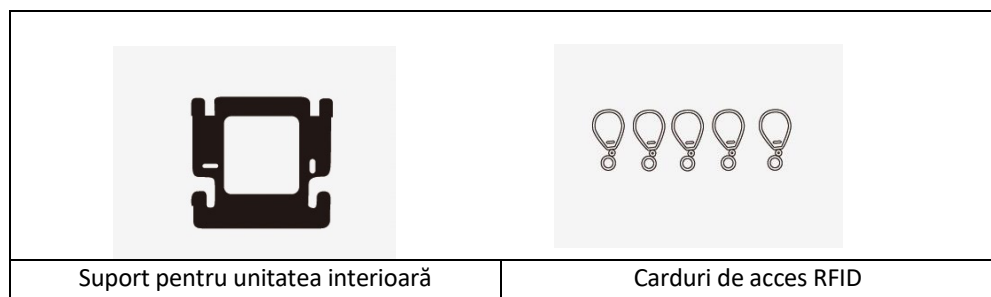

#### 4) DESCRIEREA MONITORULUI

1

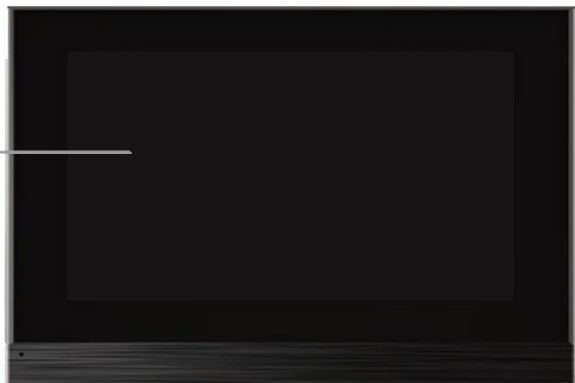

2

3

4

5

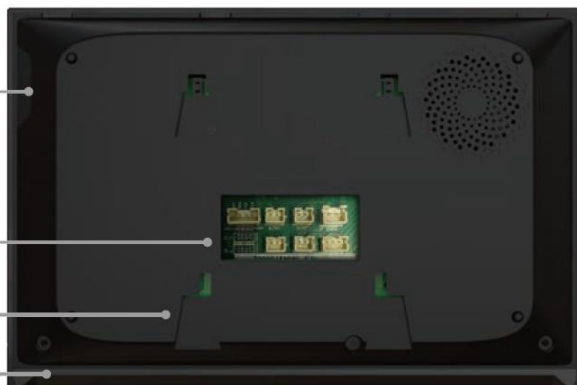

- 1) Suprafață tactilă capacitivă
- 2) Slot pentru card Micro SD
- 3) Conectori

- 4) Canelură pentru suport
- 5) Lumina de fundal LED

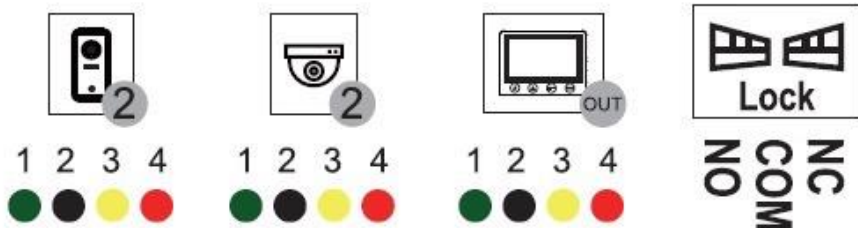
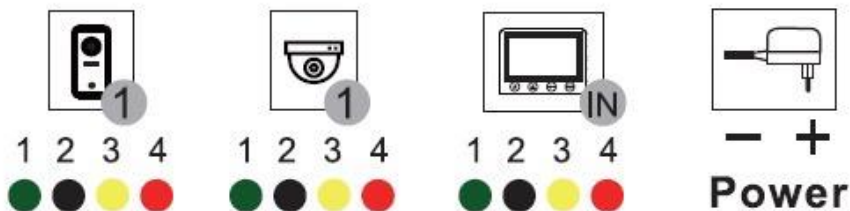

Interfață	Definiton
<b>1,2-Outdoor</b>	Conectarea unităților exterioare 1 și 2
<b>1,2 Kamera</b>	Conectarea camerelor analogice 1 și 2
<b>POWER</b>	Conector de alimentare DC 15V/2A
<b>MONITOR IN</b>	<p>Acesta este utilizat pentru a primi semnalul de la monitorul anterior. Acesta este utilizat numai pe monitoarele slave.</p> <p>Pe monitorul principal, conectorul SLAVE IN rămâne neconectat.</p> <p>Pe primul monitor slave, este conectat cablul de la monitorul master SLAVE OUT.</p> <p>Pentru alte monitoare slave, cablul este conectat de la SLAVE OUT al monitorului slave anterior.</p>
<b>MONITOR OUT</b>	<p>Utilizat pentru conectarea monitorului sclav următor (următor).</p> <p>Acest conector trimite semnalul de la monitorul curent la următorul monitor din rând.</p> <p>Conectorul SLAVE OUT este utilizat pe monitorul master pentru conectarea primului monitor slave.</p> <p>La monitoarele slave, conectorul SLAVE OUT este utilizat pentru a continua conectarea în lanț la monitorul următor.</p>
<b>LOCK</b>	conectarea încuietorii electrice sau a controlului porții (contacte NC / COM / NO)

## 5) DESCRIEREA UNITĂȚII EXTERIOARE

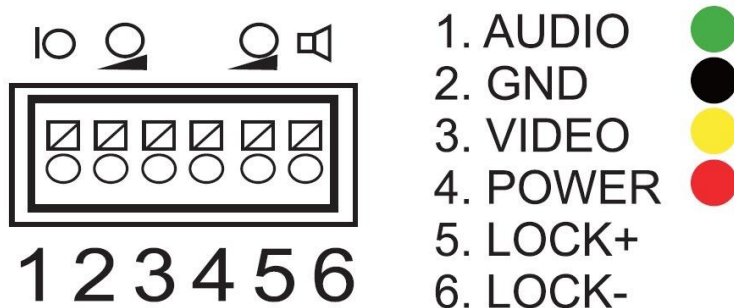
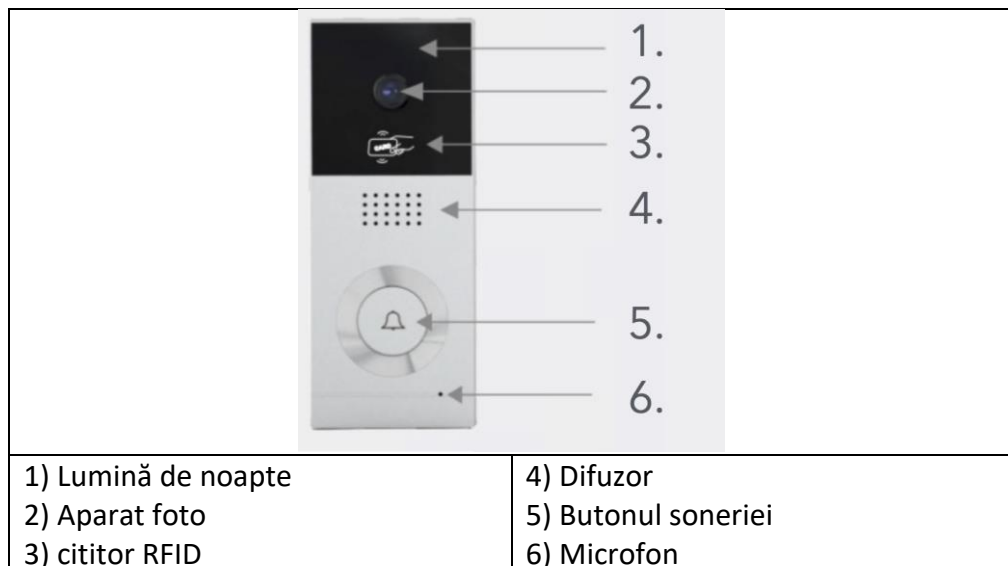

Interfață	Definiție
1	Audio de la monitor - verde
2	Fir GND - negru
3	Semnal video - galben
4	Putere + - roșu
5	Sursă de alimentare pentru blocare + pol (12V/1A)
6	Alimentare blocare - pol (12V/1A)
IO	Setarea volumului tonului de apel
Speaker icon	Setarea volumului difuzorului pentru comunicare

**Observație:** Acest videofon poate acționa încuietoarea electrică a ușii. O încuietoare poate fi conectată la contactele unității exterioare, care este controlată de o tensiune de 12V cu o sarcină maximă de curent de 1A.

## 6) CABLURI ȘI DIAMETRE

- Dacă distanța este de 10 m, utilizați RVV4x0,3 mm<sup>2</sup>. Dacă utilizatorul dorește să extindă distanța la 10 până la 30 m, utilizați cablul RVV4 x 0,5 mm<sup>2</sup>. Dacă utilizatorul dorește să extindă distanța la 30 până la 50 m, utilizați cablu RVV4 x 0,75 mm<sup>2</sup>. Conectați separat terminalele de cablu 1,2,3,4 ale unității interioare cu terminalele de cablu 1,2,3,4 ale unității exterioare.
- Bornele 5 și 6 sunt utilizate pentru conectarea încuietorii electronice, conectați încuietorul electronic cu cablu RVV2X1,0 mm<sup>2</sup>.
- (NB: Releul unității exterioare este capabil să controleze curenți de până la 1A/12V DC)

## 7) DIAGRAMA DE CABLARE

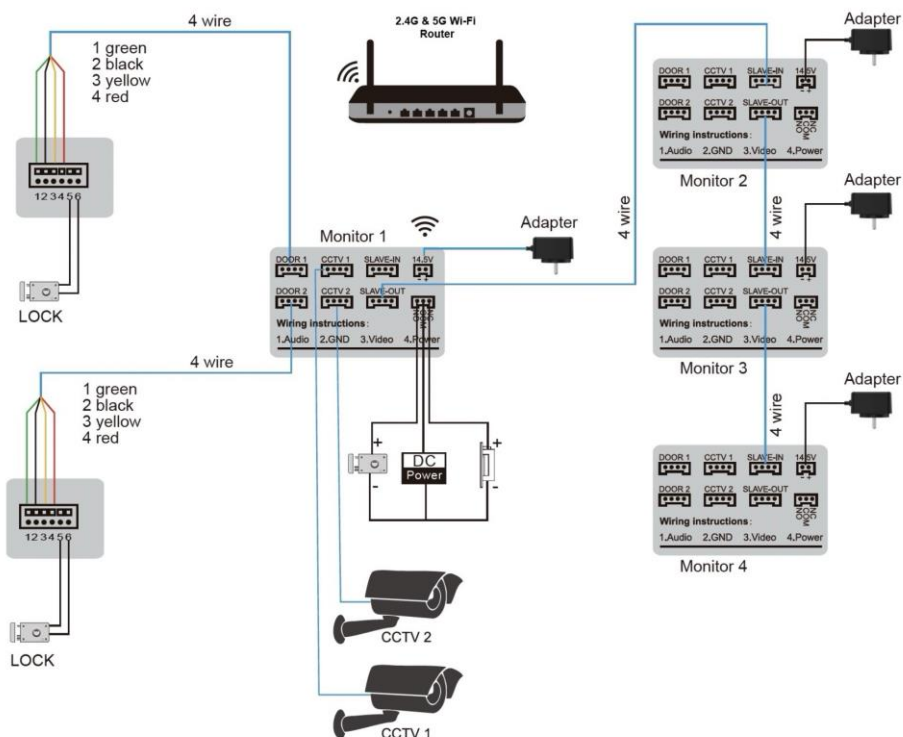

### Observație:

Dacă unitatea exterioară este conectată la terminalul monitorului "DOOR 1", aceasta va fi afișată ca DOOR 1 pe monitor.

Dacă unitatea exterioară este conectată la terminalul monitorului "DOOR 2", aceasta va fi afișată ca DOOR 2 pe monitor.

### Putere

Acest sistem de videofonie poate fi extins până la **2 unități exterioare, 4 monitoare interioare, 2 camere de securitate și 2 senzori de alarmă.**

Unitatea exterioară nu necesită o sursă de alimentare separată, aceasta fiind alimentată direct de la sistem.

**Dacă se utilizează un monitor suplimentar ca monitor sclav, acesta trebuie să fie alimentat de un adaptor de alimentare separat.**

Camerele de securitate și senzorii de alarmă necesită propria sursă de alimentare separată.

## 8) INSTALAREA UNITĂȚILOR

### Unitate exterioară:

Montați unitatea la o înălțime de 1,4 m - 1,7 m de la sol (în funcție de unghiul camerei) pentru a evita lumina directă a soarelui.

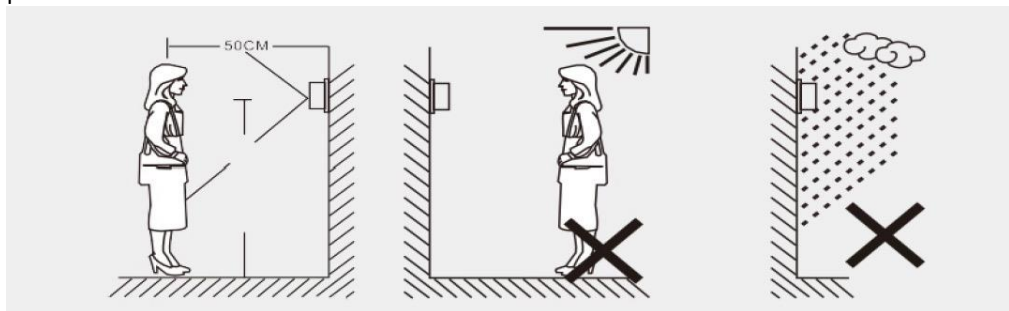

1) Îndepărtați suportul de montare de la unitatea exterioară.

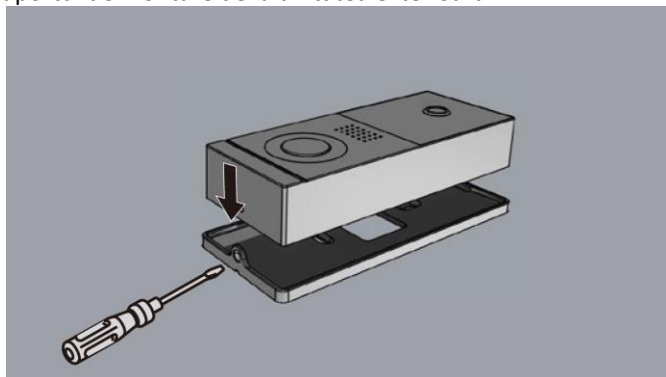

2) Fixați ferm suportul de montare pe perete cu ajutorul șuruburilor furnizate. Instalați suportul pe un perete vertical plat.

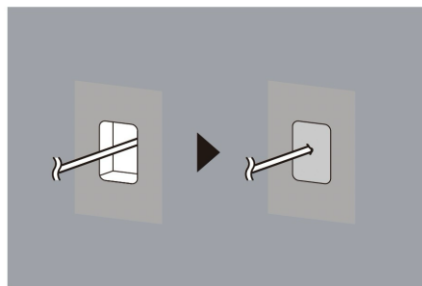
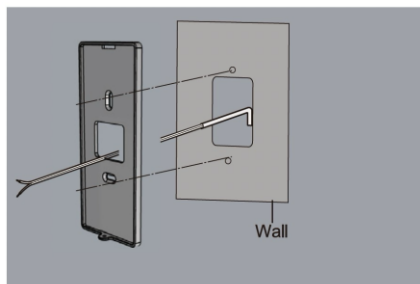

**Observație:**

Pentru a preveni condensul, umpleți cât mai mult posibil gaura din perete pentru cabluri (de exemplu, cu silicon sau etanșant).

3. Conectați firele în conformitate cu diagrama de cablare din capitolul 6 și apoi montați unitatea exterioară pe suportul de montare.

4. Asigurați și fixați unitatea exterioară cu șurubul.

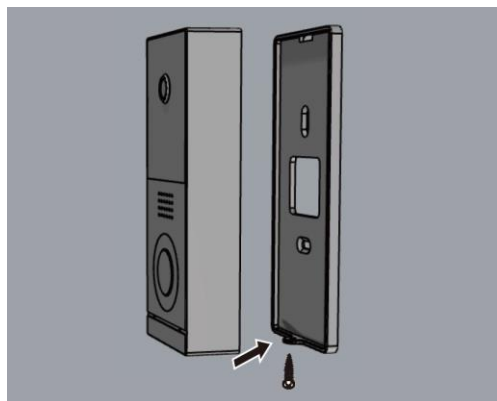

## **Monitor:**

1. Atașați suportul de montare la perete.

Instalați suportul de montare pe un perete vertical plat.

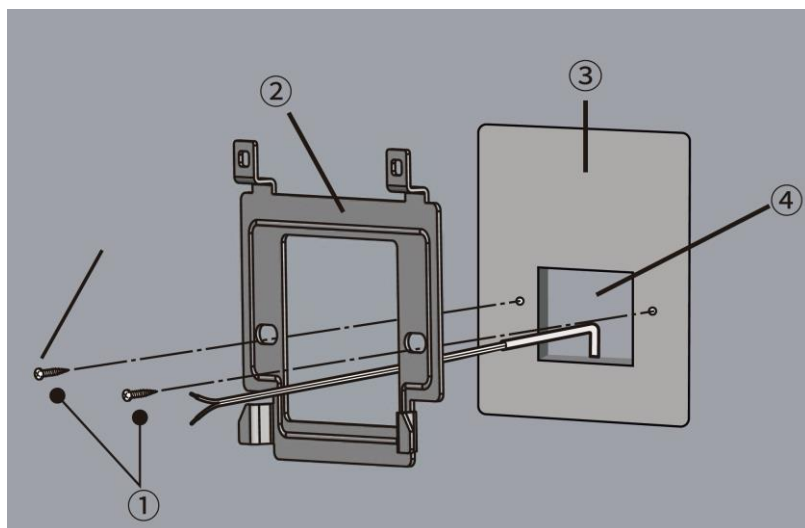

(1 - șuruburi (accesorii), 2 - suport de montare, 3 - perete vertical plat, 4 - gaură în perete)

2. Conectarea monitoarelor:

Consultați "Schema de cablare" de la capitolul 7.

3) Montați monitorul principal/monitorul de expansiune pe suportul de montare.

(1) Conectați corect conectorul de alimentare în conformitate cu schema de cablare, apoi conectați adaptorul de alimentare la priză.

(2) Aliniați zăvorul suportului de montare cu canelura de pe partea din spate a monitorului principal sau de expansiune și împingeți monitorul în jos până când se fixează ferm.

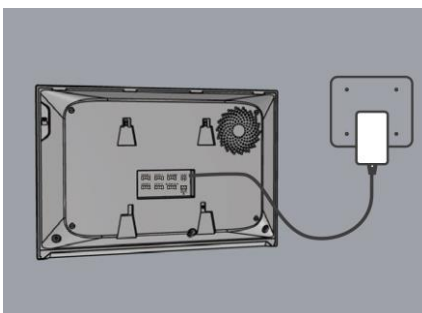
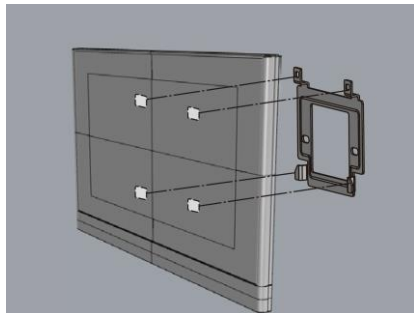

Observație:

Asigurați-vă că cablurile nu sunt prinse în suportul de montare în timpul instalării.  
Nu atașați cu forța monitorul la suport.

Dacă dispozitivul este deja asociat cu un alt cont de utilizator, nu vă puteți înregistra din nou. În acest caz, dispozitivul trebuie mai întâi deconectat de la contul utilizatorului inițial în aplicația mobilă (funcția "UNBIND") înainte de a putea fi reînregistrat. Dacă utilizatorul inițial nu are acces la dispozitiv sau dacă deconectarea nu poate fi efectuată prin intermediul aplicației, vă rugăm să contactați asistența tehnică EVOLVEO la [helpdesk@evolveo.com](mailto:helpdesk@evolveo.com) pentru asistență în deconectarea dispozitivului.

### **1) Înregistrarea contului de utilizator**

- Instalați și lansați aplicația mobilă Tuya Smart pe smartphone.
- Selectați registrul.
- Selectați țara dumneavoastră.
- Introduceți adresa dvs. de e-mail și faceți clic pe Obțineți codul de verificare.
- Introduceți în aplicație codul de verificare care v-a fost trimis pe e-mail.
- Setați o parolă pentru contul dvs.

### **2) Adăugarea unui dispozitiv (înregistrare)**

**Pasul 1:** Conectați monitorul la o rețea Wi-Fi

- Pe monitor, deschideți meniul Setări și intrați în meniul Setări.
- Selectați Set rețea.
- Selectați o rețea Wi-Fi disponibilă și conectați-vă la aceasta introducând parola.
- Când conexiunea este reușită, atingeți numele rețelei Wi-Fi conectate.

Două coduri QR vor apărea pe ecran:

codul QR din stânga - utilizat pentru a descărca aplicația mobilă,

codul QR corect - utilizat pentru a asocia monitorul cu telefonul mobil prin intermediul aplicației.

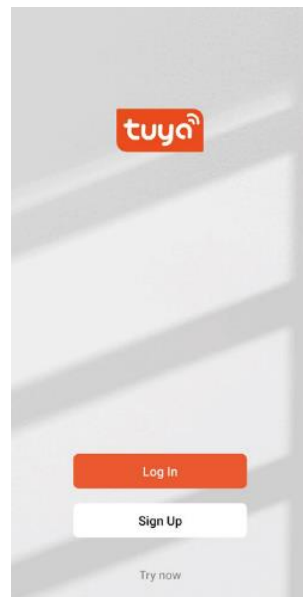

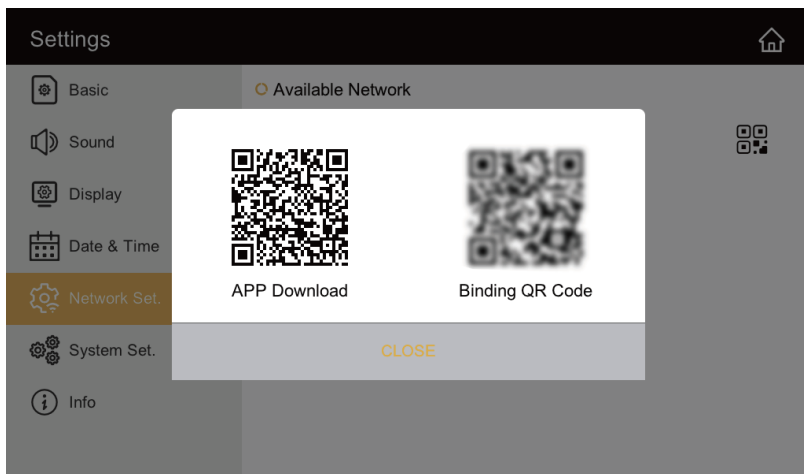

## Pasul 2: Conectați smartphone-ul și împerecheați dispozitivul

- Conectați smartphone-ul la aceeași rețea Wi-Fi ca și monitorul.
- Deschideți aplicația mobilă Tuya Smart și selectați Adăugare dispozitiv.
- Faceți clic pe pictograma Scanare din colțul din dreapta sus.
- Scațați codul QR afișat pe monitor cu smartphone-ul pentru a începe procesul de împerechere.

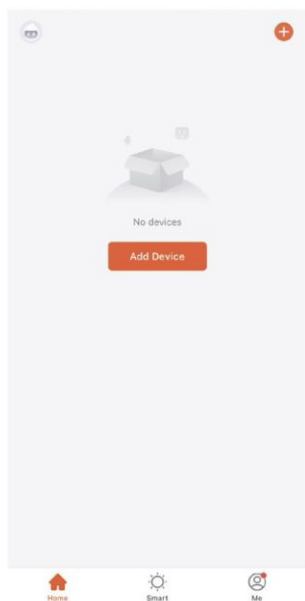

### **Pasul 3:** Pentru a finaliza împerecherea dispozitivului

- După scanarea codului QR, așteptați finalizarea procesului de împerechere.
- Împerecherea poate dura aproximativ 60 de secunde.
- După ce împerecherea este finalizată cu succes, încercați să deschideți dispozitivul în aplicație pentru a vedea o prezivizare live a imaginii.

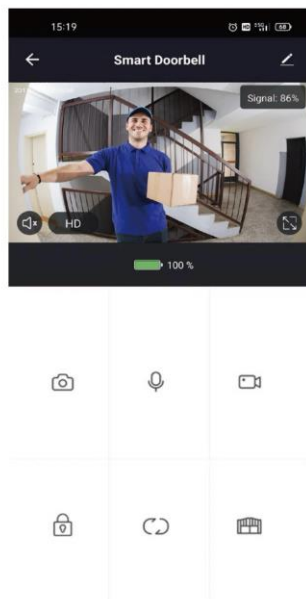
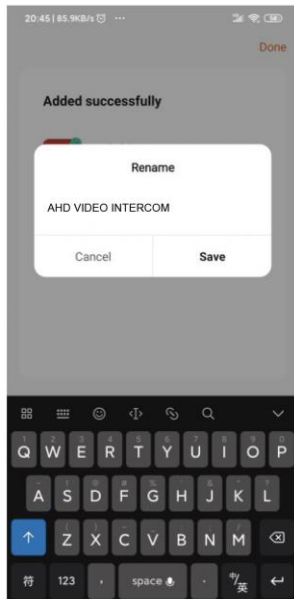
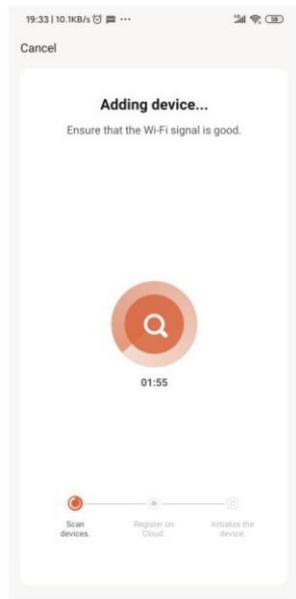

### **3) Cum să invitați alți utilizatori**

- Selectați fila Eu din partea de jos a aplicației.
- Deschideți Casa mea în meniul Administrare casă.
- Atingeți Numele casei și setați numele casei.
- Selectați gospodăria pe care ați creat-o (după nume).
- Selectați Adăugați membru.
- Va apărea un meniu cu modalități de partajare a codului de invitație - selectați Mesaje
- (În acest caz, codul de invitație va fi trimis prin SMS).
- După instalarea aplicației Tuya Smart, utilizatorul invitat introduce codul de invitație în meniu
- Home Management → Home Join.
- Dispozitivul poate fi partajat cu până la 20 de utilizatori, inclusiv administratorul.

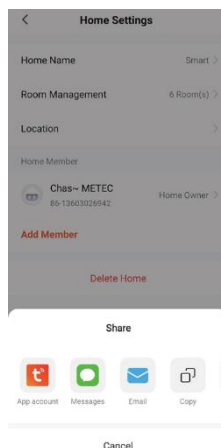

## 4) Primirea unui apel pe smartphone

Atunci când un vizitator apasă un buton de pe unitatea exterioară, apelul este trimis automat către smartphone-ul dvs.

Atingeți pictograma de răspuns pentru a accepta apelul. Odată primit, această pictogramă se modifică pentru a încheia apelul.

Atingeți pictograma de schimbare a vocii pentru a alege să vă editați vocea.

Când apelul este conectat, ecranul telefonului afișează o imagine live de la camera de la ușă. Pentru a debloca ușa: glisați în sus pentru a selecta opțiunea de deblocare a ușii.

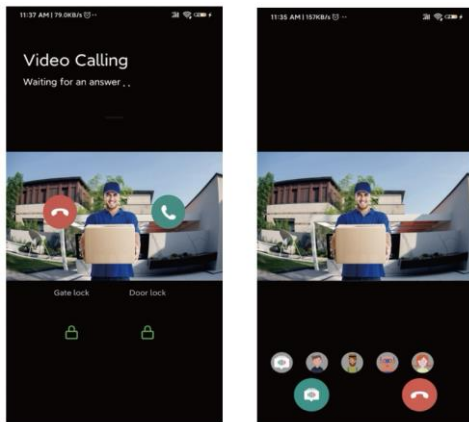

## 10) FUNCȚII PRINCIPALE

### Ecran principal:



- 1) Aplicație - comunicare interfonică cu aplicație mobilă
- 2) Cameră - Vizualizare de la unitatea exterioară și camerele conectate (CCTV)
- 3) Intercom - Accesați meniul intercom
- 4) Istoric - Vizualizați o listă de fotografii și videoclipuri salvate
- 5) Alarmă - Mergeți la setările alarmei
- 6) Setări - Accesați meniul de setări al dispozitivului
- 7) Data și vremea - Afișează data, ora și prognoza meteo
- 8) Informații - Mergeți la meniul de informații
- 9) Modul silențios - Monitorul nu va suna
- 10) Oprirea ecranului - Oprirea afișajului monitorului
- 11) Modul mesaj - Permite vizitatorilor să lase un mesaj (numai când este introdus cardul SD)
- 12) Starea cardului SD - Informații despre inserarea/absența cardului SD
- 13) Stare Wi-Fi - Afișează puterea semnalului Wi-Fi
- 14) Starea conexiunii telefonului - Pentru a vizualiza starea conexiunii telefonului dvs. mobil

### **Observație:**

Înainte de a-l utiliza pentru prima dată, setați data și ora corecte.

Dacă data și ora nu sunt setate, pot apărea probleme la salvarea fotografiilor și clipurilor video.

## **1) Aplicații**

Dacă monitorul nu este asociat cu un telefon mobil, vor fi afișate două coduri QR atunci când apăsați butonul APP:

- Codul QR din stânga este utilizat pentru a descărca aplicația mobilă,
- Codul QR corect este utilizat pentru a asocia monitorul cu telefonul prin intermediul aplicației.
- Dacă monitorul este deja asociat cu un telefon mobil, apăsarea butonului APP va iniția automat un apel de la distanță cu telefonul conectat.
- (Această funcție este disponibilă numai dacă telefonul este împerecheat corect.)

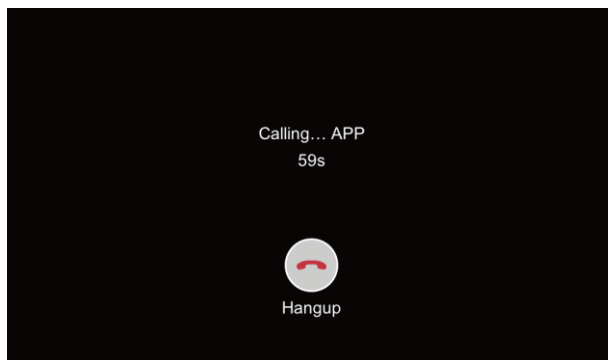

## 2) Monitor

Următorul ecran va fi afișat atunci când este primit un apel de la o cameră de exterior. Dacă camera de exterior nu este instalată, această funcție nu este disponibilă.

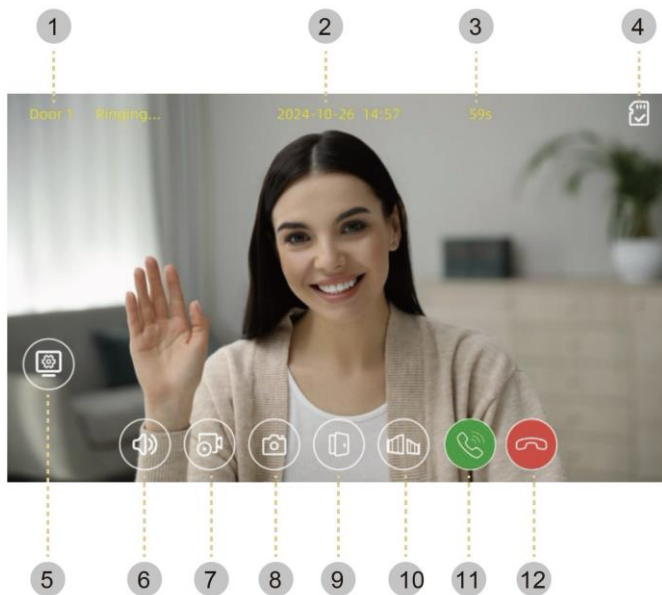

- 1) Aparat foto: Ecranul afișează numărul camerei selectate în prezent.
- 2) Data și ora: Afișați data și ora curentă.
- 3) Perioada de monitorizare: Numărătoare inversă până la terminarea automată a soneriei sau a apelului.
- 4) Starea cardului SD: Dacă este introdus un card SD, pot fi stocate fotografiile și clipuri video.
- 5) Setări: Acesta este utilizat pentru a regla luminozitatea, contrastul și culoarea imaginii de la camera de exterior.
- 6) Volum: Aceasta este utilizată pentru a regla volumul apelurilor.
- 7) Stocare video: Acesta este utilizat pentru a stoca înregistrări video (funcțional numai atunci când este introdus cardul SD). Când butonul este apăsat, videoclipul este salvat manual, când salvarea automată este activată, videoclipul este salvat automat.
- 8) Salvarea imaginii: Acesta este utilizat pentru a stoca o fotografie.
- 9) Deschiderea încuietorii ușii: Este utilizat pentru a deschide încuietorea ușii conectată la unitatea exterioară.
- 10) Deschiderea porții: Acesta este utilizat pentru a deschide încuietorea porții conectată la monitor.
- 11) Primirea unui apel: Utilizat pentru a răspunde la un apel primit.
- 12) Încheiați apelul: Utilizat pentru a încheia un apel.

## Apelarea unui vizitator

- Atunci când un vizitator sună la sonerie de la camera de exterior, sună un ton de apel și imaginea vizitatorului este afișată pe monitor.
- Timpul maxim de apelare este de 60 de secunde.
- Când modul de salvare automată este activat, înregistrarea video și imaginea sunt salvate automat.
- Când apăsați butonul de răspuns, puteți vorbi cu vizitatorul. Apăsarea butonului de deblocare a ușii va debloca încuietoarea.
- Timpul maxim de apel este de 120 de secunde.
- În timpul stocării video, puteți salva până la 120 de secunde de înregistrare video din momentul în care începe apelul.
- Dacă în timpul unei convorbiri apare un alt apel de la o altă cameră, apelul curent este întrerupt și noul apel este conectat automat.
- Când apăsați butonul de terminare a apelului, apelul se încheie și apare ecranul monitorului principal.

## 3) Aparat foto

Atunci când atingeți butonul Cameră, apare următorul ecran, în care puteți selecta dispozitivul pe care doriți să îl monitorizați.

Sistemul acceptă conectarea a până la **2 unități exterioare** (sonerii) și a până la **6 camere IP prin protocolul ONVIF**.

### **Observație:**

Dacă nu este conectată nicio unitate exterioară sau cameră IP, funcția de cameră nu poate fi utilizată.

Sistemul acceptă camere IP de la terți cu o rezoluție de până la 4 MP utilizând protocolul ONVIF standard.

Camera IP și monitorul trebuie să fie conectate la aceeași rețea. Dacă camera IP este conectată la același router Wi-Fi ca și monitorul, sistemul o detectează automat prin ONVIF.

### **Avertisment:**

Majoritatea producătorilor cunoscuți de camere IP (de exemplu, Hikvision, Dahua, TP-Link) susțin standardul ONVIF.

Pe de altă parte, foarte puține camere Wi-Fi bazate pe Tuya acceptă standardul ONVIF și, prin urmare, pot să nu fie compatibile cu acest sistem.

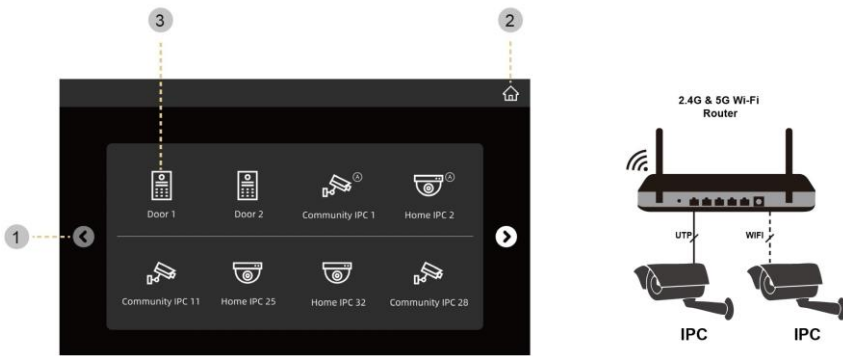

- 1) Deplasați la stânga/dreapta pentru a trece la pagina anterioară sau următoare.
- 2) Ecranul de pornire vă permite să reveniți la pagina principală a sistemului.
- 3) Ușa 1 este utilizată pentru a monitoriza unitatea exterioră. Când apăsați acest buton, va apărea ecranul de previzualizare corespunzător.



- 1) Monitorizarea ciclică comută automat vizualizarea între camerele conectate. Dacă această caracteristică este activată, de fiecare dată când treceți la un alt dispozitiv, înregistrarea video sau imaginea este salvată automat.
- 2) Numărătoarea inversă de urmărire ciclică afișează timpul rămas până la următorul comutator de previzualizare. Timpul maxim al numărării inverse este de 60 de secunde.
- 3) Comutarea vizualizării este utilizată pentru a comuta manual între dispozitivele conectate. Această funcție este disponibilă numai dacă sunt conectate cel puțin două dispozitive, de exemplu unități exterioare sau camere CCTV.

## 4) Interkom

Când apăsați butonul interkom, va apărea următorul ecran:

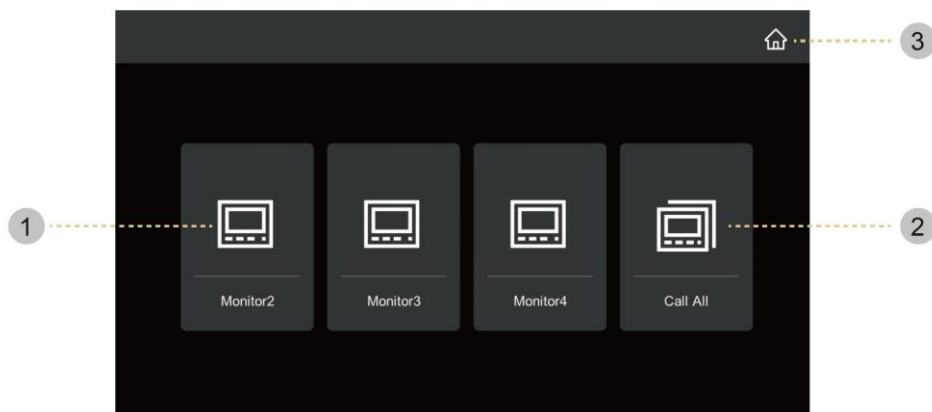

- 1) Opțiunea Monitor2 la Monitor4 este utilizată pentru a apela un anumit monitor de interfon conectat.
- 2) Opțiunea "Call All" va începe să sune simultan pe toate monitoarele conectate. Atunci când unul dintre monitoare primește apelul, celelalte nu mai sună.
- 3) Ecranul de pornire vă permite să reveniți la ecranul principal al sistemului.

Dacă selectați intercom pe orice monitor și celălalt monitor primește apelul, se afișează ecranul de apel intercom.

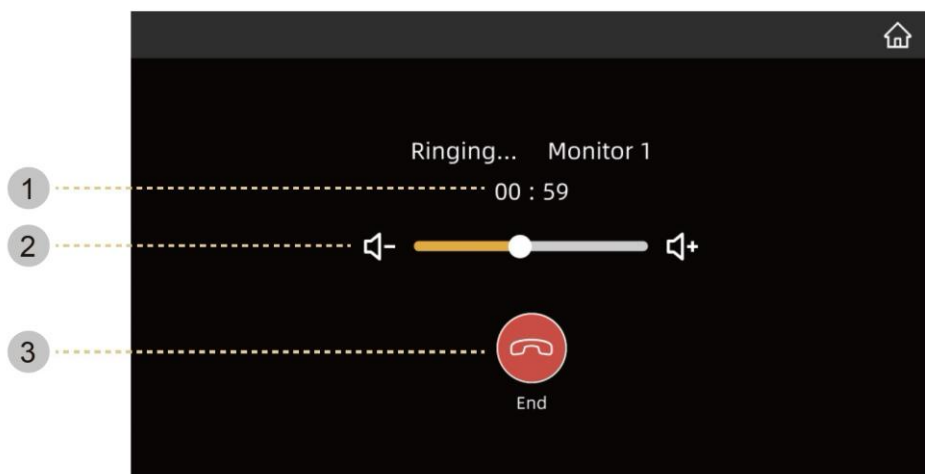

- 1) Numărătoarea inversă arată timpul rămas al apelului interfonic. Durata maximă a apelului este de 120 de secunde.
- 2) Controlul volumului este utilizat pentru a regla volumul apelului în timpul comunicării interfonice.
- 3) Butonul "Terminare" este utilizat pentru a încheia apelul și a reveni la ecranul anterior.

## 5) Istorie

Atingeți butonul Istoric pentru a afișa ecranul înregistrărilor. Aici puteți selecta un fișier salvat și îl puteți reda. Imaginea selectată va fi afișată într-o previzualizare mărită, iar videoclipul va fi redat.

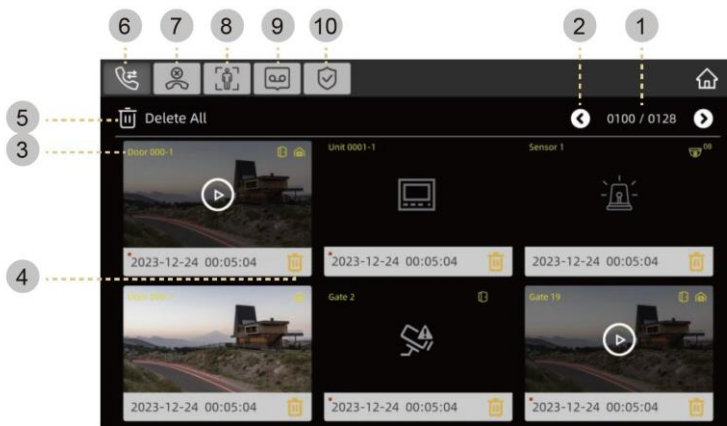

- 1) Informații despre pagină - afișează pagina curentă și numărul total de pagini
- 2) Schimbarea paginii - utilizată pentru a derula între pagini
- 3) Informații despre fișier - arată de pe ce dispozitiv a fost salvat fișierul
- 4) Ștergere - vă permite să ștergeți fișierul selectat
- 5) Ștergeți toate - utilizat pentru a șterge toate fișierele salvate
- 6) Fișiere interfon - fișiere salvate în timpul comunicării interfonice
- 7) Apeluri pierdute - fișiere salvate în timpul apelurilor pierdute sau în timpul monitorizării
- 8) Detectarea mișcării - fișiere salvate atunci când detectarea mișcării este activată
- 9) Mesaje vocale - fișiere salvate în modul lăsați un mesaj
- 10) Jurnale de urgență - fișiere salvate atunci când este declanșat un eveniment de urgență

## Vizualizarea înregistrărilor - fotografii

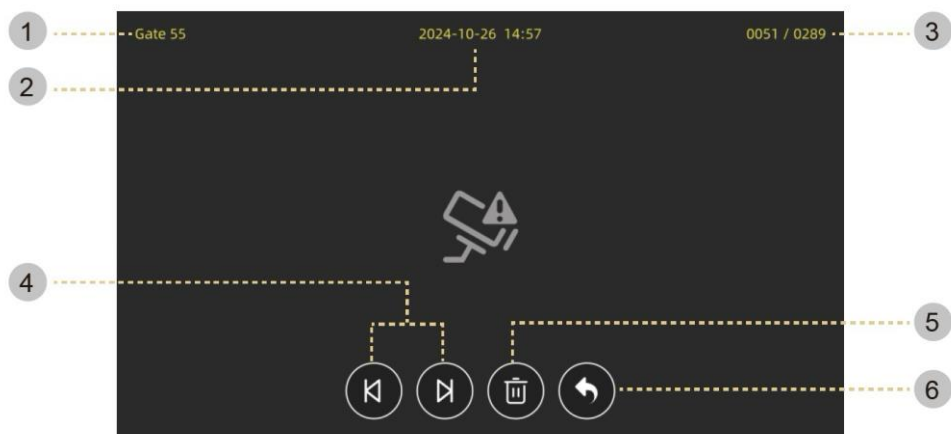

- 1) Sursa înregistrării: Informații despre dispozitivul de pe care a fost preluată imaginea.
- 2) Data și ora: Ora la care a fost făcută imaginea.
- 3) Informații despre pagină: Poziția curentă / numărul total de cadre.
- 4) Anterior / Următor: Mergeți la fișierul anterior sau următor.
- 5) Ștergeți: Ștergeți imaginea selectată.
- 6) Înapoi: Reveniți la meniul Istoric.

## Vizualizarea înregistrărilor - video

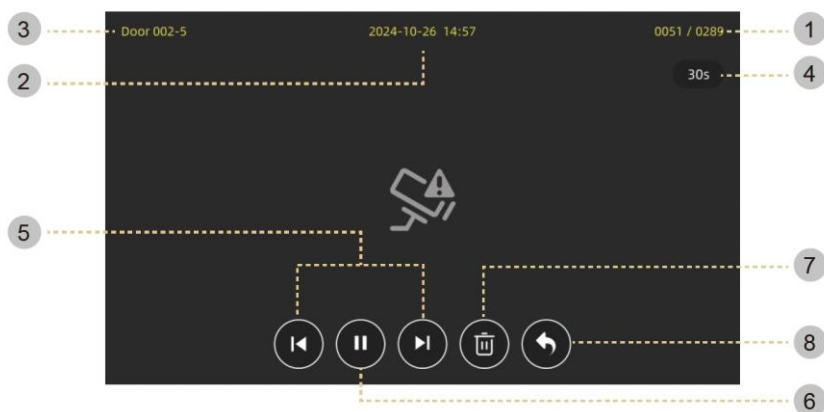

- 1) Informații despre pagină: Poziția curentă de înregistrare / numărul total de videoclipuri salvate.
- 2) Data și ora: Timpul de înregistrare video.
- 3) Sursa înregistrării: Dispozitivul de la care a fost preluat videoclipul (de exemplu, unitatea de ușă, camera IP).

- 4) Lungimea videoclipului: Lungimea totală a videoclipului salvat.
- 5) Anterior / Următor: Mergeți la fișierul salvat anterior sau următor.
- 6) Redare / Pauză: Începeți redarea videoclipului. În timpul redării, pictograma se schimbă în pauză.
- 7) Ștergeți: Ștergeți videoclipul afișat în prezent.
- 8) Înapoi: Reveniți la meniul Istoric.

### **Observație:**

După inserarea unui card de memorie SD, încărcarea poate dura ceva timp, în funcție de numărul și dimensiunea fișierelor stocate. Vă rugăm să așteptați finalizarea încărcării.

## **6) Setări**

După apăsarea butonului "Setări", va apărea următorul ecran.

Atunci când selectați un element, submeniul acestuia apare în partea dreaptă a ecranului.

### **1) Setări de bază (Basic)**

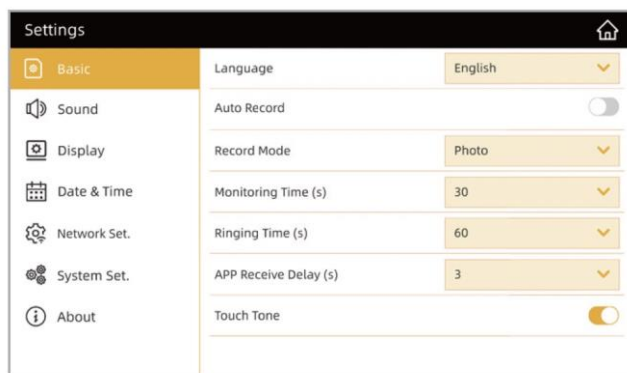

- **Limba**

Utilizat pentru a selecta limba interfeței cu utilizatorul.

- **Înregistrare automată**

Pentru a activa sau dezactiva salvarea automată a înregistrărilor.

- **Modul de înregistrare**

Selectați tipul de înregistrare: foto / video.

Dacă nu este introdus niciun card de memorie SD, pot fi stocate numai fotografiile.

- **Timp de monitorizare (s)**

Setați timpul de monitorizare atunci când comutați între unitățile exterioare și camerele CCTV.

Fotografiile sau înregistrările video pot fi salvate în timpul monitorizării.

Valori disponibile: 10 / 30 / 60 secunde (pentru fiecare unitate exterioară sau cameră separat).

- **Timpu de apel (s)**

Setați durata tonului de apel atunci când este primit un apel de la o unitate exterioară.

- **Întârziere în primirea unui apel în aplicație (s)**

Setați intervalul de timp după care apelul este redirectionat către aplicația mobilă.

- **Sunetul atingerii**

Pentru a activa sau dezactiva răspunsul audio atunci când atingeți afișajul.

## 2) Sunet

Până la 4 moduri diferite de apelare pot fi setate în funcție de 4 perioade de timp.

Timpul de apelare, melodia și volumul pot fi setate separat pentru fiecare perioadă de timp.

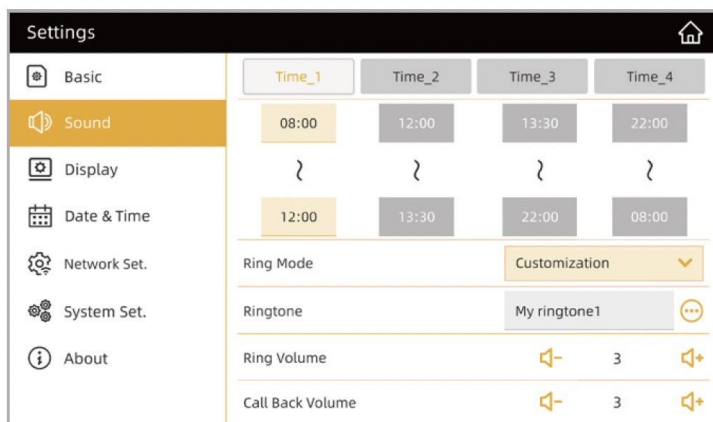

- Mod ton de apel - Utilizat pentru a selecta sursa tonului de apel.

Standard - selectați una dintre melodiile sistemului încorporat.

Personalizat - opțiune pentru a utiliza propria melodie stocată pe cardul de memorie SD.

### Observație:

Tonul de apel real trebuie să fie salvat în folderul "music" de pe cardul SD și trebuie să fie în format .mp3.

- Melodii pentru tonuri de apel

Pentru a selecta un ton de apel. Există 6 melodii diferite.

- Volumul soneriei

Setați volumul soneriei atunci când este primit un apel de la o unitate exterioară.

- Volumul apelurilor (apel înapoi)

Setarea volumului vocii în timpul comunicării bidirecționale (vocea apelantului).

### 3) Afișaj

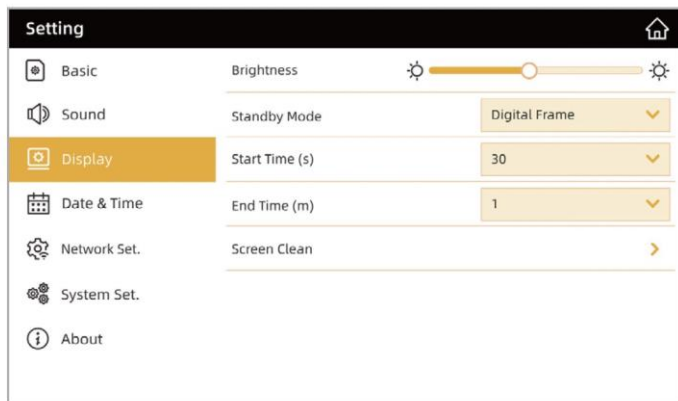

- **Jas**

Utilizat pentru a regla luminozitatea afișajului.

- **Modul standby**

Vă permite să selectați comportamentul afișajului în modul de așteptare.

- **Ecran negru** - Un ecran negru apare atunci când intrați în modul de așteptare.
- **Data și ora** - Data și ora curentă sunt afișate în modul de așteptare.
- **Cadru foto digital** - Modul Cadru foto digital este activat în modul de așteptare.

- 

**AVERTISMENT:**

*Imaginile reale trebuie salvate în folderul "picture" de pe cardul SD.*

*Este acceptat doar formatul .JPG.*

*Rezoluția maximă acceptată este de 2048 × 1152 px, iar rezoluția minimă este de 103 × 60 px.*

*În dosar pot fi stocate maximum 50 de imagini.*

*Unele imagini pot conține atribute de culoare progresivă. Dacă culorile sunt afișate incorect, este recomandat să salvați din nou imaginea în format JPG/JPEG pe computerul dvs.*

*Dacă detectarea mișcării este activată, funcția de ramă foto digitală nu este disponibilă.*

- **Ora de începere**

Setați timpul de inactivitate după care afișajul se va opri automat.

- **Timp de comutare**

Setați intervalul (în minute) după care imaginile cadrului foto digital sunt rotite automat.

- **Curățarea ecranului**

Atunci când modul de curățare este activat, ecranul tactil este dezactivat timp de 30 de secunde pentru a permite curățarea în siguranță.

Acest mod nu poate fi întrerupt înainte de a se încheia automat.

## 4) Data și ora

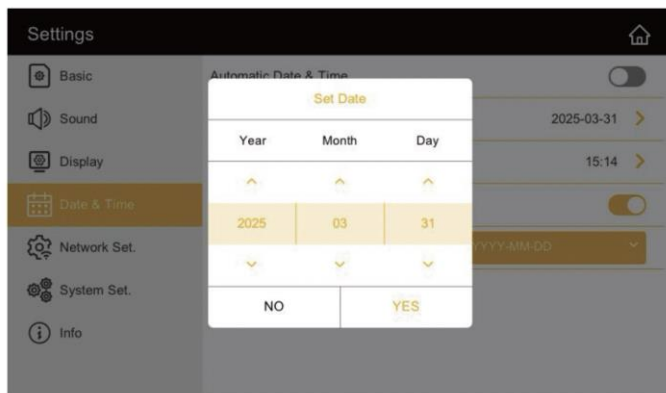

- **Data și ora automate** - Activați/dezactivați setarea automată a datei și orei. Atunci când este activată, dispozitivul sincronizează data și ora cu telefonul mobil atunci când vă conectați la aplicație. Dacă este dezactivată, data și ora pot fi setate manual.
- **Format de 24 de ore**  
Activați afișarea orei în format de 24 de ore.
- **Formatul datelor**  
Setați formatul de afișare a datei (de ex. AAAA-MM-DD, DD-MM-YYYY, etc.).

## 5) Setări de rețea

Dispozitivul vă permite să căutați rețele wireless disponibile și să vă conectați la rețeaua Wi-Fi selectată.

Selectați o rețea Wi-Fi din lista de rețele găsite automat și introduceți o parolă pentru conectare.

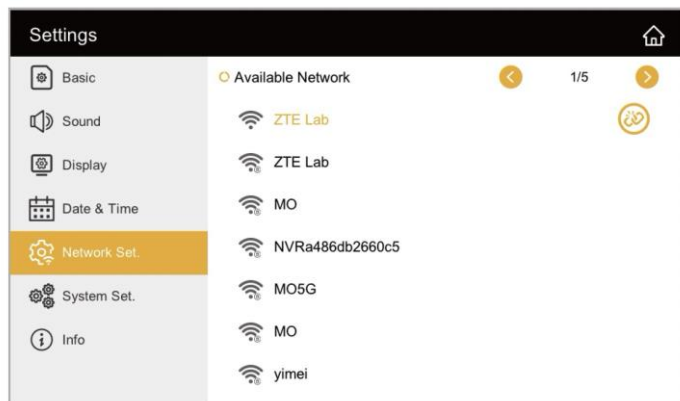

- După ce v-ați conectat cu succes la rețea, atingeți codul QR de lângă rețeaua Wi-Fi conectată. Vor fi afișate două coduri QR:  
Codul QR din stânga - utilizat pentru a descărca aplicația mobilă.  
Cod QR adevărat - utilizat pentru a asocia dispozitivul cu telefonul mobil prin intermediul aplicației.

- Pentru a vă deconecta (dezabona) telefonul

Pentru a decupla telefonul de dispozitivul dvs., atingeți pictograma Decuplare.

Va apărea un ecran de confirmare - atingeți Unbind pentru a finaliza deconectarea.

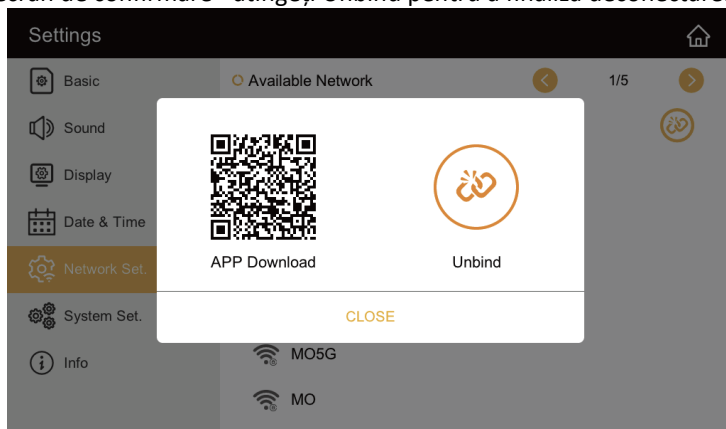

## 6) Configurarea sistemului

Acest meniu este utilizat pentru setările avansate de sistem și caracteristicile de securitate ale dispozitivului.

### 1) Setări utilizator

Este necesară o parolă de securitate pentru a accesa acest meniu.

**Parola implicită este 123456.**

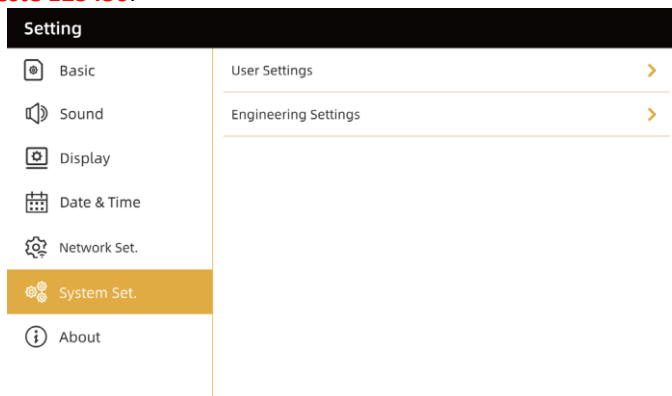

## A) Detectarea mișcării

User Settings	
Motion Detection	Select Device: Door 1
Door Set.	Motion Detection Alarm <input checked="" type="checkbox"/>
Password Set.	Alarm Interval (s) 15
Alarm Set.	Sensitivity Middle
Home IPC	Record Mode Photo
Others	Screen ON When Motion Detected <input type="checkbox"/>

În această secțiune puteți configura detectarea mișcării pentru unitățile exterioare sau camerele conectate.

- Selectați dispozitivul

Se utilizează pentru a selecta camera pentru care trebuie setată detectarea mișcării.

- Alarmă de detectare a mișcării

Activați sau dezactivați funcția de detectare a mișcării.

- Interval de alarmă (Interval de alarmă)

Setați intervalul de timp (în secunde) dintre fiecare alarmă.

Specifică timpul minim care trebuie să treacă înainte ca o altă alarmă să poată fi declanșată după cea anterioară.

- Sensibilitate - Setați sensibilitatea detectării mișcării:

ridicat / mediu / scăzut.

- Modul de înregistrare

Selectați tipul de înregistrare atunci când este detectată mișcare:

foto sau video.

- Ecran pornit la detectarea mișcării

Atunci când este detectată o mișcare, imaginea de la unitatea exterioară este afișată automat pe monitor.

### **Avertisment:**

*Pe timp de noapte sau în condiții de lumină slabă, LED-ul camerei pentru ușă este aprins permanent atunci când detectarea mișcării este activă.*

*Atunci când este detectată o mișcare, este trimisă o notificare push către aplicația mobilă.*

*Nu se recomandă activarea acestei funcții dacă camera de supraveghere a ușii este îndreptată spre o zonă sau o stradă aglomerată, deoarece pot apărea alerte frecvente.*

*Acest produs este un sistem interfonic și nu înlocuiește un sistem complet de înregistrare DVR/NVR. **Activați funcția de detectare a mișcării numai atunci când este necesar.***

## B) Setări ușă

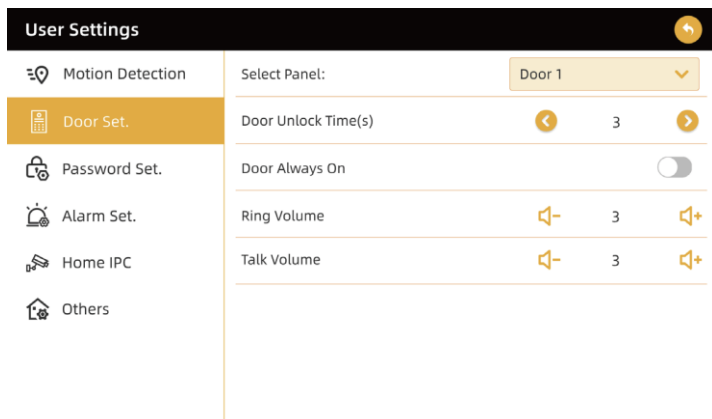

- Selecția panelului: Utilizat pentru a selecta unitatea exterioară la care se aplică setarea.
- Timpul de deblocare a ușii: Setarea timpului de acționare a blocării electrice după deblocare.
- Alimentare permanentă a ușii: Dacă unitatea exterioară are o tastatură sau un cititor RFID și necesită alimentare continuă, activați această opțiune.
- Volumul soneriei: Setarea volumului de apel al unității exterioare.
- Volumul apelurilor: Setarea volumului de comunicare bidirecțională.

## C) Setările parolei

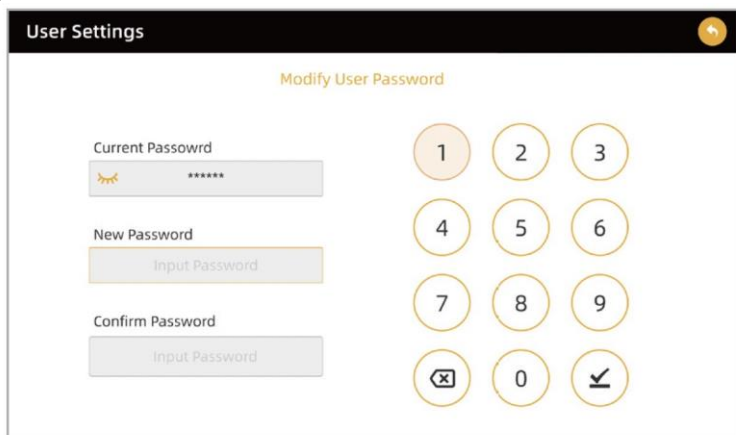

Utilizat pentru a schimba parola de securitate a utilizatorului.  
Introduceți parola curentă, apoi parola nouă și confirmați-o din nou.

### **Avertisment:**

*Dacă vă uitați parola, puteți reseta parola implicită la 123456 prin efectuarea unei resetări a sistemului.*

## D) Setări de alarmă

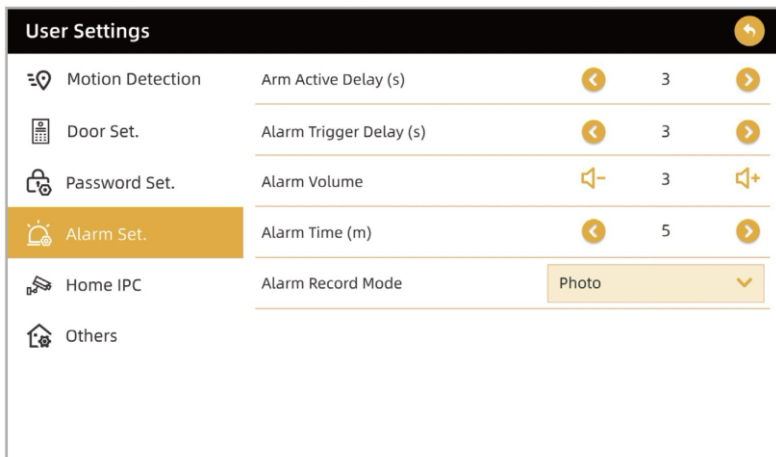

- Întârziere activare alarmă: Setarea întârzierii de la activarea modului de alarmă până la activarea acestuia.
- Întârziere alarmă: Setați intervalul de timp după care alarma este declanșată de o alarmă sonoră.
- Volumul alarmei: Setarea volumului alarmei.
- Durata alarmei: Setarea duratei alarmei după declanșarea acesteia.
- Modul de înregistrare a alarmei: Selectați tipul de înregistrare atunci când alarma este declanșată (foto/video).

## E) Home IPC

Home IPC permite conectarea camerelor digitale IP (max. 4 camere).

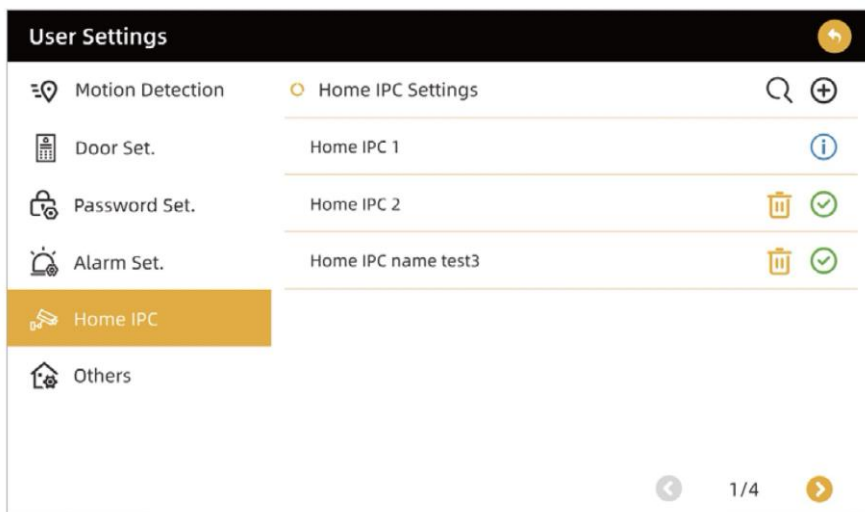

- Căutați camere (pictograma 🔍): Caută camerele disponibile în rețeaua locală.

- Informații despre cameră ( pictograma **i** ): Afișează informații detaliate despre camera selectată.

După selectarea camerei, va apărea următorul ecran, introduceți numele de utilizator și parola camerei și confirmați cu butonul YES:

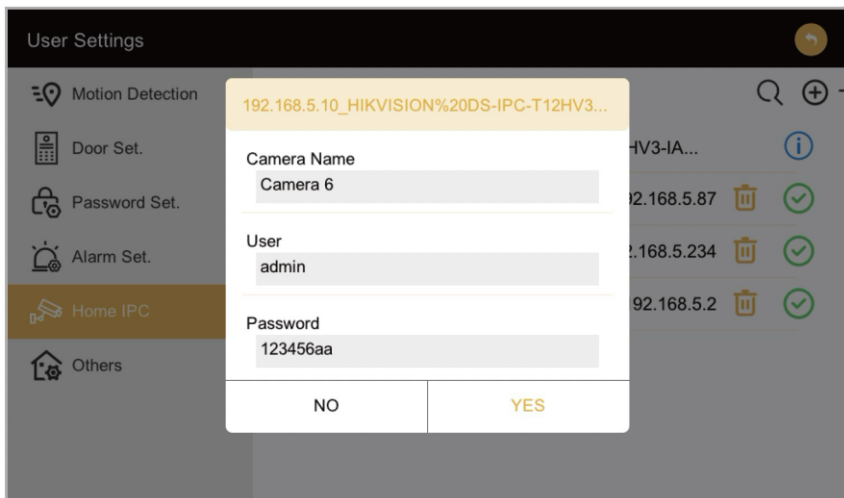

- Adăugați manual o cameră

De asemenea, puteți adăuga manual o cameră atingând butonul +.

Introduceți:

Numele camerei

URL-ul principal al camerei

Confirmați cu butonul YES.

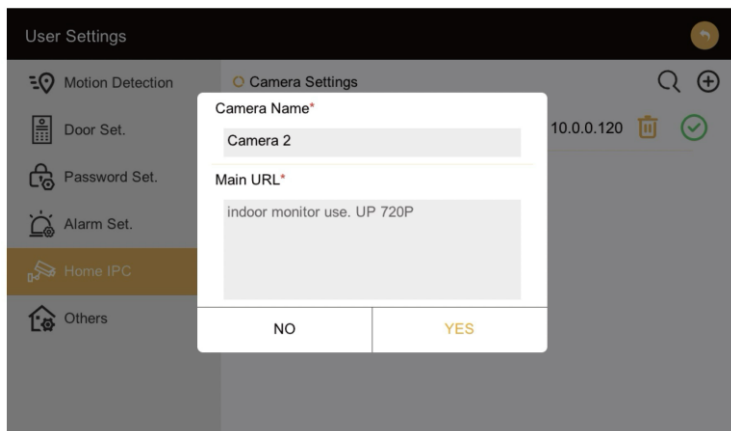

- Deconectarea camerei

Butonul de ștergere (pictograma **🗑️**): Utilizat pentru a elimina/disconecta o cameră pe care nu o mai utilizați.

## Avertisment:

Rezoluția maximă acceptată a camerei este de 2048 × 1152 px.

Camera trebuie să suporte codificarea H.265.

## F) Altele

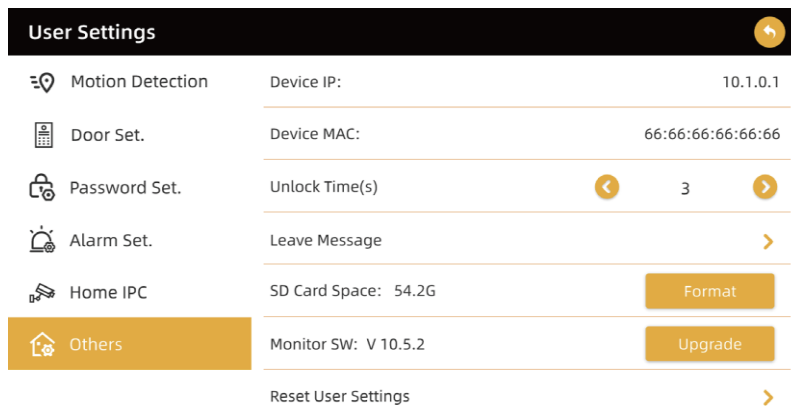

User Settings	
Motion Detection	Device IP: 10.1.0.1
Door Set.	Device MAC: 66:66:66:66:66:66
Password Set.	Unlock Time(s) 3
Alarm Set.	Leave Message >
Home IPC	SD Card Space: 54.2G <span>Format</span>
Others	Monitor SW: V 10.5.2 <span>Upgrade</span>
	Reset User Settings >

- Dispozitive IP: Afișează adresa IP a monitorului.
- Dispozitiv MAC: Afișează adresa MAC a monitorului.
- Timp de deblocare (s): Setarea timpului de pornire a încuietorii electrice conectate la monitor.
- Lăsați un mesaj: Setarea mesajelor vocale pentru vizitatori.
- Capacitatea cardului SD: Afișează spațiul disponibil pe cardul SD.
- Format: Formatați cardul SD.
- Monitorizați versiunea software: Afișează versiunea firmware a monitorului.
- Actualizare: Utilizat pentru a actualiza software-ul monitorului.
- Restaurați setările utilizatorului: Restaurați setările din fabrică ale utilizatorului.

### Lăsați un mesaj

Atunci când activați opțiunea Lăsați un mesaj, puteți înregistra un salut vocal personalizat pentru vizitatori

(se redă atunci când este apăsat butonul soneriei).

- Timpul de începere a mesajului (s): Setăți intervalul de timp dintre momentul în care vizitatorul apasă soneria și redarea mesajului vocal (valori posibile: 3 / 10 / 20 / 30 secunde).

- Înregistrați un mesaj vocal:

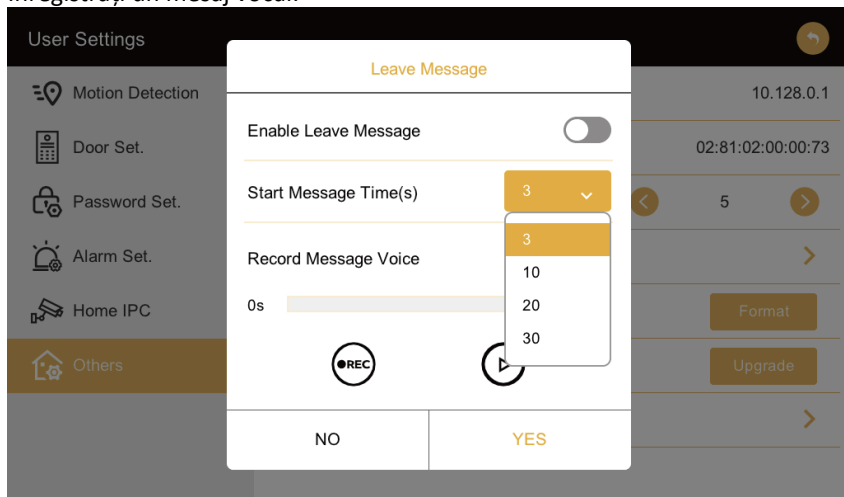

Utilizat pentru a vă înregistra propriul mesaj vocal.

Butonul de înregistrare (REC): Acesta va începe înregistrarea.

Butonul de pauză(PAUSE): Întrerupe înregistrarea.

Când ați terminat, atingeți DA pentru a confirma.

- Capacitatea cardului SD - Afîșează spațiul liber rămas pe cardul SD.
- Atingeți Format pentru a formata cardul SD.
- Monitorizați versiunea software.
- Afîșează versiunea curentă a firmware-ului monitorului.
- Atingeți Actualizare pentru a actualiza software-ul.

## Aviz

*Noua versiune a software-ului trebuie să fie salvată pe cardul SD pentru a efectua actualizarea.*

*Resetați setările utilizatorului*

*Acesta este utilizat pentru a inițializa dispozitivul și pentru a restabili setările utilizatorului la starea implicită.*

## 2) Configurație tehnică:

- Este necesară o parolă de securitate pentru a accesa acest meniu. **Parola implicită este 123456.**

### A) Numărul unității

Numărul unității: Numărul unității curente

Numărul dispozitivului: Setează ID-ul monitorului curent. Valorile 1-4 pot fi setate. Adresa monitorului, dacă sunt conectate mai multe în sistemul MASTER - SLAVE

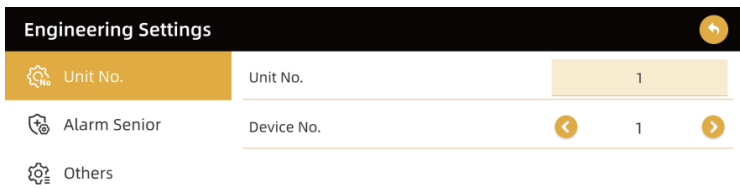

## Aviz

*Dacă mai mult de 2 monitoare sunt conectate la sistem, este necesar să setați un număr de dispozitiv diferit pentru fiecare monitor înainte de utilizare pentru a evita coliziunile în sistem.*

## B) Senzor de alarmă

Există două opțiuni (Acasă și Departe) care vă permit să setați modurile senzorului de alarmă.

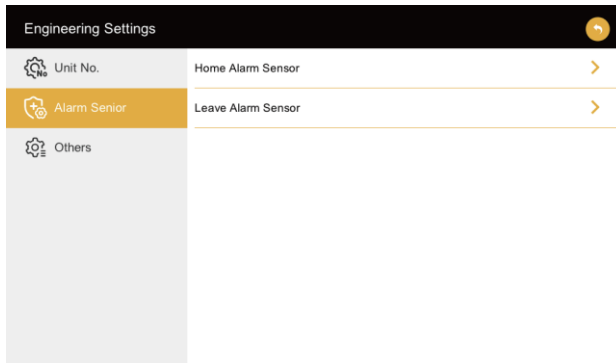

Selecționați una dintre opțiuni (Acasă sau Plecare) pentru a intra în ecranul următor.

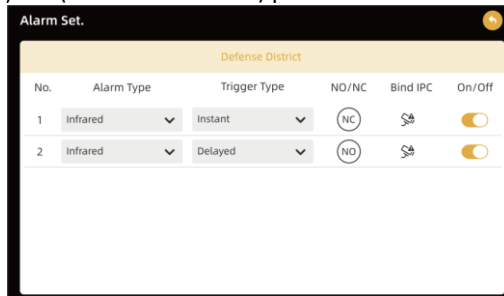

- Setări zonă de alarmă
- Tip de alarmă

Selectarea tipului de senzor conectat.

- Tip de lansare

Selectarea metodei de declanșare a alarmei:

- Întârziat
- Imediat
- Instant 24 h

## Aviz

Atunci când este selectat **Întârziere**, timpul de întârziere poate fi setat în meniu:

Setări utilizator → Setări alarmă → Întârziere alarmă

- NO / NC

Setarea stării senzorului (normal deschis / normal închis).

- Atribuiți IPC

Conectarea senzorului la aparat.

Atunci când se declanșează alarma, se fac automat fotografiile sau începe înregistrarea video.

- Pornit / Oprit

Pornirea sau oprirea senzorului.

## C) Altele

- Resetarea parolei unui utilizator

**Parola implicită este 123456.**

- Parola de inginerie - Modificați parola de inginerie (service).
- Restaurarea setărilor din fabrică
- Restaurați monitorul la setările implicite din fabrică.

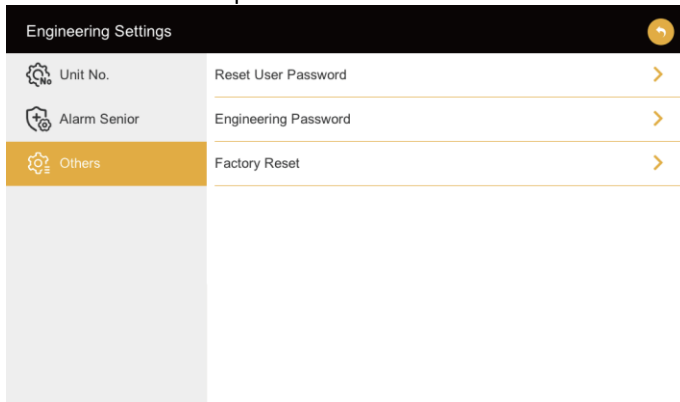

## 7) Alarm

Alarma are trei moduri de funcționare:

- Away mode - Activează alarma atunci când nu sunteți acasă.
- Modul Acasă - Activează alarma atunci când sunteți acasă.
- Dezactivat - Dezactivează alarma.

(Pentru setările detaliate ale modurilor Acasă și Departe, consultați Setări service → Setări alarmă)

Este necesară o parolă de utilizator pentru a activa orice mod.

Întârzierea activării alarmei

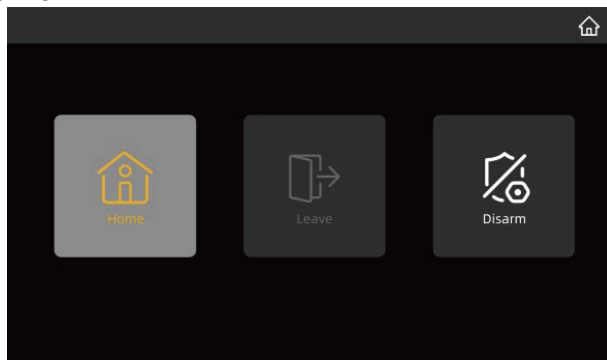

Dacă parola este introdusă corect, pe ecran va fi afișată numărătoarea inversă a întârzierii de activare.

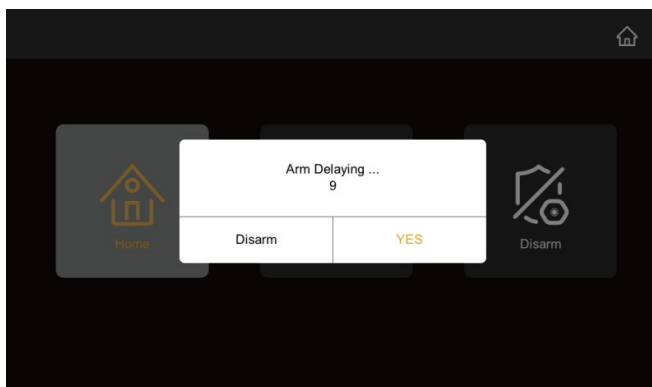

Timpul de întârziere a activării poate fi setat în meniul:

Setări utilizator → Setări alarmă → Întârziere activare

## Aviz

Asigurați-vă că vă cunoașteți parola curentă înainte de a continua.

Dacă nu cunoașteți parola curentă, alarma nu poate fi oprită.

**(Parola implicită este 123456.)**

## Când este declanșată alarma

- Dacă un senzor este detectat în timpul modului securizat, se declanșează o alarmă, iar ecranul afișează numărul senzorului (senzor 1 sau senzor 2) și ora evenimentului.
- Dacă urgența este rezolvată, apăsați butonul DA din partea de jos a ecranului.

**(Alarma poate fi oprită numai dacă senzorul corespunzător revine la starea sa normală).**

- Când apare fereastra de introducere a parolei, introduceți parola din șase cifre utilizând butoanele de pe ecran.

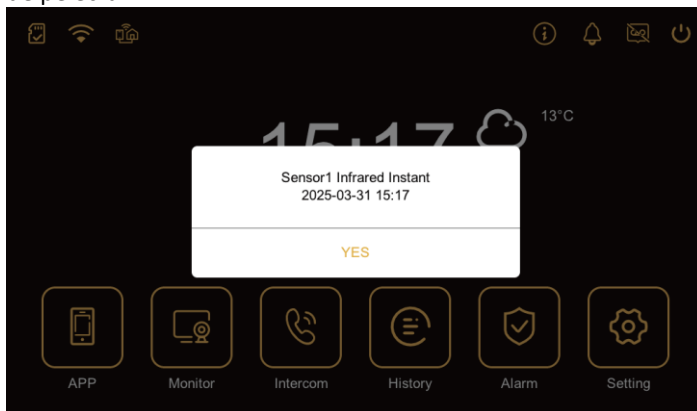

### Înregistrarea alarmei

Atunci când alarma este declanșată, monitorul înregistrează automat și salvează o imagine neagră.

Această imagine poate fi găsită în Istoric → Galerie alarme (a se vedea ecranul următor). Dacă senzorul este asociat cu o cameră, camera va salva imaginea reală (fotografie sau videoclip) în acel moment.

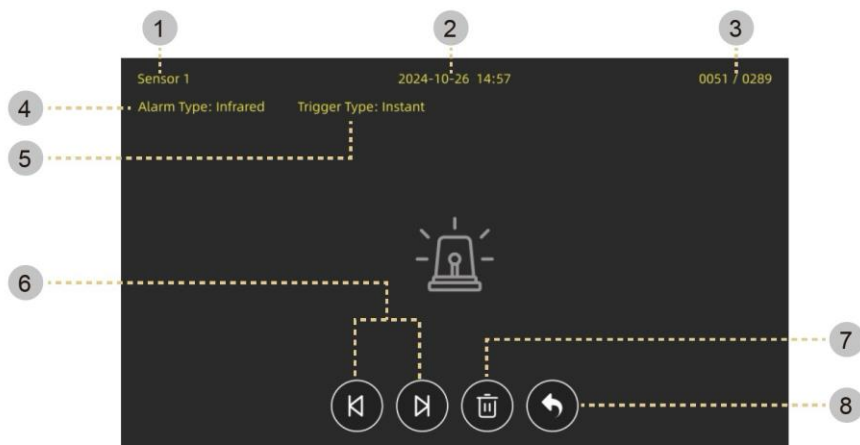

- 1) Senzorul 1: Dispozitivul care a declanșat alarma.
- 2) Data și ora: Ora de începere a alarmei.
- 3) Informații despre pagină: Pagina curentă / numărul total de pagini.
- 4) Tip de alarmă: Tipul de senzor care a declanșat alarma.
- 5) Tipul de lansare: Tip activare senzor.
- 6) Deplasați la stânga/dreapta: Mergeți la înregistrarea anterioară sau următoare.
- 7) Ștergeți: Ștergeți un instantaneu salvat al unei înregistrări.
- 8) Înapoi: Reveniți la ecranul istoric.

Unitatea exterioră suportă tehnologia RFID de 125 kHz pentru deschiderea fără contact a ușii cu brelocuri.

***Pentru ca RFID să funcționeze corect, "Ușa încă deschisă" trebuie să fie activă în setările MENU/SYSTEM/USER/DOOR SETUP.***

- Etichete RFID în ambalaj
- 5× etichetă RFID albastră - etichete de utilizator pentru deschiderea ușilor (pandantivele albastre sunt deja adăugate din fabrică și gata de utilizare)
- 1× etichetă RFID galbenă - adăugarea de etichete RFID
- 1× etichetă RFID roșie - șterge toate etichetele RFID stocate

### **Adăugarea unei etichete RFID**

Atașați eticheta RFID galbenă (adițională) la cititorul RFID de pe unitatea exterioră.

În câteva secunde, atașați eticheta RFID pe care doriți să o adăugați.

Adăugarea reușită este confirmată de un semnal sonor sau luminos.

→ Repetați această procedură pentru fiecare etichetă RFID pe care doriți să o utilizați.

### **Ștergerea etichetelor RFID**

Atașați eticheta RFID roșie (ștersă) la cititorul RFID.

Toate etichetele RFID stocate vor fi șterse imediat.

! Ștergerea este masivă - etichetele RFID individuale nu pot fi șterse individual.

### **Aviz**

*Dacă o etichetă RFID este pierdută sau furată și nu este clar care a fost aceasta, vă recomandăm să utilizați eticheta roșie pentru a șterge toate accesările RFID.*

*După ștergere, trebuie să adăugați din nou toate etichetele RFID dacă doriți să continuați să utilizați eticheta galbenă.*

### **Utilizarea etichetei RFID**

Pentru a deschide ușa, atașați eticheta RFID albastră la cititorul RFID de pe unitatea exterioră.

Dacă accesul este valid, încuietoarea se va debloca automat.

### **Aviz**

*Etichetele RFID funcționează la 125 kHz.*

***Pentru ca RFID să funcționeze corect, "Ușa încă deschisă" trebuie să fie activă în setările MENU/SYSTEM/USER/DOOR SETUP.***

*Păstrați etichetele RFID galbene și roșii într-un loc sigur - acestea sunt utilizate pentru gestionarea drepturilor de acces.*

**12) REZOLVAREA PROBLEMELOR**

<b>Problema</b>	<b>Cauze și soluții posibile</b>
<b>Fără imagine sau sunet</b>	<ul style="list-style-type: none"> <li>- Verificați dacă toate firele sunt bine conectate și introduse corect în terminalele <b>IN/OUT</b> și <b>BUS</b>.</li> <li>- Asigurați-vă că nimic nu se află în fața obiectivului camerei.</li> <li>- Măsurați din nou cablajul - în 90% din cazuri, problema este cauzată de un fir deteriorat sau rupt.</li> <li>- Utilizați un cablu cu patru fire de înaltă calitate, cu o secțiune transversală de <b>cel puțin 4x0,75 mm<sup>2</sup></b>, lungimea maximă a cablului 50 m.</li> </ul>
<b>Nu există imagine, dar puteți auzi sunetul</b>	<ul style="list-style-type: none"> <li>- Verificați cablarea corectă între monitor și unitatea exterioară.</li> <li>- Asigurați-vă că obiectivul camerei nu este acoperit sau murdar.</li> <li>- Măsurați din nou cablurile - chiar și deteriorarea parțială poate cauza pierderea semnalului video.</li> </ul>
<b>Niciun sunet audibil în timpul unui apel</b>	<ul style="list-style-type: none"> <li>- Verificați dacă volumul monitorului nu este redus.</li> <li>- Asigurați-vă că nu există un câmp electromagnetic puternic în apropiere (de exemplu, sursă, motor, difuzor).</li> <li>- Verificați dacă toate firele sunt bine conectate.</li> </ul>
<b>Unitatea exterioară nu solicită monitorul</b>	<ul style="list-style-type: none"> <li>- Verificați conectarea corectă a cablurilor <b>IN/OUT</b> - adesea firele sunt îndoite sau slăbite.</li> <li>- Măsurați tensiunea dintre unități (ar trebui să fie de 12 V CC).</li> <li>- Asigurați-vă că unitatea exterioară este pornită în meniu (Status = On).</li> </ul>
<b>Deblocarea ușii sau a porții nu funcționează</b>	<ul style="list-style-type: none"> <li>- Verificați cablajul încuietorii și sursa sa de alimentare.</li> <li>- Asigurați-vă că încuietoarea are o sursă de alimentare suficientă (12 V DC).</li> <li>- Verificați dacă <b>timpul de deblocare</b> din meniu este setat corect (1-10 s).</li> </ul>
<b>Se aude soneria, dar nu are loc nicio comunicare</b>	<ul style="list-style-type: none"> <li>- Apăsați pictograma <b>telefonului</b> de pe ecran pentru a efectua un apel bidirecțional.</li> <li>- Verificați conectarea firelor și funcționarea microfonului și a difuzorului.</li> </ul>
<b>Poți auzi din partea cealaltă, dar nu poți vorbi</b>	<ul style="list-style-type: none"> <li>- Apăsați pictograma <b>telefon</b> pentru a activa comunicarea bidirecțională.</li> <li>- Asigurați-vă că volumul și microfonul sunt pornite.</li> <li>- Verificați cablajul și conectorii.</li> </ul>
<b>Aplicația Tuya Smart nu vede dispozitivul</b>	<ul style="list-style-type: none"> <li>- Asigurați-vă că monitorul este conectat la o rețea Wi-Fi (2.4GHz) sau LAN cu acces la Internet.</li> <li>- Asigurați-vă că este utilizat modul de împerechere corect (<b>EZ Mode</b>).</li> <li>- Reporniți monitorul și repetați împerecherea.</li> </ul>
<b>Monitorul nu afișează o imagine atunci</b>	<ul style="list-style-type: none"> <li>- Verificați setările <b>ID dispozitiv</b> și <b>Număr cameră</b>.</li> <li>- Verificați dacă comutatorul <b>1 utilizator / 2 utilizatori</b> de pe unitatea exterioară este setat corect.</li> </ul>

<b>când butonul este apăsat</b>	- Asigurați-vă că unitatea exterioară corespunde monitorului conectat.
<b>Imagine slabă sau căderi de transmisie</b>	- Verificați lungimea liniei - aceasta nu trebuie să depășească 80 m. - Utilizați un cablu mai gros cu o secțiune transversală mai mare. - Măsurați tensiunea - o scădere sub 12 V CC poate cauza căderi de imagine.
<b>Înregistrarea nu funcționează</b>	- Asigurați-vă că cardul microSD este introdus și formatat corect. - În meniu, activați <b>Înregistrare apel</b> sau <b>Înregistrare mișcare</b> . - Când cardul este plin, ștergeți fișierele vechi sau formatați cardul.
<b>Nu se poate adăuga un card sau o amprentă digitală</b>	- Verificați dacă unitatea exterioară are alimentare și este conectată la sistem. - În meniu, deschideți <b>Manager</b> → <b>Card Management / Fingerprint Management</b> și utilizați pictograma "+". - Puneți cardul sau degetul pe cititor - după confirmare, acesta va fi adăugat.
<b>Detectarea mișcării nu funcționează</b>	- Asigurați-vă că funcția <b>de detectare a mișcării</b> este activă în meniu. - Asigurați-vă că cardul microSD este introdus pentru a salva înregistrarea. - Atunci când utilizați o cameră IP, verificați compatibilitatea ONVIF a acesteia.

#### Recomandări pentru verificarea cablajului:

- Pentru orice problemă, **măsurați** mai întâi **tensiunea și conductivitatea firelor** dintre monitor și unitatea exterioară.
- Verificați dacă există fire **rupte, oxidate sau ciupite**.
- Utilizați numai cablu de cupru solid cu patru fire de înaltă calitate, nu cablu de date sau de clopot cu fir subțire.
- Nu conectați echipamentul la o rețea comună cu interferențe ridicate (de exemplu, linii electrice, pompe, motoare electrice).

Acest manual servește doar drept ghid pentru utilizarea produsului. Abacus Electric s.r.o. continuă să optimizeze produsul și să modifice parametrii tehnici fără notificare prealabilă. Dacă aveți întrebări, vă rugăm să contactați serviciul clienți. **SERVIS@EVOLVEO.COM**



**Eliminare:** Simbolul containerului barat de pe produs, în documentația de însoțire sau pe ambalaj înseamnă că, în Uniunea Europeană, toate echipamentele electrice și electronice, bateriile și acumulatorii trebuie să fie eliminați separat la sfârșitul duratei lor de viață utilă ca parte a deșeurilor sortate. Nu aruncați aceste produse în deșeurile municipale nesortate.

# CE DECLARAȚIE DE CONFORMITATE

Societatea **Abacus Electric, s.r.o.**, cu sediul social în Planá 2, 370 01 České Budějovice, declară prin prezenta că produsul **EVOLVEO AHD 7 PLUS** îndeplinește cerințele regulamentului guvernamental și ale directivelor UE relevante:

- Directiva **2014/53/UE** privind echipamentele radio (**RED**)
- Directiva privind compatibilitatea electromagnetică **2014/30/UE (CEM)**
- Directiva privind joasa tensiune **2014/35/UE (LVD)**
- Directiva privind restricționarea substanțelor periculoase **2011/65/UE (RoHS)**

Echipamentul a fost evaluat în raport cu următoarele standarde armonizate:

EN 301 489-1, EN 301 489-17, EN 55032, EN 55035,  
EN 62368-1, EN 61000-3-2, EN 61000-3-3,  
EN 300 328, EN 50663, EN 50566.

Textul integral al Declarației de conformitate este disponibil pe site-ul web:

<http://ftp.evolveo.com/ce/>

Importator / Producător

**Abacus Electric, s.r.o.**

Planá 2, 370 01, Republica Cehă

Fabricat în China

helpdesk@evolveo.com



Copyright © Abacus Electric, s.r.o.

[www.evolveo.com](http://www.evolveo.com)

[www.facebook.com/EvolveoCZ](http://www.facebook.com/EvolveoCZ)

Toate drepturile rezervate. Aspectul și specificațiile tehnice ale produsului se pot modifica fără notificare prealabilă.

## Spis treści

1) POPIS PRODUKTU .....	230
2) UWAGI DOTYCZĄCE BEZPIECZEŃSTWA .....	231
3) PARAMETRY.....	235
4) OPIS MONITORA.....	238
5) OPIS JEDNOSTKI ZEWNĘTRZNEJ .....	240
6) OKABLOWANIE I ŚREDNICE .....	241
7) SCHEMAT OKABLOWANIA.....	241
8) INSTALACJA URZĄDZEŃ.....	242
9) PAROWANIE Z TUYA/SMARTLIFE .....	245
10) GŁÓWNE FUNKCJE.....	248
11) SYSTEM DOSTĘPU - CZYTNIK RFID.....	271
12) ROZWIĄZYWANIE PROBLEMÓW .....	272

## 1) POPIS PRODUKTU

Kolorowy wideodomofon AHD7 PLUS składa się z 7-calowego monitora wewnętrznego z ekranem dotykowym, jednostki zewnętrznej z kamerą i czytnikiem dostępu oraz zasilacza. System przeznaczony jest do zabezpieczania wejść i wygodnej komunikacji w budynkach mieszkalnych i komercyjnych.

Urządzenie umożliwia monitorowanie obszaru przed drzwiami, dwukierunkową komunikację głosową, wywoływanie monitorów wewnętrznych (interkom) oraz sterowanie elektrozamkiem lub bramą.

Wewnętrzny monitor posiada 7-calowy pojemnościowy ekran dotykowy TFT LCD o rozdzielczości 1024×600 px z regulowanym podświetleniem. Monitor obsługuje zapisywanie obrazów i filmów na karcie pamięci microSD i może działać jako cyfrowa ramka na zdjęcia w trybie gotowości.

Jednostka zewnętrzna jest wykonana z wytrzymałego stopu metalu i spełnia normę IP65, zapewniając niezawodne działanie nawet w trudnych warunkach zewnętrznych.

Wyposażona jest w kamerę 2Mpx (CMOS 1/3") o rozdzielczości wideo 1920 × 1080 px i zdjęć do 2048 × 1152 px, oświetlacz podczerwieni do noktowizora, mikrofon i głośnik.

Jednostka zewnętrzna zawiera czytnik kart RFID (125 kHz) oraz, w wybranych wariantach, zintegrowany czytnik linii papilarnych. Urządzenie obsługuje alarm sabotażowy (ochrona przed sabotażem).

System wykorzystuje 4-przewodowe połączenie między monitorem wewnętrznym a jednostką zewnętrzną w celu zapewnienia sygnałów wideo, audio, zasilania i sterowania. Maksymalna zalecana odległość między monitorem a jednostką zewnętrzną wynosi do 50 metrów przy użyciu odpowiedniego kabla.

Wideotelefon AHD7 PLUS obsługuje łączność bezprzewodową Wi-Fi zarówno w paśmie 2,4 GHz, jak i 5 GHz. Połączenie sieciowe jest wykorzystywane do zaawansowanych funkcji systemu i nie jest uzależnione od korzystania z aplikacji mobilnej.

W celu uzyskania zdalnego dostępu urządzenie jest kompatybilne z aplikacją mobilną TUYA, która umożliwia odbieranie połączeń, monitorowanie obrazu z kamery, dwukierunkową komunikację i zdalne sterowanie zamkiem drzwi za pomocą smartfona.

System może być dalej rozbudowywany o dodatkowe monitory wewnętrzne, jednostki zewnętrzne, czujniki bezpieczeństwa i zewnętrzne kamery IP za pośrednictwem protokołu ONVIF.

### **NAJBARDZIEJ AKTUALNA WERSJA INSTRUKCJI OBSŁUGI**

Ze względu na ciągłe innowacje produktów EVOLVEO i zmiany w przepisach, zawsze można znaleźć najbardziej aktualną wersję niniejszej instrukcji obsługi na stronie internetowej [www.evolveo.com](http://www.evolveo.com) lub po prostu skanując kod QR pokazany poniżej za pomocą telefonu komórkowego:



Przed instalacją i użyciem urządzenia należy uważnie przeczytać poniższe instrukcje bezpieczeństwa. Przestrzeganie tych wskazówek pomoże zapobiec porażeniu prądem, uszkodzeniu sprzętu lub utracie danych.

### Instrukcje ogólne

- Ten produkt jest przeznaczony do instalacji i użytkowania wyłącznie zgodnie z niniejszą instrukcją.
- Instalacja powinna być przeprowadzona przez wykwalifikowaną osobę posiadającą wiedzę na temat systemów niskoprądowych i podstawowego bezpieczeństwa elektrycznego.
- Urządzenie nie jest przeznaczone do użytku przez osoby (w tym dzieci) o ograniczonych zdolnościach fizycznych, sensorycznych lub umysłowych ani przez osoby bez niezbędnego doświadczenia i wiedzy, chyba że pod nadzorem odpowiedzialnej osoby.
- Dzieciom nie wolno bawić się urządzeniem ani manipulować przy nim.
- Produkt jest przeznaczony do normalnego użytku domowego, biurowego i podobnego.
- Nie używaj urządzenia, jeśli jest uszkodzone mechanicznie, wydziela zapach spalinowy lub jeśli przewód zasilający lub złącze są uszkodzone.
- Nie wolno dokonywać żadnych regulacji, napraw ani ingerencji w urządzenie. W przypadku awarii należy skontaktować się z autoryzowanym centrum serwisowym.
- Nie wolno zakrywać otworów wentylacyjnych ani instalować urządzenia na łatwopalnych powierzchniach.
- Nie umieszczać na urządzeniu pojemników z płynami (np. wazonów, szklanek).
- Nie używaj urządzenia w atmosferze wybuchowej (np. w pobliżu łatwopalnych gazów lub oparów).
- Jeśli urządzenie zostanie przeniesione z zimnego do ciepłego otoczenia, należy odczekać co najmniej 1 godzinę przed jego włączeniem, aby zapobiec kondensacji wilgoci.
- W przypadku burzy lub dłuższej nieobecności zalecamy odłączenie urządzenia od zasilania.
- Ani producent, ani sprzedawca nie ponoszą odpowiedzialności za szkody spowodowane niewłaściwą instalacją lub użytkowaniem.

### Jednostka wewnętrzna

- Nie należy umieszczać urządzenia w pobliżu grzejników, pieców, nagrzewnic lub w bezpośrednim świetle słonecznym.
- Nie należy instalować jednostki wewnętrznej w wilgotnych pomieszczeniach (np. łazienkach, piwnicach, szklarniach).
- Nie dotykaj urządzenia mokrymi rękami ani nie kładź na nim żadnych przedmiotów.

- Do czyszczenia należy używać wyłącznie miękkiej, suchej ściereczki. Nie używaj chemicznych środków czyszczących, rozcieńczalników ani alkoholu.
- Należy zapewnić odpowiednią wentylację i nie umieszczać urządzenia w zamkniętych lub słabo wentylowanych pomieszczeniach.
- Nie wyłączaj zasilania podczas nagrywania wideo, zapisywania danych lub aktualizacji systemu - może to spowodować utratę danych.
- Nie podłączaj ani nie odłączaj kabli, gdy urządzenie jest pod napięciem.
- Podczas instalacji należy upewnić się, że kable nie są ściśnięte, załamane lub obciążone mechanicznie.

### **Jednostka zewnętrzna**

- Jednostka zewnętrzna ma stopień ochrony IP65 i jest odporna na deszcz i kurz. Zaleca się jednak instalację w częściowo osłoniętym miejscu, z dala od bezpośredniego deszczu i długotrwałego bezpośredniego nasłonecznienia.
- Nie należy umieszczać kamery w bezpośrednim świetle słonecznym, reflektorach lub innych silnych źródłach światła.
- Obiektyw kamery, mikrofon i głośnik należy utrzymywać w czystości - zabrudzenia mogą negatywnie wpływać na jakość obrazu i dźwięku.
- Podczas instalacji należy używać wyłącznie dostarczonych akcesoriów montażowych i upewnić się, że dławiki kablowe są prawidłowo uszczelnione.
- Unikać instalacji w pobliżu silnych pól magnetycznych lub elektromagnetycznych (np. transformatorów, nadajników).
- Przewody należy poprowadzić tak, aby nie były nadmiernie zgięte, pociągnięte lub obciążone mechanicznie.
- Nie należy instalować urządzenia w miejscach, w których temperatura robocza może spaść poniżej -10 °C lub przekroczyć +50 °C.
- Nie zakrywaj mikrofonu ani głośnika - może to spowodować zniekształcenia.
- Do czyszczenia nie należy używać myjek wysokociśnieniowych ani agresywnych środków czyszczących.

### **Zasilacz**

- Należy używać wyłącznie oryginalnego zasilacza dostarczonego z produktem.
- (dane wejściowe: AC 100-240 V / 50-60 Hz, wyjście: DC 15 V / 1 A).
- Zainstaluj adapter na stabilnej, suchej i dobrze wentylowanej powierzchni.
- Gniazdo sieciowe musi być łatwo dostępne, aby w razie potrzeby można było szybko odłączyć urządzenie.
- Nie należy umieszczać adaptera na materiałach łatwopalnych ani przykrywać go.

- Nie należy podłączać adaptera do sieci elektrycznej przed zakończeniem całego okablowania.
- Nie odłączaj adaptera ciągnąc za kabel.
- Jeśli kabel zasilający jest uszkodzony, musi zostać wymieniony przez wykwalifikowaną osobę.
- Zalecamy odłączenie adaptera od gniazda zasilania podczas burzy lub gdy urządzenie nie jest używane przez dłuższy czas.
- Nie używaj adaptera lub urządzenia w środowisku o wysokiej wilgotności lub w pobliżu źródeł ciepła.
- Aby zwiększyć ochronę sprzętu, zalecamy użycie zabezpieczenia przeciwprzepięciowego obwodu zasilania.

### **Połączenie sieciowe i aplikacje TUYA**

- Podłączenie urządzenia do sieci Wi-Fi (2,4 GHz lub 5 GHz) umożliwi korzystanie z zaawansowanych funkcji systemu i zdalnego dostępu. Podstawowe funkcje wideotelefonu są dostępne nawet bez połączenia z Internetem.
- Do zdalnego dostępu należy używać wyłącznie oficjalnej aplikacji mobilnej TUYA.
- Używaj silnego hasła do sieci Wi-Fi i zmieniaj je regularnie, aby zapobiec nieautoryzowanemu dostępowi do urządzenia.
- Producent nie ponosi odpowiedzialności za uszkodzenia lub wycieki danych spowodowane przez niezabezpieczoną lub nieprawidłowo skonfigurowaną sieć.
- Jeśli router lub parametry sieci ulegną zmianie, konieczne może być ponowne sparowanie urządzenia z aplikacją.

### **Prywatność i ochrona danych osobowych**

- Podczas korzystania z funkcji nagrywania obrazu lub dźwięku należy upewnić się, że urządzenie jest używane zgodnie z obowiązującymi przepisami dotyczącymi ochrony danych (np. RODO).
- Nie należy ustawiać kamery w taki sposób, aby robić zdjęcia obszarów publicznych lub sąsiednich nieruchomości bez odpowiedniego zezwolenia.
- Użytkownik urządzenia ponosi wyłączną odpowiedzialność za treść nagrań i ich wykorzystanie.

### **Karta pamięci (microSD)**

- Należy używać wyłącznie wysokiej jakości kart pamięci microSD zalecanych przez producenta.
- Przed pierwszym użyciem karty pamięci należy sformatować ją bezpośrednio w urządzeniu.
- Nie wyjmuj karty pamięci podczas nagrywania lub odtwarzania plików - może to spowodować utratę danych lub uszkodzenie karty.

- Producent nie ponosi odpowiedzialności za utratę lub uszkodzenie danych zapisanych na karcie pamięci.

### **Technologie dostępu (RFID / odcisk palca)**

- Przechowywanie i zarządzanie kartami RFID i odciskami palców w sposób uniemożliwiający ich niewłaściwe wykorzystanie.
- W przypadku zgubienia karty RFID należy natychmiast usunąć ją z systemu.
- Zaleca się regularne sprawdzanie i aktualizowanie danych dostępu (RFID, odciski palców, hasła).
- Nieautoryzowane kopiowanie kart RFID lub manipulowanie czytnikiem może prowadzić do naruszenia bezpieczeństwa obiektu.

### **Promiennik podczerwieni i kamera**

- Jednostka zewnętrzna wykorzystuje podświetlenie IR do widzenia w nocy, które nie jest widoczne dla ludzkiego oka.
- Nie należy patrzeć bezpośrednio w diody LED IR przez dłuższy czas z bliskiej odległości.
- Nie zakrywaj diod podczerwieni - może to pogorszyć widzenie w nocy lub spowodować przegrzanie.

### **Podłączanie zamków, bram i urządzeń zewnętrznych**

- Przed podłączeniem zamka elektrycznego lub bramy należy sprawdzić parametry napięcia i prądu.
- Nie należy przekraczać maksymalnego dopuszczalnego obciążenia wyjść urządzenia.
- Zawsze odłączaj zasilanie podczas podłączania urządzeń zewnętrznych (zamek, przekaźników, czujników, kamer IP).
- Producent nie ponosi odpowiedzialności za szkody spowodowane podłączeniem niekompatybilnych lub nieprawidłowo podłączonych urządzeń.

### **Kamery IP i ONVIF**

- Podczas podłączania kamer IP za pośrednictwem ONVIF należy używać wyłącznie kompatybilnych urządzeń.
- Kamery IP muszą być podłączone do tej samej sieci co monitor.
- Producent nie gwarantuje pełnej kompatybilności ze wszystkimi markami i modelami kamer IP.
- Nie podłączaj kamer z nieznanym lub niezaufanym oprogramowaniem sprzętowym.

### **Aktualizacje systemu**

- Oprogramowanie należy aktualizować wyłącznie zgodnie z instrukcjami producenta.
- Podczas aktualizacji nie należy odłączać zasilania ani karty pamięci.
- Należy używać wyłącznie plików aktualizacji przeznaczonych dla AHD7 PLUS.

#### **Jednostka wewnętrzna (monitor)**

- Typ wyświetlacza: 7" TFT LCD, pojemnościowy ekran dotykowy
- Rozdzielczość wyświetlacza: 1024 × 600 pikseli
- Współczynnik proporcji: 16 : 9
- Elementy sterujące: pojemnościowy ekran dotykowy
- Dźwięk: wbudowany mikrofon i głośnik, komunikacja dwukierunkowa
- Interkom: połączenie między monitorami
- Obsługa wielu jednostek: do 4 monitorów, 2 jednostki zewnętrzne
- Obsługa kamer IP: ONVIF, do 8 kamer IP
- Nagrywanie: zdjęcia i wideo podczas połączenia, monitorowania lub wykrywania ruchu
- Karta pamięci: microSD do 512 GB
- Cyfrowa ramka na zdjęcia: tak (tryb gotowości)
- Ustawienia: jasność, kontrast, głośność, dzwonek
- Sterowanie blokadą:
- Blokada drzwi (przez jednostkę zewnętrzną)
- Bramka / drugie wyjście (przez monitor)
- Komunikacja z systemem: Połączenie 4-przewodowe
- Połączenie sieciowe:
- Wi-Fi 2,4 GHz / 5 GHz
- (połączenie sieciowe nie jest wymagane do podstawowych funkcji)
- Aplikacje mobilne: TUYA (iOS / Android)
- Funkcje aplikacji: odbieranie połączeń, podgląd na żywo, otwieranie blokady, powiadomienia
- Zasilanie monitora: DC 15 V / 1 A
- Pobór mocy: maks. 7 W
- Wymiary (szer. × wys. × gł.): 200 × 133 × 21 mm
- Materiał: tworzywo sztuczne
- Montaż: na ścianie, wspornik montażowy w zestawie
- Menu językowe: wielojęzyczne (CZ, EN, SK, HU, RO i inne)

#### **Jednostka zewnętrzna (stacja kamery)**

- Kamera: 2 MP CMOS
- Rozdzielczość wideo: 1920 × 1080 px (Full HD)
- Rozdzielczość obrazu: do 2048 × 1152 px
- Kąt widzenia: około 130° w poziomie

- Noktowizor: Oświetlacz IR (kolorowy noktowizor z podświetleniem)
- Mikrofon/głośnik: wbudowany, dwukierunkowa transmisja audio
- Elementy sterujące: przycisk połączenia, dioda LED stanu
- Technologie dostępu:
- Czytnik RFID 125 kHz (karty EM)
- Model ID-2: zintegrowany czytnik linii papilarnych
- Sterowanie blokadą:
- Blokada drzwi (przez jednostkę zewnętrzną)
- Maksymalny prąd blokady: 1 A
- Komunikacja z systemem: Połączenie 4-przewodowe
- Zabezpieczenie antysabotażowe: tak (alarm antykradzieżowy)
- Zasilanie: z monitora (DC 15 V przez system)
- Pokrycie: IP65
- Korpus: stop metalu
- Temperatura pracy: od -10 °C do +50 °C
- Wymiary (szer. × wys. × gł.): 60 × 153 × 28 mm
- Montaż: montaż powierzchniowy, wspornik montażowy w zestawie

#### **Zasilacz**

- Napięcie wejściowe: AC 100–240 V / 50–60 Hz
- Napięcie i prąd wyjściowy: DC 15 V / 1 A
- Typ: zewnętrzny adapter przełączający
- Ochrona: przed przepięciem, przeciążeniem i zwarcim
- Klasa izolacji: II
- Montaż: wolnostojący lub naścienny
- Użytkowanie: tylko w pomieszczeniach

#### **Parametry systemu**

- Typ systemu: Wideodomofon AHD
- Transmisja: wideo, audio, sterowanie i zasilanie przez 4 przewody
- Protokół komunikacyjny: własny + ONVIF (kamery IP)
- Maksymalna długość kabla: w zależności od jakości okablowania (zalecana do 50 m)
- Detekcja ruchu: tak, z regulowanym obszarem
- Format wideo: H.264
- Format zdjęcia: JPEG
- Pamięć masowa: lokalnie na karcie microSD
- Działanie bez Internetu: tak (pełna funkcjonalność lokalna)

## Dane mechaniczne i instalacyjne

- Zalecana wysokość montażu jednostki zewnętrznej: ok. 150 cm
- Zalecana wysokość monitora: ok. 140-150 cm
- Zalecany kabel: 4-przewodowy (niski prąd)
- Połączenie wielu monitorów: równoległe
- Akcesoria montażowe: w zestawie

## Zawartość opakowania

- 1 × jednostka wewnętrzna (monitor 7")
- 1 × jednostka zewnętrzna
- 1 × zasilacz DC 15 V / 1 A
- Wsporniki montażowe i elementy mocujące
- Chipy RFID (zgodnie z opakowaniem)
- Podręcznik użytkownika

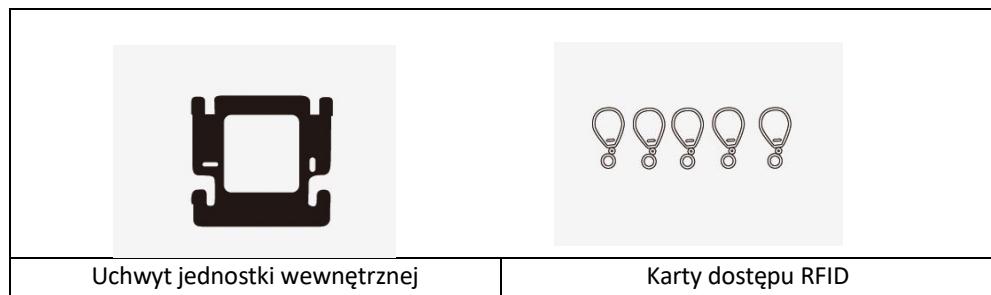

1

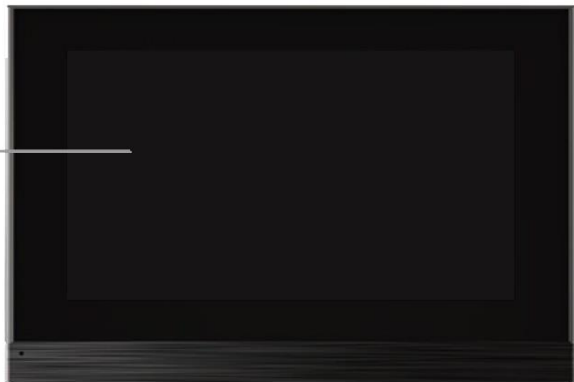

2

3

4

5

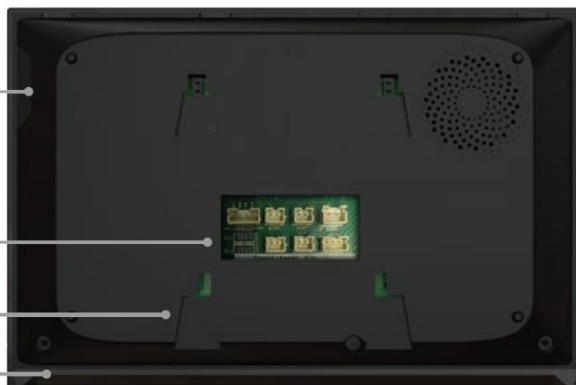

- 1) Pojemnościowa powierzchnia dotykowa
- 2) Gniazdo kart Micro SD
- 3) Złącza

- 4) Rowek na uchwyt
- 5) Podświetlenie LED

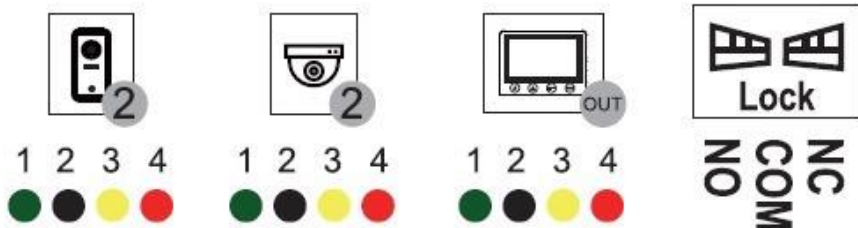
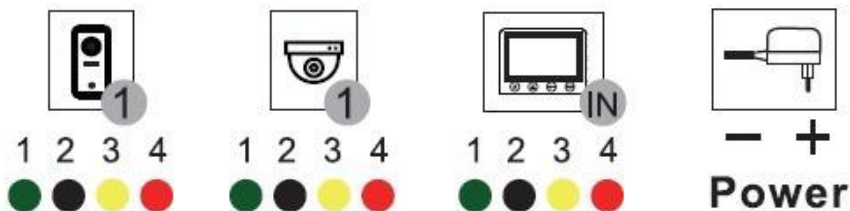

Interfejs	Definiton
<b>1,2-Outdoor</b>	Podłączanie jednostek zewnętrznych 1 i 2
<b>1,2 Kamera</b>	Podłączanie kamer analogowych 1 i 2
<b>POWER</b>	Złącze zasilania 15V/2A DC
<b>MONITOR IN</b>	Służy do odbierania sygnału z poprzedniego monitora. Jest on używany tylko na monitorach podrzędnych. Na monitorze głównym złącze SLAVE IN pozostaje niepodłączone. Do pierwszego monitora podrzędnego podłączany jest kabel z monitora głównego SLAVE OUT. W przypadku innych monitorów podrzędnych kabel jest podłączany z wyjścia SLAVE OUT poprzedniego monitora podrzędnego.
<b>MONITOR OUT</b>	Służy do podłączania następnego monitora podrzędnego. To złącze przesyła sygnał z bieżącego monitora do następnego monitora w rzędzie. Złącze SLAVE OUT jest używane na monitorze głównym do podłączenia pierwszego monitora podrzędnego. W monitorach podrzędnych złącze SLAVE OUT służy do kontynuowania połączenia łańcuchowego z następnym monitorem.
<b>LOCK</b>	podłączenie zamka elektrycznego lub sterowania bramą (styki NC / COM / NO)

## 5) OPIS JEDNOSTKI ZEWNĘTRZNEJ

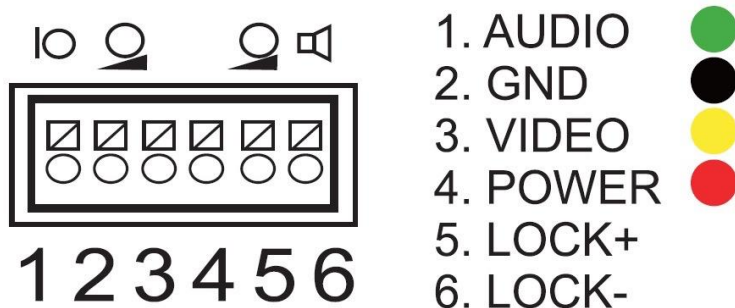

Interfejs	Definicja
1	Dźwięk z monitora - zielony
2	Przewód GND - czarny
3	Sygnał wideo - żółty
4	Zasilanie + - czerwony
5	Zasilanie zamka + biegun (12V/1A)
6	Zasilanie zamka - biegun (12V/1A)
	Ustawianie głośności dzwonka
	Ustawienie głośności głośnika do komunikacji

**Uwaga:** Ten wideotelefon może obsługiwać elektryczną blokadę drzwi. Do styków jednostki zewnętrznej można podłączyć zamek, który jest sterowany napięciem 12 V o maksymalnym obciążeniu prądowym 1 A.

## 6) OKABLOWANIE I ŚREDNICE

- Jeśli odległość wynosi 10 m, należy użyć RVV4x0,3 mm<sup>2</sup>. Jeśli użytkownik chce zwiększyć odległość do 10-30 m, należy użyć kabla RVV4 x 0,5 mm<sup>2</sup>. Jeśli użytkownik chce zwiększyć odległość do 30-50 m, należy użyć kabla RVV4 x 0,75 mm<sup>2</sup>. Podłącz osobno zaciski kablowe 1,2,3,4 jednostki wewnętrznej do zacisków kablowych 1,2,3,4 jednostki zewnętrznej.
- Zaciski 5 i 6 służą do podłączenia zamka elektronicznego, podłącz zamek elektroniczny za pomocą kabla RVV2X1,0 mm<sup>2</sup>.
- (NB: Przełącznik jednostki zewnętrznej może sterować prądem do 1A/12V DC)

## 7) SCHEMAT OKABLOWANIA

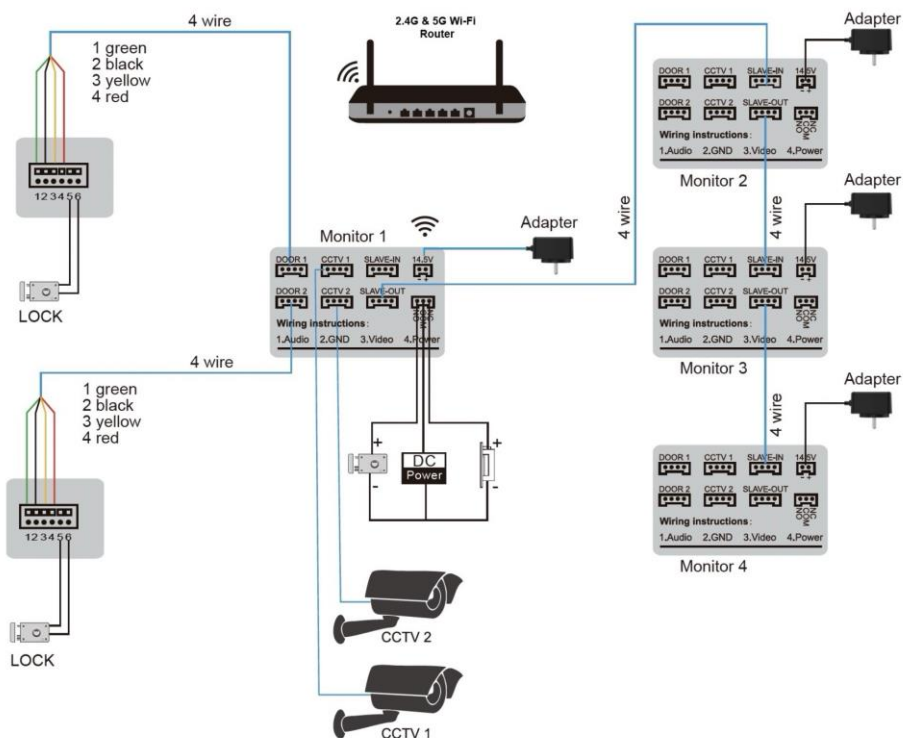

### Uwaga:

Jeśli jednostka zewnętrzna jest podłączona do terminala monitora "DOOR 1", na monitorze będzie wyświetlana jako DOOR 1.

Jeśli jednostka zewnętrzna jest podłączona do terminala monitora "DOOR 2", na monitorze będzie wyświetlana jako DOOR 2.

### Moc

Ten system widedomofonowy można rozbudować do **2 jednostek zewnętrznych, 4 monitorów wewnętrznych, 2 kamer bezpieczeństwa i 2 czujników alarmowych.**

Jednostka zewnętrzna nie wymaga oddzielnego źródła zasilania, jest zasilana bezpośrednio z systemu.

**Jeśli dodatkowy monitor jest używany jako monitor podrzędny, musi być zasilany przez oddzielny zasilacz.**

Kamery bezpieczeństwa i czujniki alarmowe wymagają oddzielnego zasilania.

## 8) INSTALACJA URZĄDZEŃ

### Jednostka zewnętrzna:

Zamontuj urządzenie na wysokości 1,4-1,7 m od podłoża (w zależności od kąta kamery), aby uniknąć bezpośredniego nasłonecznienia.

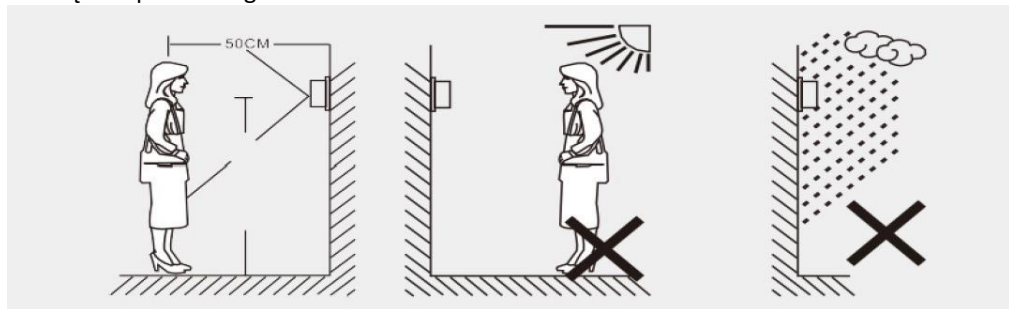

1) Zdejmij wspornik montażowy z jednostki zewnętrznej.

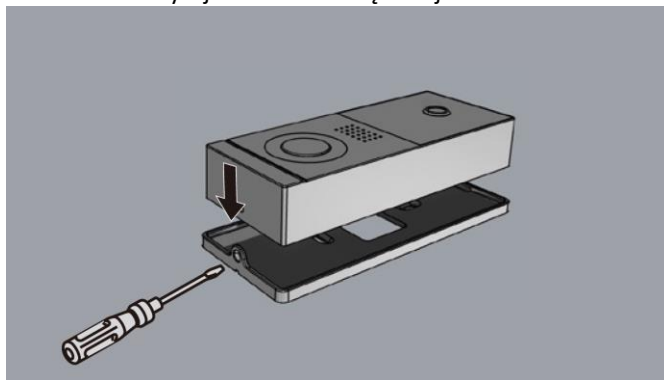

2) Mocno przymocuj wspornik montażowy do ściany za pomocą dostarczonych śrub. Zamontuj wspornik na płaskiej pionowej ścianie.

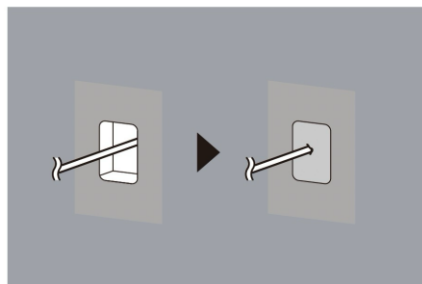
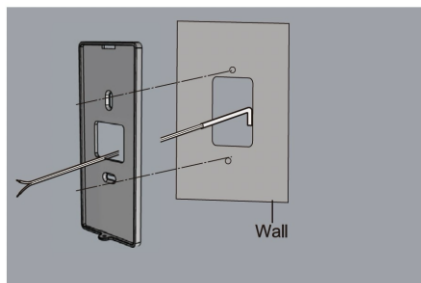

**Uwaga:**

Aby zapobiec skraplaniu się pary wodnej, otwór w ścianie na okablowanie należy wypełnić w jak największym stopniu (np. silikonem lub uszczelniaczem).

3. Podłącz przewody zgodnie ze schematem okablowania opisanym w rozdziale 6, a następnie zamontuj jednostkę zewnętrzną na wsporniku montażowym.

4. Zabezpiecz i zamocuj jednostkę zewnętrzną za pomocą śruby.

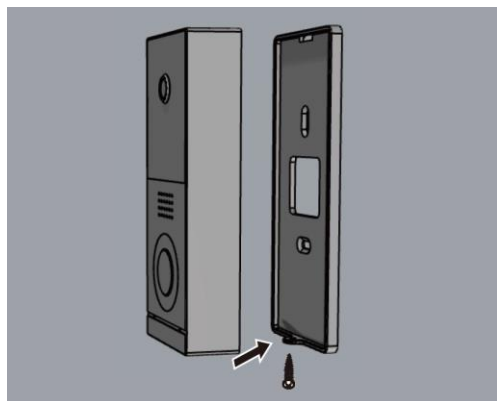

## **Monitor:**

1. Przymocuj wspornik montażowy do ściany.

Zainstaluj wspornik montażowy na płaskiej pionowej ścianie.

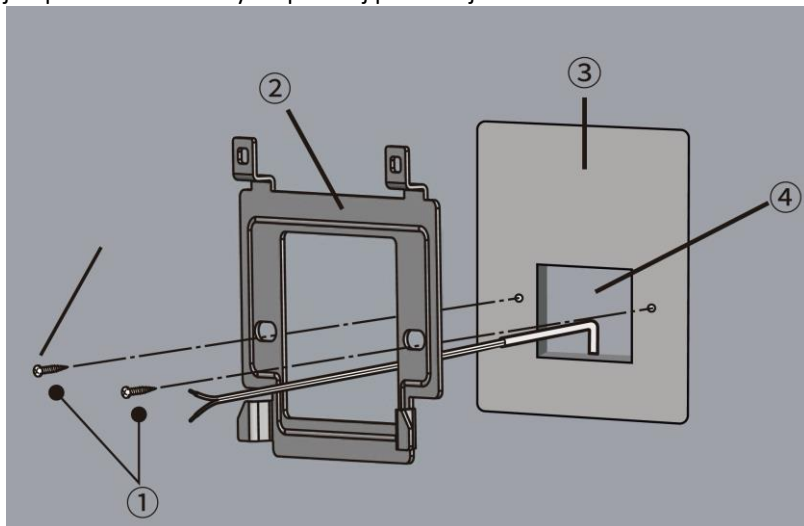

(1 - śruby (akcesoria), 2 - wspornik montażowy, 3 - płaska ściana pionowa, 4 - otwór w ścianie)

2. Podłączanie monitorów:

Patrz "Schemat połączeń" w rozdziale 7.

3) Zamontuj monitor główny/monitor rozszerzający na wsporniku montażowym.

(1) Podłącz prawidłowo złącze zasilania zgodnie ze schematem połączeń, a następnie podłącz zasilacz do gniazda zasilania.

(2) Wyrównaj zatrzask wspornika montażowego z rowkiem z tyłu monitora głównego lub rozszerzającego i popchnij monitor w dół, aż zostanie mocno osadzony.

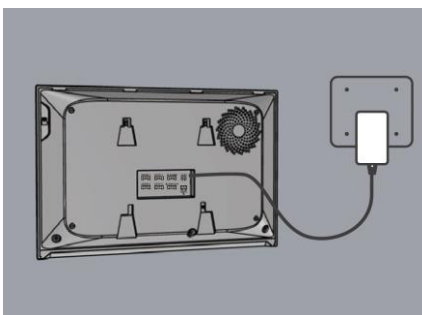
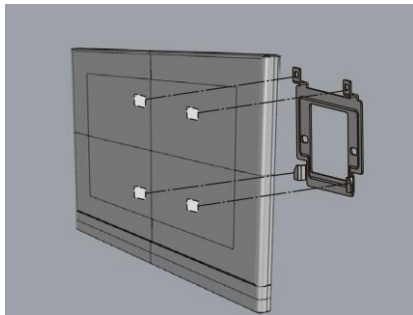

**Uwaga:**

Upewnij się, że kable nie są ściśnięte we wsporniku montażowym podczas instalacji.  
Nie mocuj monitora do uchwyty na siłę.

Jeśli urządzenie jest już sparowane z innym kontem użytkownika, nie można dokonać ponownej rejestracji.

W takim przypadku urządzenie musi najpierw zostać odłączone od konta pierwotnego użytkownika w aplikacji mobilnej (funkcja "UNBIND"), zanim będzie można je ponownie zarejestrować.

Jeśli pierwotny użytkownik nie ma dostępu do urządzenia lub jeśli odłączenie nie może zostać wykonane za pośrednictwem aplikacji, należy skontaktować się z pomocą techniczną EVOLVEO pod adresem helpdesk@evolveo.com, aby uzyskać pomoc w odłączeniu urządzenia.

### **1) Rejestracja konta użytkownika**

- Zainstaluj i uruchom aplikację mobilną Tuya Smart na swoim smartfonie.
- Wybierz Rejestr.
- Wybierz swój kraj.
- Wprowadź swój adres e-mail i kliknij Uzyskaj kod weryfikacyjny.
- Wprowadź w aplikacji kod weryfikacyjny wysłany na Twój adres e-mail.
- Ustaw hasło dla swojego konta.

### **2) Dodawanie urządzenia (rejestracja)**

**Krok 1:** Podłącz monitor do sieci Wi-Fi

- Na monitorze otwórz menu Ustawienia i wejdź do menu Ustawienia.
  - Wybierz opcję Zestaw sieciowy.
  - Wybierz dostępną sieć Wi-Fi i połącz się z nią, wprowadzając hasło.
  - Po pomyślnym nawiązaniu połączenia stuknij nazwę połączonej sieci Wi-Fi.
- Na ekranie pojawią się dwa kody QR:  
kod QR po lewej stronie - używany do pobrania aplikacji mobilnej,  
właściwy kod QR - używany do parowania monitora z telefonem komórkowym za pośrednictwem aplikacji.

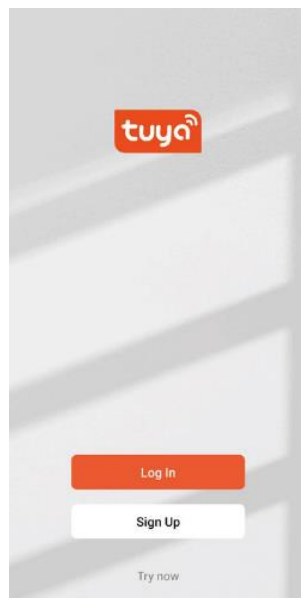

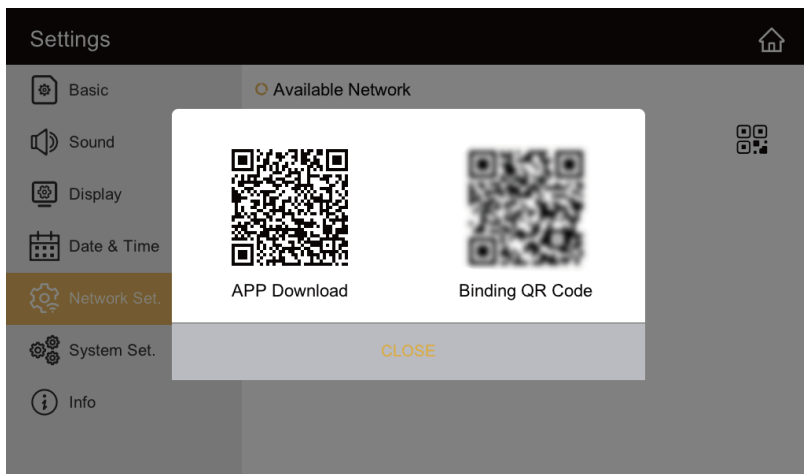

## Krok 2: Podłącz smartfon i sparuj urządzenie

- Podłącz smartfon do tej samej sieci Wi-Fi co monitor.
- Otwórz aplikację mobilną Tuya Smart i wybierz Dodaj urządzenie.
- Kliknij ikonę skanowania w prawym górnym rogu.
- Zeskanuj kod QR wyświetlany na monitorze za pomocą smartfona, aby rozpocząć proces parowania.

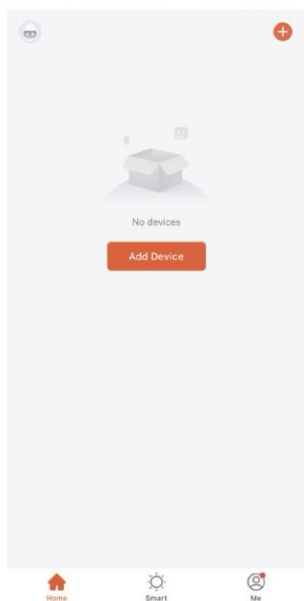

### Krok 3: Aby zakończyć parowanie urządzeń

- Po zeskanowaniu kodu QR poczekaj na zakończenie procesu parowania.
- Zakończenie parowania może potrwać około 60 sekund.
- Po pomyślnym zakończeniu parowania spróbuj otworzyć urządzenie w aplikacji, aby zobaczyć podgląd obrazu na żywo.

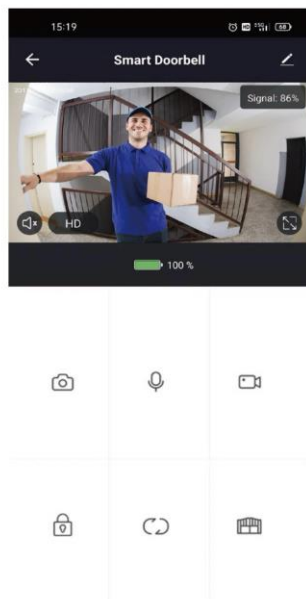
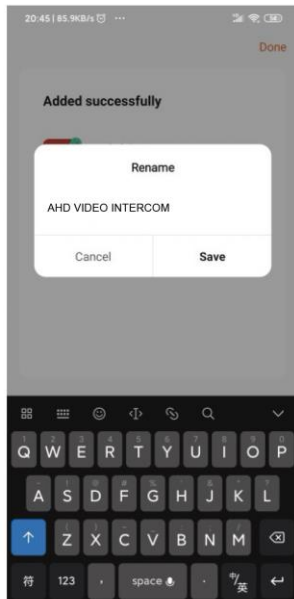
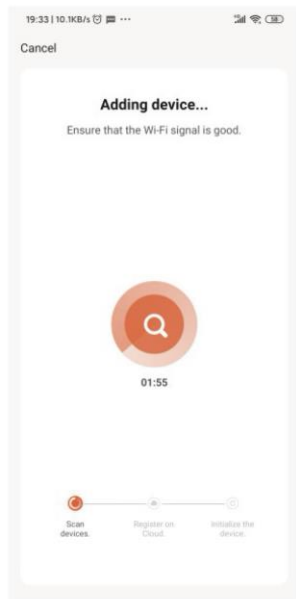

### 3) Jak zaprosić innych użytkowników

- Wybierz kartę Ja w dolnej części aplikacji.
- Otwórz opcję Mój dom w menu Zarządzanie domem.
- Stuknij opcję Home Name i ustaw nazwę gospodarstwa domowego.
- Wybierz utworzone gospodarstwo domowe (według nazwy).
- Wybierz opcję Dodaj członka.
- Pojawi się menu udostępniania kodu zaproszenia - wybierz Wiadomości
- (w tym przypadku kod zaproszenia zostanie wysłany SMS-em).
- Po zainstalowaniu aplikacji Tuya Smart zaproszony użytkownik wprowadza kod zaproszenia w menu
- Home Management → Home Join.
- Urządzenie może być udostępniane maksymalnie 20 użytkownikom, w tym administratorowi.

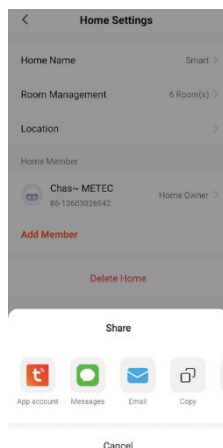

## 4) Odbieranie połączeń na smartfonie

Gdy odwiedzający naciśnie przycisk na jednostce zewnętrznej, połączenie zostanie automatycznie wysłane do smartfona.

Stuknij ikonę odbioru, aby zaakceptować połączenie. Po odebraniu połączenia ikona zmieni się, aby zakończyć połączenie.

Stuknij ikonę zmiany głosu, aby edytować swój głos.

Po nawiązaniu połączenia na wyświetlaczu telefonu pojawi się obraz na żywo z kamery przy drzwiach.

Aby odblokować drzwi: przesunąć palcem w górę, aby wybrać opcję odblokowania drzwi.

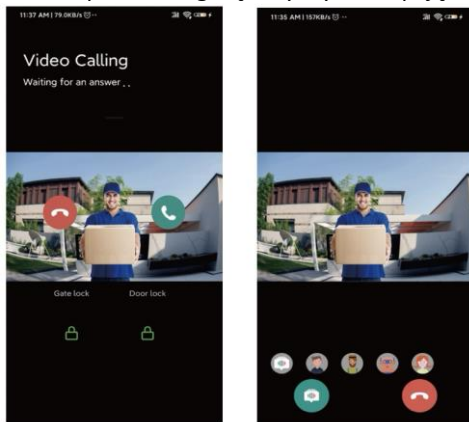

## 10) GŁÓWNE FUNKCJE

### Ekran główny:

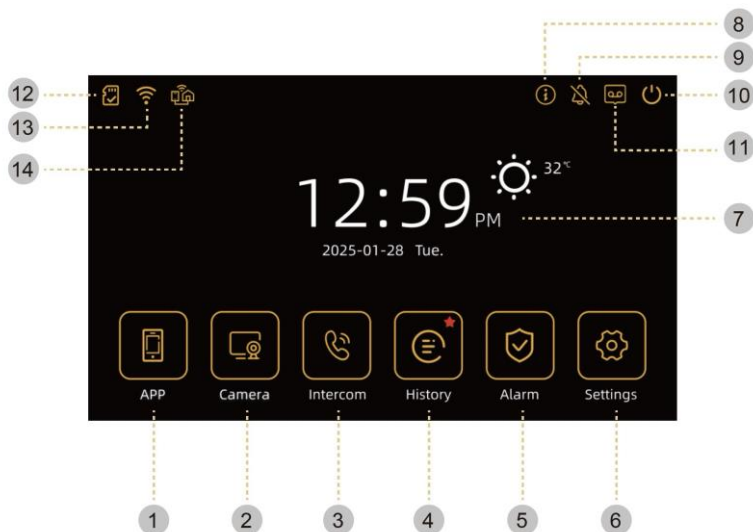

- 1) Aplikacja - komunikacja interkomowa z aplikacją mobilną
- 2) Kamera - widok z jednostki zewnętrznej i podłączonych kamer (CCTV)
- 3) Interkom - przejście do menu interkomu
- 4) Historia - wyświetlanie listy zapisanych zdjęć i filmów.
- 5) Alarm - przejście do ustawień alarmu
- 6) Ustawienia - przejdź do menu ustawień urządzenia.
- 7) Data i pogoda - wyświetlanie daty, godziny i prognozy pogody
- 8) Informacje - przejście do menu informacji
- 9) Tryb cichy - monitor nie dzwoni
- 10) Wyłączanie ekranu - Wyłączanie wyświetlacza monitora
- 11) Tryb wiadomości - umożliwia odwiedzającemu pozostawienie wiadomości (tylko po włożeniu karty SD).
- 12) Status karty SD - informacje o włożeniu/braku karty SD
- 13) Status Wi-Fi - wyświetlanie siły sygnału Wi-Fi
- 14) Status połączenia telefonicznego - aby wyświetlić status połączenia telefonu komórkowego

### **Uwaga:**

Przed pierwszym użyciem należy ustawić prawidłową datę i godzinę.

Jeśli data i godzina nie zostaną ustawione, mogą wystąpić problemy podczas zapisywania zdjęć i filmów.

## **1) Aplikacje**

Jeśli monitor nie jest sparowany z telefonem komórkowym, po naciśnięciu przycisku APP zostaną wyświetlone dwa kody QR:

- Lewy kod QR służy do pobrania aplikacji mobilnej,
- Odpowiedni kod QR służy do sparowania monitora z telefonem za pośrednictwem aplikacji.
- Jeśli monitor jest już sparowany z telefonem komórkowym, naciśnięcie przycisku APP automatycznie zainicjuje zdalne połączenie z podłączonym telefonem.
- (Ta funkcja jest dostępna tylko wtedy, gdy telefon jest prawidłowo sparowany).

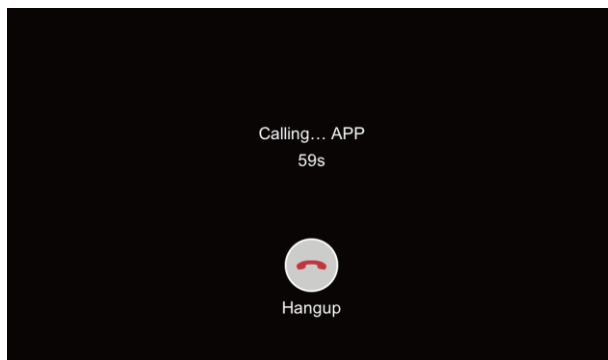

## 2) Monitor

Poniższy ekran zostanie wyświetlony po odebraniu połączenia z kamery zewnętrznej. Jeśli kamera zewnętrzna nie jest zainstalowana, funkcja ta jest niedostępna.

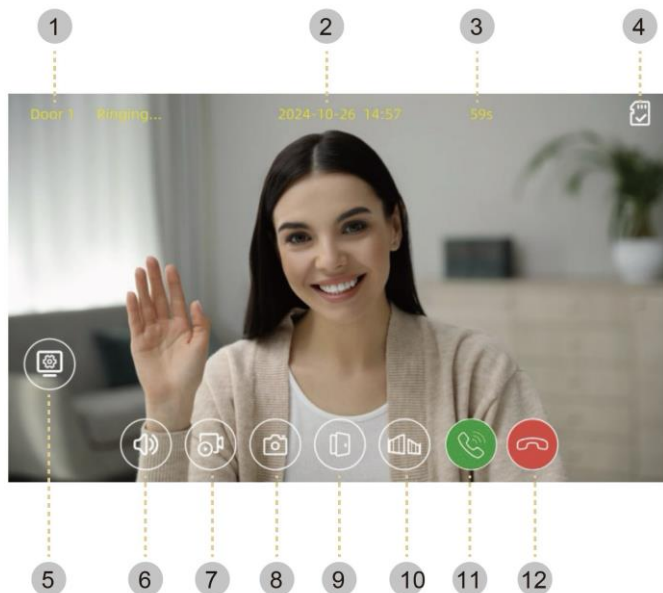

- 1) Kamera: Na ekranie wyświetlany jest numer aktualnie wybranej kamery.
- 2) Data i godzina: Wyświetlanie bieżącej daty i godziny.
- 3) Okres monitorowania: Odliczanie do automatycznego zakończenia dzwonka lub połączenia.
- 4) Stan karty SD: Po włożeniu karty SD można zapisywać zdjęcia i filmy.
- 5) Ustawienia: Służy do regulacji jasności, kontrastu i koloru obrazu z kamery zewnętrznej.
- 6) Objętość: Służy do regulacji głośności połączeń.
- 7) Przechowywanie wideo: Służy do przechowywania nagrań wideo (działa tylko po włożeniu karty SD). Po naciśnięciu przycisku wideo jest zapisywane ręcznie, a po włączeniu automatycznego zapisywania wideo jest zapisywane automatycznie.
- 8) Zapisywanie obrazu: Służy do przechowywania zdjęć.
- 9) Otwieranie zamka drzwi: Służy do otwierania blokady drzwi podłączonej do jednostki zewnętrznej.
- 10) Otwarcie bramy: Służy do otwierania blokady bramki podłączonej do monitora.
- 11) Odbieranie połączeń: Służy do odbierania połączeń przychodzących.
- 12) Zakończ połączenie: Służy do kończenia połączenia.

### Wywołanie gościa

- Gdy gość zadzwoni do drzwi z kamery zewnętrznej, rozlegnie się dźwięk dzwonka, a obraz gościa zostanie wyświetlony na monitorze.
- Maksymalny czas dzwonienia wynosi 60 sekund.

- Gdy włączony jest tryb automatycznego zapisu, obraz i wideo są zapisywane automatycznie.
- Po naciśnięciu przycisku odbierania można rozmawiać z gościem. Naciśnięcie przycisku odblokowania drzwi spowoduje odblokowanie zamka.
- Maksymalny czas połączenia wynosi 120 sekund.
- Podczas przechowywania wideo można zapisać do 120 sekund wideo od momentu rozpoczęcia połączenia.
- Jeśli podczas połączenia nadejdzie inne połączenie z innej kamery, bieżące połączenie zostanie zakończone, a nowe połączenie zostanie automatycznie nawiązane.
- Naciśnięcie przycisku zakończenia połączenia powoduje zakończenie połączenia i wyświetlenie głównego ekranu monitora.

### **3) Kamera**

Po dotknięciu przycisku Kamera wyświetlony zostanie następujący ekran, na którym można wybrać urządzenie do monitorowania.

System obsługuje podłączenie do **2 jednostek zewnętrznych** (dzwonek do drzwi) i do **6 kamer IP za pośrednictwem protokołu ONVIF**.

#### **Uwaga:**

Jeśli nie podłączono urządzenia zewnętrznego lub kamery IP, nie można korzystać z funkcji kamery.

System obsługuje kamery IP innych producentów o rozdzielczości do 4 MP przy użyciu standardowego protokołu ONVIF.

Kamera IP i monitor muszą być podłączone do tej samej sieci. Jeśli kamera IP jest podłączona do tego samego routera Wi-Fi co monitor, system automatycznie wykryje ją za pośrednictwem ONVIF.

#### **Ostrzeżenie:**

Większość znanych producentów kamer IP (np. Hikvision, Dahua, TP-Link) obsługuje standard ONVIF.

Z drugiej strony, bardzo niewiele kamer Wi-Fi opartych na Tuya obsługuje standard ONVIF i dlatego mogą nie być kompatybilne z tym systemem.

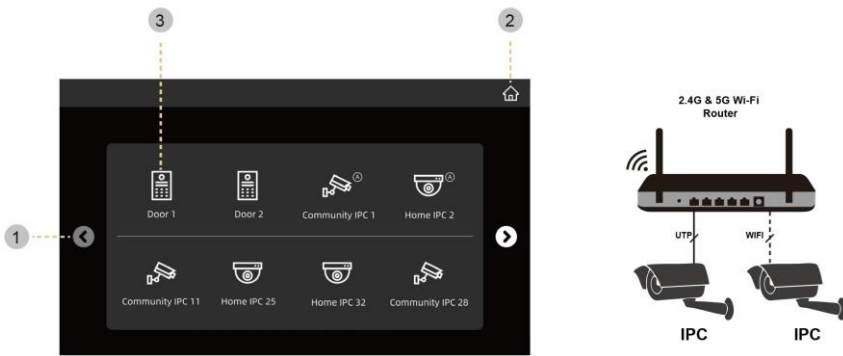

- 1) Przesuń w lewo/prawo, aby przejść do poprzedniej lub następnej strony.
- 2) Ekran główny umożliwia powrót do głównej strony systemu.
- 3) Drzwiczki 1 służą do monitorowania jednostki zewnętrznej. Po naciśnięciu tego przycisku pojawi się odpowiedni ekran podglądu.



- 1) Cykliczne monitorowanie automatycznie przełącza widok pomiędzy podłączonymi kamerami. Jeśli ta funkcja jest włączona, za każdym razem, gdy przełączasz się na inne urządzenie, video lub obraz są automatycznie zapisywane.
- 2) Cykliczne odliczanie śledzenia wyświetla pozostały czas do następnego przełączenia podglądu. Maksymalny czas odliczania wynosi 60 sekund.
- 3) Przełączanie widoku służy do ręcznego przełączania między podłączonymi urządzeniami. Ta funkcja jest dostępna tylko wtedy, gdy podłączone są co najmniej dwa urządzenia, na przykład jednostki zewnętrzne lub kamery CCTV.

## 4) Interkom

Po naciśnięciu przycisku interkom pojawi się następujący ekran:

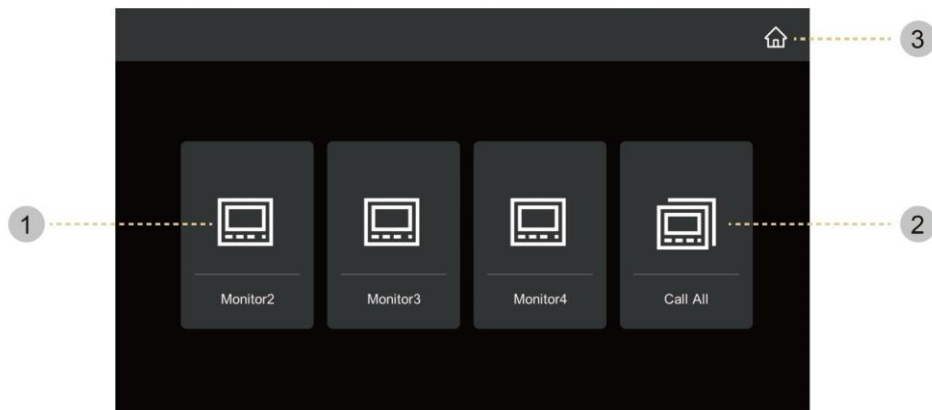

- 1) Opcja Monitor2 do Monitor4 służy do wywoływania określonego podłączonego monitora interkomu.
- 2) Opcja "Zadzwoń do wszystkich" rozpocznie dzwonienie na wszystkich podłączonych monitorach jednocześnie. Gdy jeden z monitorów odbierze połączenie, pozostałe przestaną dzwonić.
- 3) Ekran główny umożliwia powrót do głównego ekranu systemu.

Po wybraniu interkomu na dowolnym monitorze i odebraniu połączenia przez drugi monitor, wyświetlony zostanie ekran połączenia interkomowego.

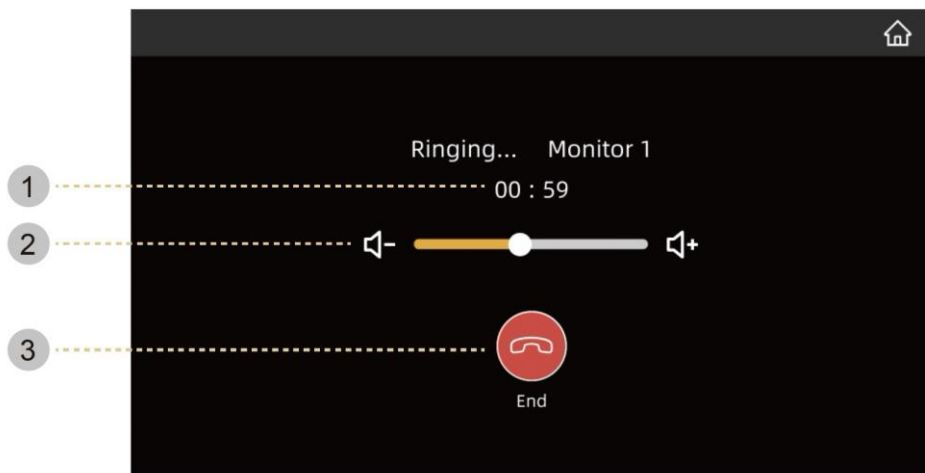

- 1) Odliczanie pokazuje pozostały czas połączenia interkomowego. Maksymalny czas trwania połączenia wynosi 120 sekund.
- 2) Regulator głośności służy do regulacji głośności rozmowy podczas komunikacji interkomowej.
- 3) Przycisk "End" służy do zakończenia połączenia i powrotu do poprzedniego ekranu.

## 5) Historia

Stuknij przycisk Historia, aby wyświetlić ekran zapisów. Tutaj można wybrać zapisany plik i odtworzyć go. Wybrany obraz zostanie wyświetlony w powiększonym podglądzie, a wideo zostanie odtworzone.

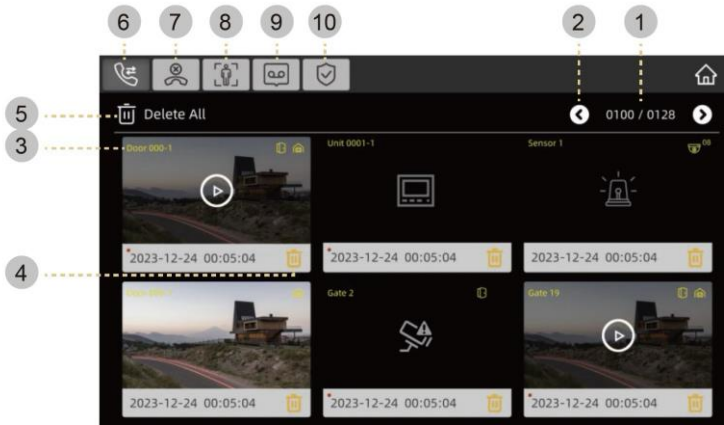

- 1) Informacje o stronie - wyświetla bieżącą stronę i całkowitą liczbę stron.
- 2) Przełączanie stron - używane do przewijania między stronami
- 3) Informacje o pliku - pokazuje, z którego urządzenia plik został zapisany.
- 4) Usuń - umożliwia usunięcie wybranego pliku.
- 5) Usuń wszystko - służy do usuwania wszystkich zapisanych plików.
- 6) Pliki interkomu - pliki zapisywane podczas komunikacji interkomowej
- 7) Nieodebrane połączenia - pliki zapisane podczas nieodebranych połączeń lub podczas monitorowania
- 8) Detekcja ruchu - pliki zapisywane po aktywacji detekcji ruchu
- 9) Wiadomości głosowe - pliki zapisane w trybie pozostawienia wiadomości
- 10) Dzienniki awaryjne - pliki zapisywane po wyzwoleniu zdarzenia awaryjnego.

## Przeglądanie zapisów - zdjęcia

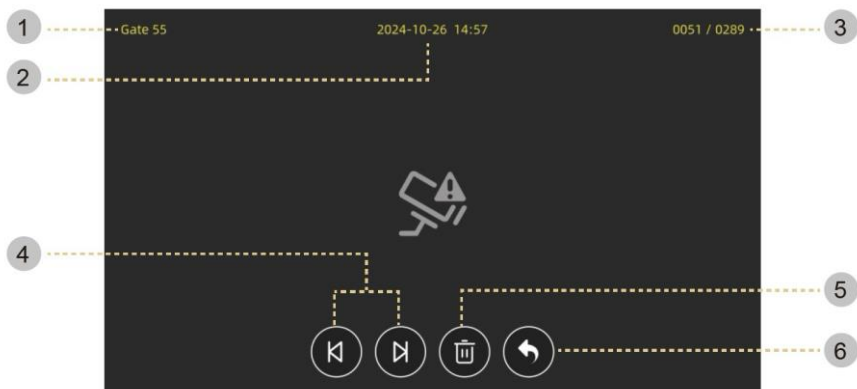

- 1) Źródło zapisu: Informacje o urządzeniu, z którego wykonano zdjęcie.
- 2) Data i godzina: Czas wykonania zdjęcia.
- 3) Informacje o stronie: Bieżąca pozycja / całkowita liczba klatek.
- 4) Poprzedni/Następny: Przejście do poprzedniego lub następnego pliku.
- 5) Smazak: Usuwanie wybranego obrazu.
- 6) Tył: Powrót do menu Historia.

## Wyświetlanie nagrań - wideo

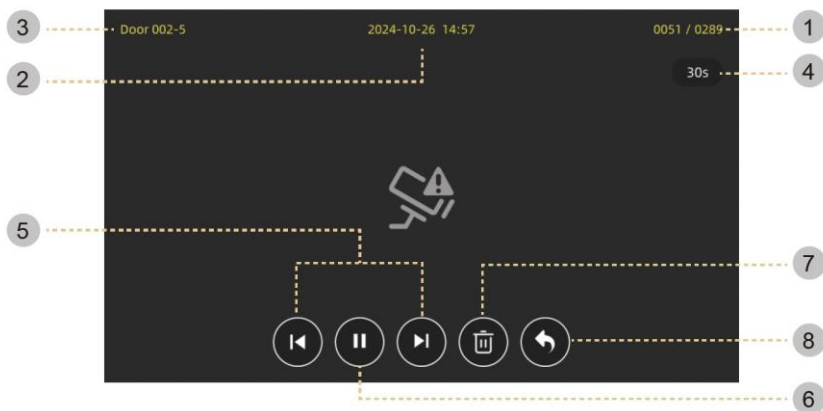

- 1) Informacje o stronie: Bieżąca pozycja nagrywania / całkowita liczba zapisanych filmów.
- 2) Data i godzina: Czas nagrywania wideo.
- 3) Źródło zapisu: Urządzenie, z którego nagrano wideo (np. brama, kamera IP).
- 4) Długość wideo: Całkowita długość zapisanego wideo.
- 5) Poprzedni/Następny: Przejście do poprzedniego lub następnego zapisanego pliku.
- 6) Odtwarzanie/Pauza: Rozpoczęcie odtwarzania wideo. Podczas odtwarzania ikona zmienia się na pauzę.

7) Smazat: Usuwanie aktualnie wyświetlanego wideo.

8) Powrót: Powrót do menu Historia.

### **Uwaga:**

Po włożeniu karty pamięci SD ładowanie może zająć trochę czasu w zależności od liczby i rozmiaru zapisanych plików. Poczekaj na zakończenie ładowania.

## **6) Ustawienia**

Po naciśnięciu przycisku "Ustawienia" pojawi się następujący ekran.

Po wybraniu elementu jego podmenu pojawi się po prawej stronie ekranu.

### **1) Ustawienia podstawowe (Basic)**

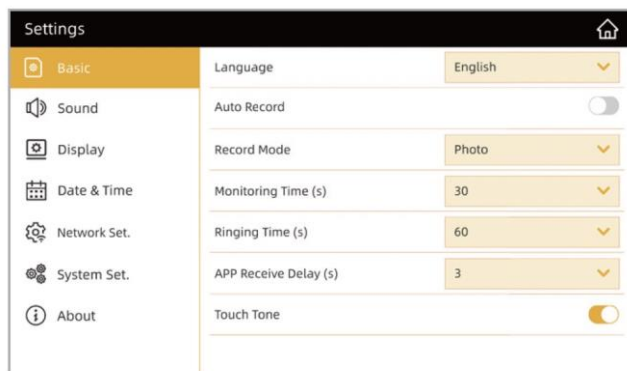

- **Język**

Służy do wyboru języka interfejsu użytkownika.

- **Automatyczne nagrywanie**

Aby włączyć lub wyłączyć automatyczne zapisywanie rekordów.

- **Tryb nagrywania**

Wybierz typ nagrywania: zdjęcia / wideo.

Jeśli nie włożono karty pamięci SD, można zapisywać tylko zdjęcia.

- **Czas monitorowania (s)**

Ustaw czas monitorowania podczas przełączania między jednostkami zewnętrznymi a kamerami CCTV.

Podczas monitorowania można zapisywać zdjęcia lub nagrania wideo.

Dostępne wartości: 10 / 30 / 60 sekund (dla każdego urządzenia zewnętrznego lub kamery oddzielnie).

- **Czas dzwonienia (s)**

Ustawienie długości dzwonka po odebraniu połączenia z urządzenia zewnętrznego.

- **Opóźnienie odebrania połączenia w aplikacji (s)**

Ustaw czas opóźnienia, po którym połączenie zostanie przekierowane do aplikacji mobilnej.

- **Dźwięk dotyku**

Włączanie lub wyłączanie reakcji dźwiękowej po dotknięciu wyświetlacza.

## 2) Dźwięk

Można ustawić do 4 różnych trybów dzwonienia w zależności od 4 przedziałów czasowych. Czas dzwonka, melodię i głośność można ustawić oddzielnie dla każdego okresu.

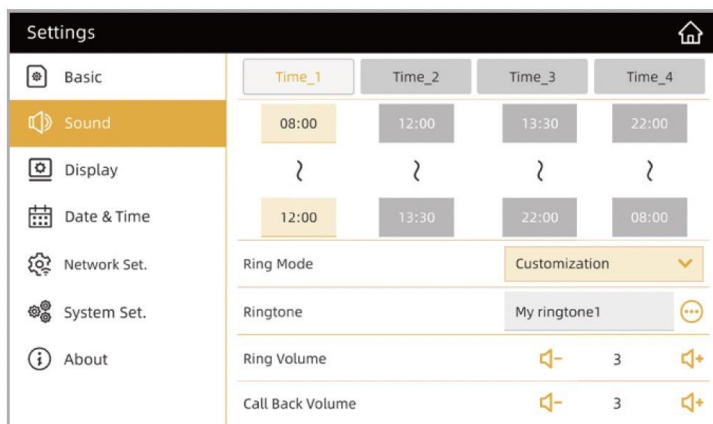

- Tryb dzwonka - Służy do wyboru źródła dzwonka.

Standard - wybór jednej z wbudowanych melodii systemowych.

Własna - opcja umożliwiająca użycie własnej melodii zapisanej na karcie pamięci SD.

### **Uwaga:**

Rzeczywisty dzwonek musi być zapisany w folderze "music" na karcie SD i musi być w formacie .mp3.

- Melodie dzwoneków

Aby wybrać dzwonek. Dostępnych jest 6 różnych melodii.

- Głośność dzwonka

Ustawienie głośności dzwonka po odebraniu połączenia z urządzenia zewnętrznego.

- Głośność połączeń (oddzwanianie)

Ustawianie głośności głosu podczas komunikacji dwukierunkowej (głos rozmówcy).

### 3) Wyświetlacz

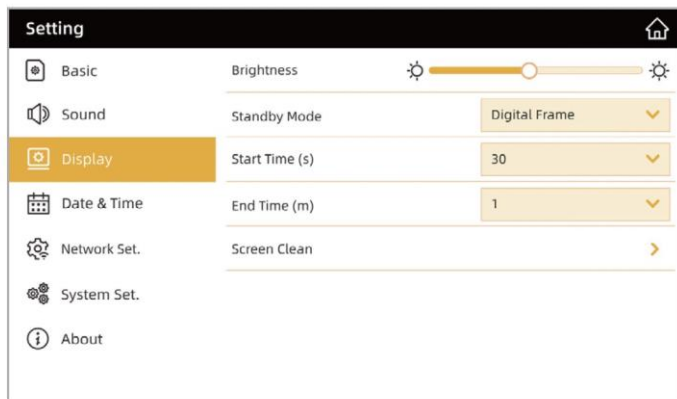

- **Jasność**

Służy do regulacji jasności wyświetlacza.

- **Tryb gotowości**

Umożliwia wybór zachowania wyświetlacza w trybie gotowości.

- **Czarny ekran** - po przejściu do trybu czuwania pojawia się czarny ekran.

- **Data i godzina** - Bieżąca data i godzina są wyświetlane w trybie gotowości.

- **Cyfrowa ramka na zdjęcia** - tryb cyfrowej ramki na zdjęcia jest aktywowany w trybie gotowości.

- 

- **OSTRZEŻENIE:**

*Rzeczywiste zdjęcia muszą być zapisane w folderze "picture" na karcie SD.*

*Obsługiwany jest tylko format .JPG.*

*Maksymalna obsługiwana rozdzielczość to 2048 × 1152 px, minimalna rozdzielczość to 103 × 60 px.*

*W folderze można zapisać maksymalnie 50 zdjęć.*

*Niektóre obrazy mogą zawierać atrybuty kolorów progresywnych. Jeśli kolory są wyświetlane nieprawidłowo, zaleca się ponowne zapisanie obrazu w formacie JPG/JPEG na komputerze.*

*Jeśli funkcja wykrywania ruchu jest włączona, funkcja cyfrowej ramki na zdjęcia jest niedostępna.*

- **Czas rozpoczęcia**

Ustaw czas bezczynności, po którym wyświetlacz zostanie automatycznie wyłączony.

- **Czas przełączania**

Ustawienie interwału (w minutach), po którym obrazy cyfrowej ramki na zdjęcia będą automatycznie obracane.

- **Czyszczenie ekranu**

Po włączeniu trybu czyszczenia ekran dotykowy jest wyłączany na 30 sekund, aby umożliwić jego bezpieczne wyczyszczenie.

Tryb ten nie może zostać przerwany przed automatycznym zakończeniem.

## 4) Data i godzina

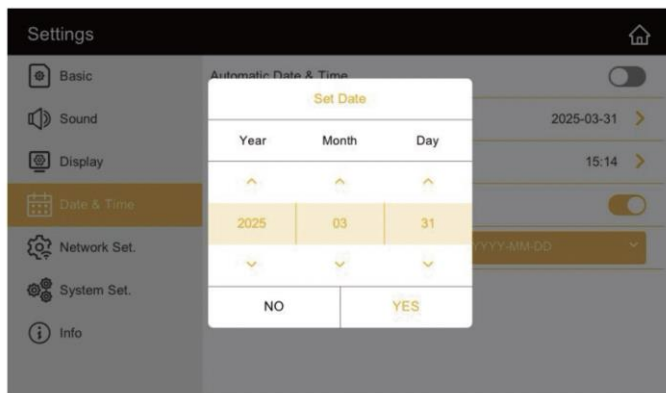

- **Automatyczna data i godzina** - włączenie/wyłączenie automatycznego ustawiania daty i godziny.

Po włączeniu tej funkcji urządzenie synchronizuje datę i godzinę z telefonem komórkowym po nawiązaniu połączenia z aplikacją.

Jeśli opcja ta jest wyłączona, datę i godzinę można ustawić ręcznie.

- **Format 24-godzinny**

Włączenie wyświetlania czasu w formacie 24-godzinnym.

- **Format danych**

Ustawienie formatu wyświetlania daty (np. RRRR-MM-DD, DD-MM-RRRR itp.).

## 5) Ustawienia sieciowe

Urządzenie umożliwia wyszukiwanie dostępnych sieci bezprzewodowych i łączenie się z wybraną siecią Wi-Fi.

Wybierz sieć Wi-Fi z listy automatycznie znalezionych sieci i wprowadź hasło, aby się połączyć.

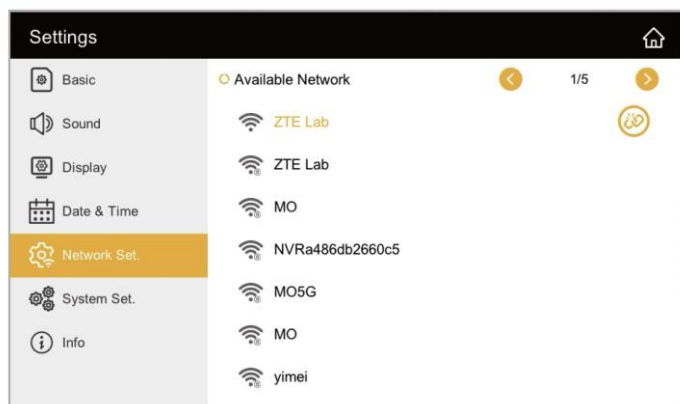

- Po pomyślnym połączeniu z siecią dotknij kodu QR obok połączonej sieci Wi-Fi.

Wyświetlone zostaną dwa kody QR:

Lewy kod QR - używany do pobrania aplikacji mobilnej.

Prawdziwy kod QR - używany do parowania urządzenia z telefonem komórkowym za pośrednictwem aplikacji.

- Aby odłączyć (rozłączyć) telefon

Aby rozłączyć telefon z urządzeniem, stuknij ikonę Rozłącz.

Pojawi się ekran potwierdzenia - dotknij opcji Rozłącz, aby zakończyć rozłączanie.

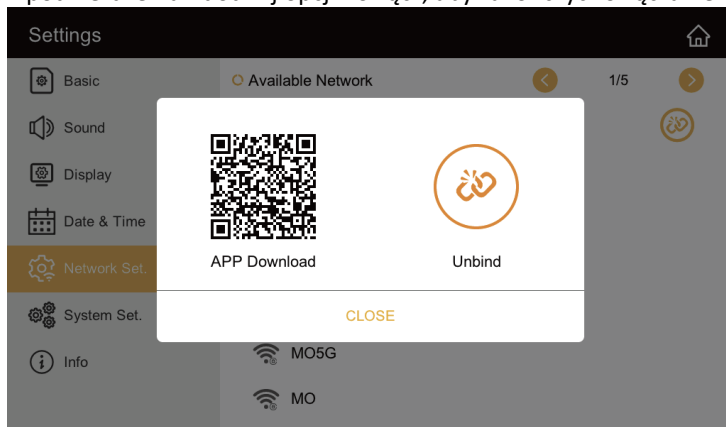

## 6) Konfiguracja systemu

To menu służy do wprowadzania zaawansowanych ustawień systemowych i funkcji zabezpieczeń urządzenia.

### 1) Ustawienia użytkownika

Dostęp do tego menu wymaga podania hasła zabezpieczającego.

**Domyślne hasło to 123456.**

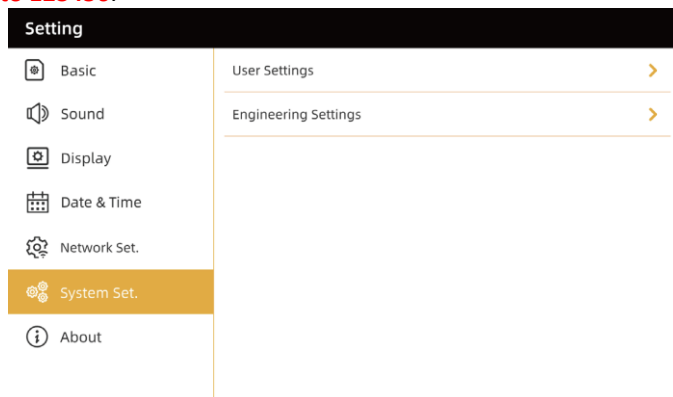

## A) Wykrywanie ruchu

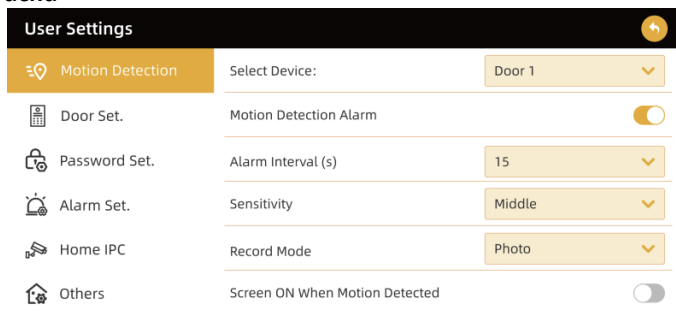

User Settings	
Motion Detection	Select Device: Door 1
Door Set.	Motion Detection Alarm <input checked="" type="checkbox"/>
Password Set.	Alarm Interval (s) 15
Alarm Set.	Sensitivity Middle
Home IPC	Record Mode Photo
Others	Screen ON When Motion Detected <input type="checkbox"/>

W tej sekcji można skonfigurować wykrywanie ruchu dla podłączonych urządzeń zewnętrznych lub kamer.

- Wybierz urządzenie

Służy do wyboru kamery, dla której ma zostać ustawiona detekcja ruchu.

- Alarm detekcji ruchu

Włączanie lub wyłączenie funkcji wykrywania ruchu.

- Interwał alarmu (Alarm Interval)

Ustawienie odstępu czasu (w sekundach) między poszczególnymi alarmami.

Określa minimalny czas, który musi upłynąć, aby po poprzednim alarmie mógł zostać podniesiony kolejny.

- Czulość - ustawienie czułości wykrywania ruchu:

wysoki / średni / niski.

- Tryb nagrywania

Wybór typu nagrywania po wykryciu ruchu:

zdjęcie lub wideo.

- Ekran włączony po wykryciu ruchu

Po wykryciu ruchu obraz z jednostki zewnętrznej jest automatycznie wyświetlany na monitorze.

### Ostrzeżenie:

*W nocy lub w warunkach słabego oświetlenia dioda LED kamery drzwiowej świeci się stale, gdy aktywna jest detekcja ruchu.*

*Po wykryciu ruchu do aplikacji mobilnej wysyłane jest powiadomienie push.*

*Nie zaleca się włączania tej funkcji, gdy kamera przy drzwiach jest skierowana na ruchliwy obszar lub ulicę, ponieważ mogą występować częste alarmy.*

*Ten produkt jest systemem interkomowym i nie zastępuje pełnego systemu nagrywania DVR/NVR. **Aktywuj funkcję wykrywania ruchu tylko wtedy, gdy jest to konieczne.***

## B) Ustawienia drzwi

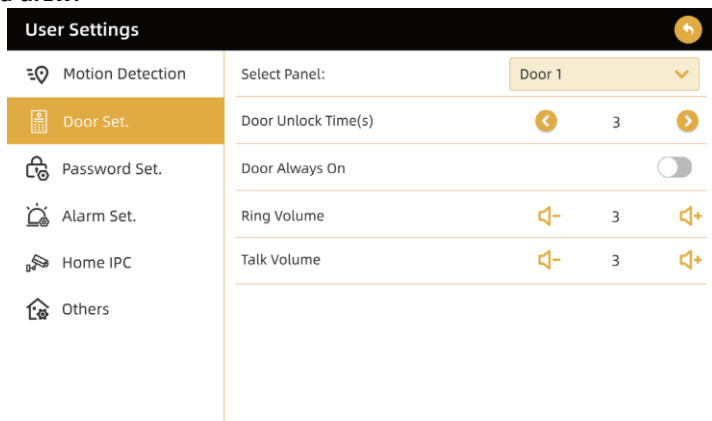

- Wybór panelu: Służy do wyboru jednostki zewnętrznej, do której zostanie zastosowane ustawienie.
- Czas odblokowania drzwi: Ustawienie czasu, po którym blokada elektryczna włączy się po odblokowaniu.
- Stałe zasilanie drzwi: Jeśli jednostka zewnętrzna jest wyposażona w klawiaturę lub czytnik RFID i wymaga ciągłego zasilania, należy włączyć tę opcję.
- Głośność dzwonka: Ustawianie głośności dzwonka jednostki zewnętrznej.
- Liczba połączeń: Ustawianie głośności komunikacji dwukierunkowej.

## C) Ustawienia hasła

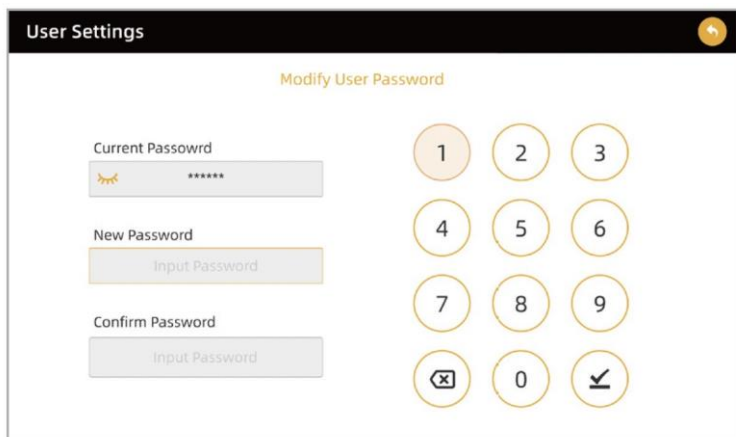

Służy do zmiany hasła bezpieczeństwa użytkownika.  
Wprowadź bieżące hasło, a następnie nowe hasło i potwierdź je ponownie.

### **Ostrzeżenie:**

*Jeśli zapomnisz hasła, możesz zresetować domyślne hasło do 123456, wykonując reset systemu.*

## D) Ustawienia alarmów

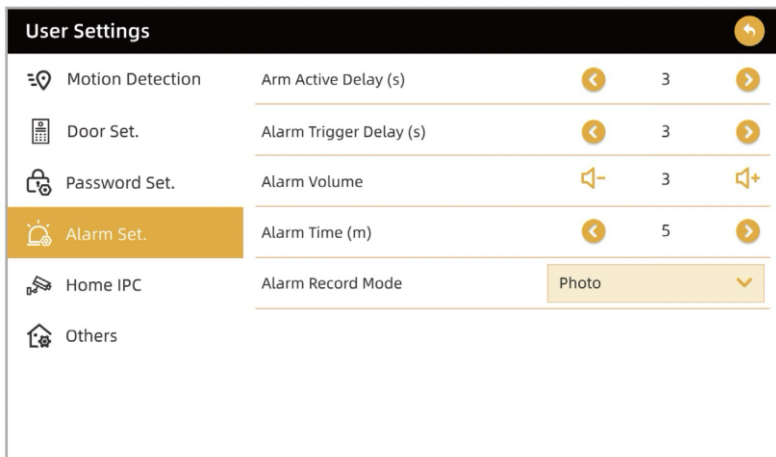

- Opóźnienie aktywacji alarmu: Ustawienie opóźnienia od włączenia trybu alarmu do jego aktywacji.
- Opóźnienie alarmu: Ustawienie opóźnienia czasowego, po którym alarm jest wyzwalany przez alarm dźwiękowy.
- Głośność alarmu: Ustawienie głośności alarmu.
- Czas trwania alarmu: Ustawienie czasu trwania alarmu po jego wyzwoleniu.
- Tryb nagrywania alarmów: Wybierz typ nagrywania po wyzwoleniu alarmu (zdjęcia/wideo).

## E) Home IPC

Home IPC umożliwia podłączenie cyfrowych kamer IP (maks. 4 kamery).

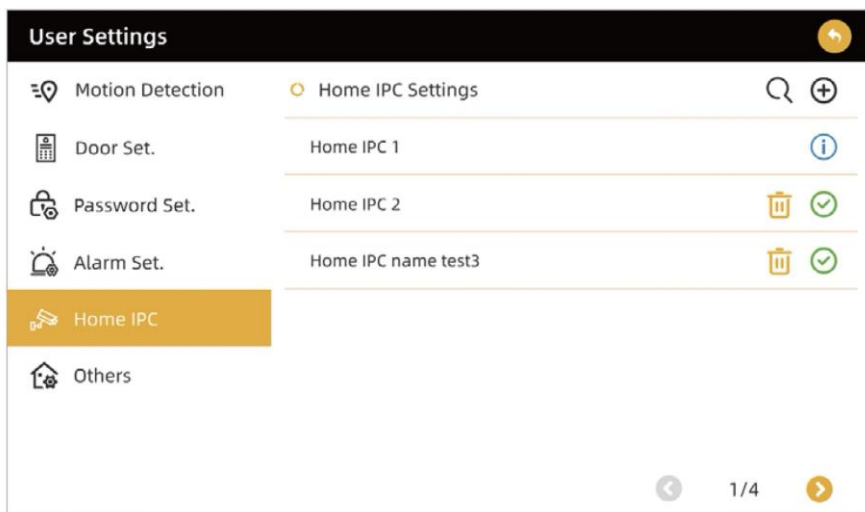

- Wyszukiwanie kamer (ikona 🔍): Wyszukuje dostępne kamery w sieci lokalnej.

- Informacje o kamerze ( ikona **i** ): Wyświetla szczegółowe informacje o wybranej kamerze.

Po wybraniu kamery pojawi się następujący ekran, wprowadź nazwę użytkownika i hasło kamery i potwierdź przyciskiem YES:

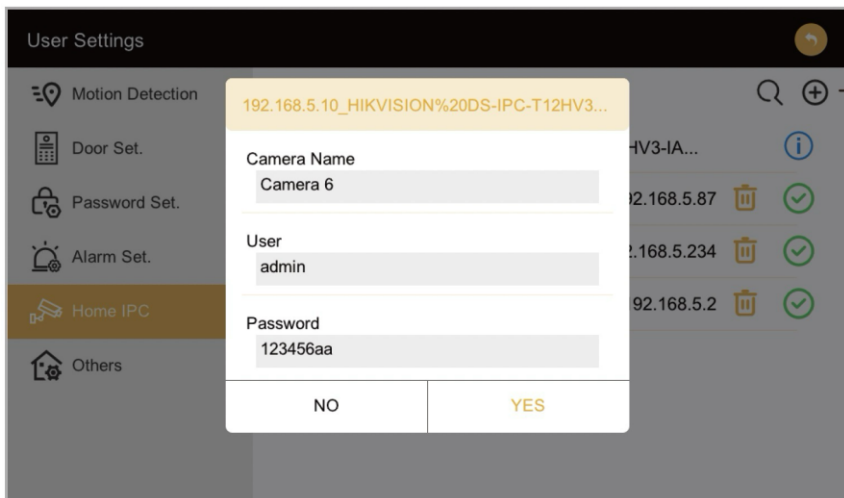

- Ręczne dodawanie kamery

Kamerę można również dodać ręcznie, dotykając przycisku +.

Wprowadź:

Nazwa kamery

Główny adres URL kamery

Potwierdź przyciskiem YES.

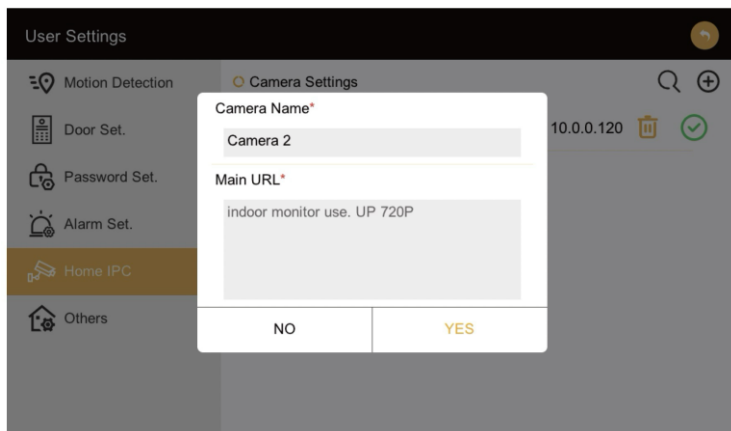

- Odłączanie kamery

Przycisk Usuń (ikona **🗑️**): Służy do usuwania/odłączania kamery, która nie jest już używana.

## Ostrzeżenie:

Maksymalna obsługiwana rozdzielczość kamery to 2048 × 1152 px.

Kamera musi obsługiwać kodowanie H.265.

## F) Inne

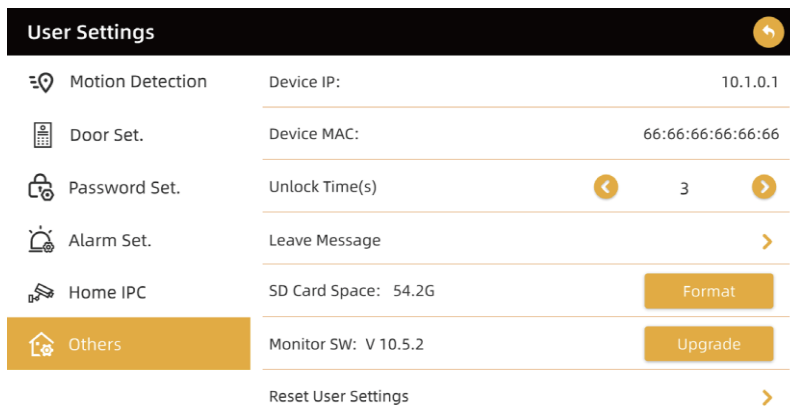

User Settings	
Motion Detection	Device IP: 10.1.0.1
Door Set.	Device MAC: 66:66:66:66:66:66
Password Set.	Unlock Time(s) 3
Alarm Set.	Leave Message >
Home IPC	SD Card Space: 54.2G <span>Format</span>
<b>Others</b>	Monitor SW: V 10.5.2 <span>Upgrade</span>
	Reset User Settings >

- Urządzenia IP: Wyświetla adres IP monitora.
- Urządzenie MAC: Wyświetla adres MAC monitora.
- Czas odblokowania (s): Ustawienie czasu włączenia blokady elektrycznej podłączonej do monitora.
- Zostaw wiadomość: Konfigurowanie wiadomości głosowych dla odwiedzających.
- Pojemność karty SD: Wyświetla dostępne miejsce na karcie SD.
- Format: Sformatuj kartę SD.
- Wersja oprogramowania monitorującego: Wyświetla wersję oprogramowania sprzętowego monitora.
- Aktualizacja: Służy do aktualizacji oprogramowania monitora.
- Przywracanie ustawień użytkownika: Przywrócenie użytkownika do ustawień fabrycznych.

### Zostaw wiadomość

Po włączeniu opcji Zostaw wiadomość można nagrać niestandardowe powitanie głosowe dla odwiedzających

(odtwarzane po naciśnięciu przycisku dzwonka do drzwi).

- Czas rozpoczęcia komunikatu (s): Ustaw opóźnienie między naciśnięciem dzwonka przez gościa a odtworzeniem komunikatu głosowego (możliwe wartości: 3 / 10 / 20 / 30 sekund).

- Nagraj wiadomość głosową:

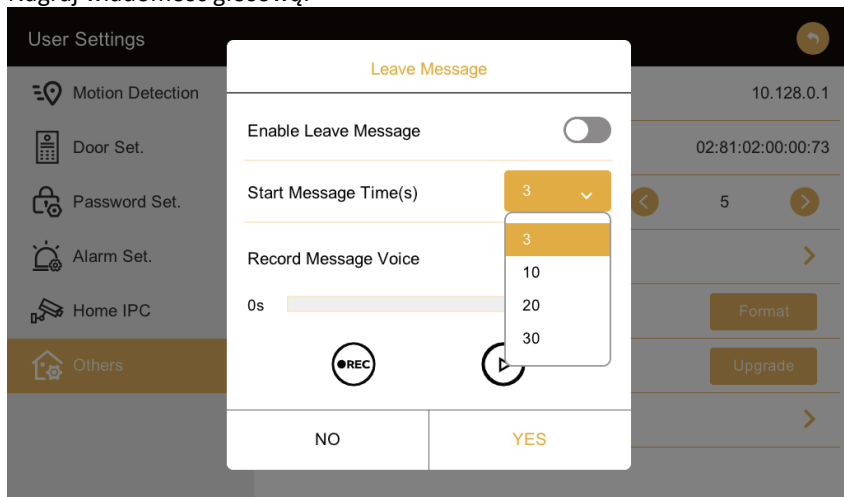

Służy do nagrywania własnych wiadomości głosowych.

Przycisk nagrywania (REC): Rozpocznie się nagrywanie.

Przycisk pauzy (PAUSE): Wstrzymuje nagrywanie.

Po zakończeniu stuknij YES, aby potwierdzić.

- Pojemność karty SD - wyświetla pozostałą ilość wolnego miejsca na karcie SD.
- Stuknij Format, aby sformatować kartę SD.
- Wersja oprogramowania monitorującego.
- Wyświetla bieżącą wersję oprogramowania sprzętowego monitora.
- Stuknij Aktualizuj, aby zaktualizować oprogramowanie.

## Zawiadomienie

*Aby przeprowadzić aktualizację, nowa wersja oprogramowania musi być zapisana na karcie SD.*

*Resetowanie ustawień użytkownika*

*Służy do inicjalizacji urządzenia i przywrócenia ustawień użytkownika do stanu domyślnego.*

## 2) Konfiguracja techniczna:

- Dostęp do tego menu wymaga podania hasła zabezpieczającego. **Domyślne hasło to 123456.**

### A) Numer jednostki

Numer jednostki: Bieżący numer jednostki

Numer urządzenia: Ustawia identyfikator bieżącego monitora. Można ustawić wartości 1-4.

Adres monitora, jeśli więcej niż jeden jest podłączony w systemie MASTER - SLAVE

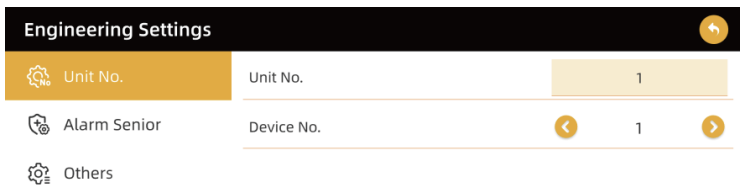

## Zawiadomienie

Jeśli do systemu podłączone są więcej niż 2 monitory, przed użyciem należy ustawić inny numer urządzenia dla każdego monitora, aby uniknąć kolizji w systemie.

### B) Czujnik alarmu

Dostępne są dwie opcje (Home i Away), które umożliwiają ustawienie trybów czujnika alarmu.

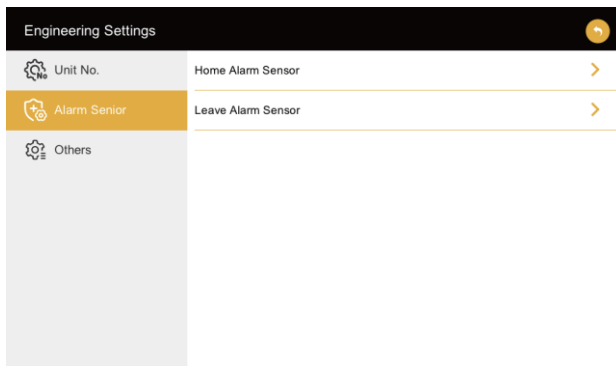

Wybierz jedną z opcji (Dom lub Wyjazd), aby przejść do następnego ekranu.

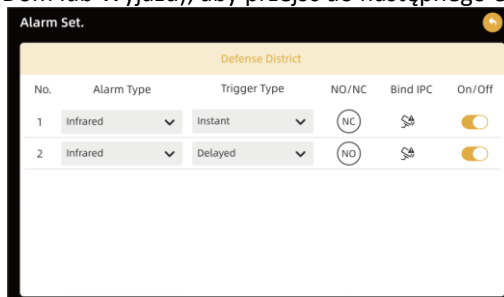

- Ustawienia strefy alarmowej
- Typ alarmu

Wybór typu podłączonego czujnika.

- Typ uruchomienia

Wybór metody wyzwalania alarmu:

- Opóźniony
- Natychmiast
- Natychmiast 24 h

## Zawiadomienie

Po wybraniu opcji Delayed (Opóźnienie) czas opóźnienia można ustawić w menu: Ustawienia użytkownika → Ustawienia alarmu → Opóźnienie alarmu

- NO / NC

Ustawienie stanu czujnika (normalnie otwarty / normalnie zamknięty).

- Przypisywanie IPC

Podłączanie czujnika do kamery.

Po uruchomieniu alarmu automatycznie wykonywane są zdjęcia lub rozpoczyna się nagrywanie wideo.

- Wł.

Włączanie lub wyłączanie czujnika.

## C) Inne

- Resetowanie hasła użytkownika

**Domyślne hasło to 123456.**

- Hasło inżynierskie - zmiana hasła inżynierskiego (serwisowego).
- Przywracanie ustawień fabrycznych
- Przywrócenie domyślnych ustawień fabrycznych monitora.

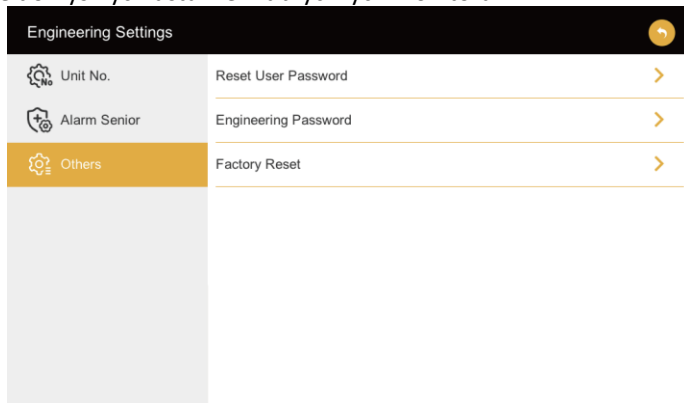

## 7) Alarm

Alarm ma trzy tryby działania:

- Tryb poza domem - aktywuje alarm, gdy użytkownika nie ma w domu.
- Tryb domowy - aktywuje alarm, gdy jesteś w domu.
- Off (Wył.) - wyłącza alarm.

(Szczegółowe ustawienia trybów Dom i Poza domem można znaleźć w sekcji Ustawienia serwisowe → Ustawienia alarmów

Do aktywacji dowolnego trybu wymagane jest hasło użytkownika.

Opóźnienie aktywacji alarmu

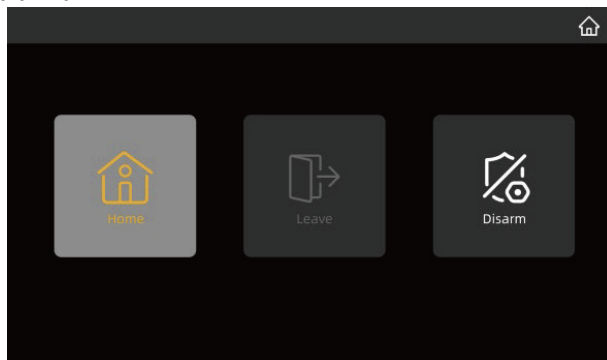

Jeśli hasło zostanie wprowadzone poprawnie, na ekranie zostanie wyświetlone odliczanie opóźnienia aktywacji.

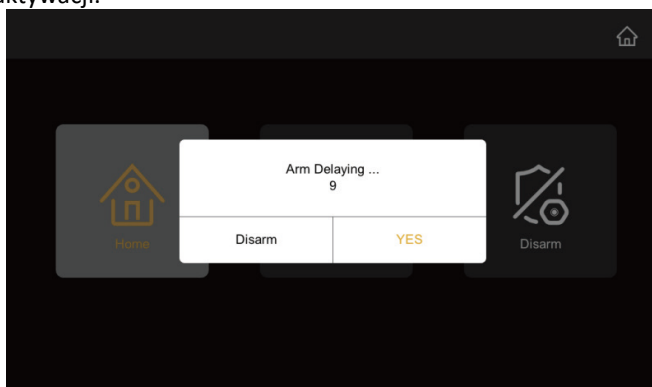

Czas opóźnienia aktywacji można ustawić w menu:

Ustawienia użytkownika → Ustawienia alarmu → Opóźnienie aktywacji

## Zawiadomienie

Przed kontynuowaniem upewnij się, że znasz swoje aktualne hasło.

Jeśli nie znasz aktualnego hasła, alarmu nie można wyłączyć.

**(Domyślne hasło to 123456).**

## Gdy alarm zostanie wyzwolony

- Jeśli czujnik zostanie wykryty w trybie bezpiecznym, uruchomiony zostanie alarm, a na ekranie wyświetlony zostanie numer czujnika (Czujnik 1 lub Czujnik 2) oraz czas zdarzenia.
- Jeśli sytuacja awaryjna zostanie rozwiązana, naciśnij przycisk YES w dolnej części ekranu.

**(Alarm można wyłączyć tylko wtedy, gdy odpowiedni czujnik powróci do normalnego stanu).**

- Po wyświetleniu okna wprowadzania hasła wprowadź sześciocyfrowe hasło za pomocą przycisków ekranowych.

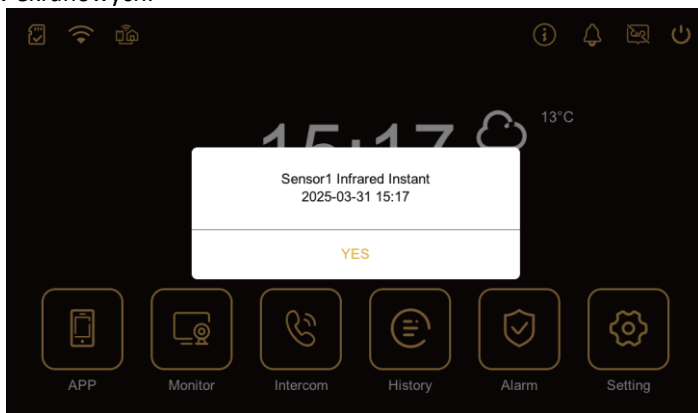

### Nagrywanie alarmów

Po wyzwoleniu alarmu monitor automatycznie wykonuje nagranie i zapisuje czarny obraz.

Obraz ten można znaleźć w Historia → Galeria alarmów (patrz poniższy ekran).

Jeśli czujnik jest sparowany z kamerą, kamera zapisze rzeczywisty obraz (zdjęcie lub wideo) w danym momencie.

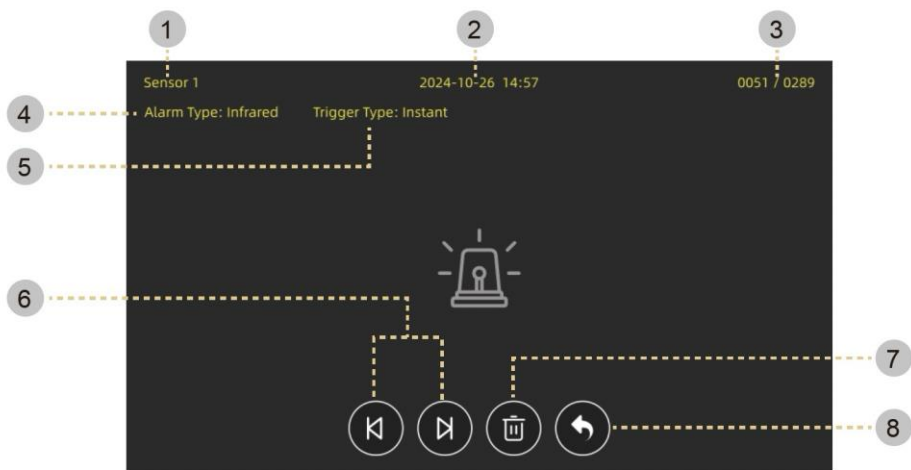

- 1) Czujnik 1: Urządzenie, które uruchomiło alarm.
- 2) Data i godzina: Czas rozpoczęcia alarmu.
- 3) Informacje o stronie: Bieżąca strona / całkowita liczba stron.
- 4) Typ alarmu: Typ czujnika, który wyzwolił alarm.
- 5) Typ uruchomienia: Typ aktywacji czujnika.
- 6) Przesuń w lewo/prawo: Przejście do poprzedniego lub następnego rekordu.

7) Smazat: Usunięcie zapisanej migawki rekordu.

8) Powrót: Powrót do ekranu historii.

## 11) SYSTEM DOSTĘPU - CZYTNIK RFID

Jednostka zewnętrzna obsługuje technologię RFID 125 kHz do bezdotykowego otwierania drzwi za pomocą breloków.

***Aby RFID działało prawidłowo, opcja "Door still open" musi być aktywna w ustawieniach MENU/SYSTEM/USER/DOOR SETUP.***

- Tagi RFID w opakowaniu  
5× niebieski tag RFID - tagi użytkownika do otwierania drzwi (niebieskie zawieszki są już dodane fabrycznie i gotowe do użycia)
- 1 × żółty tag RFID - dodawanie tagów RFID
- 1× czerwony tag RFID - usuń wszystkie zapisane tagi RFID

### **Dodawanie tagu RFID**

Podłącz żółty (dodatkowy) znacznik RFID do czytnika RFID na jednostce zewnętrznej.

W ciągu kilku sekund dołącz tag RFID, który chcesz dodać.

Pomyślne dodanie jest potwierdzane sygnałem dźwiękowym lub świetlnym.

Powtórz tę procedurę dla każdego tagu RFID, którego chcesz użyć.

### **Usuwanie tagów RFID**

Podłącz czerwony (kasowalny) znacznik RFID do czytnika RFID.

Wszystkie zapisane tagi RFID zostaną natychmiast usunięte.

Usuwanie jest masowe - poszczególne tagi RFID nie mogą być usuwane pojedynczo.

### **Zawiadomienie**

*Jeśli tag RFID zostanie zgubiony lub skradziony i nie jest jasne, który to był, zalecamy użycie czerwonego znacznika w celu usunięcia wszystkich dostępów RFID.*

*Po usunięciu należy ponownie dodać wszystkie znaczniki RFID, które mają być nadal używane z żółtym znacznikiem.*

### **Korzystanie z tagu RFID**

Aby otworzyć drzwi, podłącz niebieski znacznik RFID do czytnika RFID na jednostce zewnętrznej.

Jeśli dostęp jest prawidłowy, blokada zostanie automatycznie odblokowana.

### **Zawiadomienie**

*Tagi RFID działają z częstotliwością 125 kHz.*

***Aby RFID działało prawidłowo, opcja "Door still open" musi być aktywna w ustawieniach MENU/SYSTEM/USER/DOOR SETUP.***

## 12) ROZWIĄZYWANIE PROBLEMÓW

Problem	Możliwe przyczyny i rozwiązania
<b>Brak obrazu lub dźwięku</b>	<ul style="list-style-type: none"><li>- Sprawdź, czy wszystkie przewody są dobrze podłączone i prawidłowo podłączone do zacisków <b>IN/OUT</b> i <b>BUS</b>.</li><li>- Upewnij się, że nic nie znajduje się przed obiektywem kamery.</li><li>- Ponownie zmierz okablowanie - w 90% przypadków przyczyną problemu jest uszkodzony lub przerwany przewód.</li><li>- Należy używać wysokiej jakości kabla czterżyłowego o przekroju <b>co najmniej 4x0,75 mm<sup>2</sup></b>, maksymalna długość kabla 50 m.</li></ul>
<b>Nie ma obrazu, ale słychać dźwięk</b>	<ul style="list-style-type: none"><li>- Sprawdź poprawność okablowania między monitorem a jednostką zewnętrzną.</li><li>- Upewnij się, że obiektyw kamery nie jest zakryty ani zabrudzony.</li><li>- Ponownie zmierz kable - nawet częściowe uszkodzenie może spowodować utratę sygnału wideo.</li></ul>
<b>Brak słyszalnego dźwięku podczas połączenia</b>	<ul style="list-style-type: none"><li>- Sprawdź, czy głośność monitora nie jest zmniejszona.</li><li>- Upewnij się, że w pobliżu nie znajduje się silne pole elektromagnetyczne (np. źródło, silnik, głośnik).</li><li>- Sprawdź, czy wszystkie przewody są dobrze podłączone.</li></ul>
<b>Jednostka zewnętrzna nie wyświetla monitu na monitorze</b>	<ul style="list-style-type: none"><li>- Sprawdź prawidłowe podłączenie kabli <b>IN/OUT</b> - często przewody są zagięte lub poluzowane.</li><li>- Zmierz napięcie między urządzeniami (powinno wynosić 12 V DC).</li><li>- Upewnij się, że jednostka zewnętrzna jest włączona w menu (Status = On).</li></ul>
<b>Odblokowanie drzwi lub bramy nie działa</b>	<ul style="list-style-type: none"><li>- Sprawdź okablowanie zamka i jego zasilanie.</li><li>- Upewnij się, że blokada ma wystarczające zasilanie (12 V DC).</li><li>- Sprawdź, czy <b>czas odblokowania</b> w menu jest ustawiony prawidłowo (1-10 s).</li></ul>
<b>Dzwonek jest słyszalny, ale komunikacja nie jest nawiązywana</b>	<ul style="list-style-type: none"><li>- Naciśnij ikonę <b>telefonu</b> na ekranie, aby nawiązać połączenie dwukierunkowe.</li><li>- Sprawdź podłączenie przewodów oraz działanie mikrofonu i głośnika.</li></ul>
<b>Możesz słyszeć z drugiej strony, ale nie możesz mówić</b>	<ul style="list-style-type: none"><li>- Naciśnij ikonę <b>telefonu</b>, aby aktywować komunikację dwukierunkową.</li><li>- Upewnij się, że głośność i mikrofon są włączone.</li><li>- Sprawdź okablowanie i złącza.</li></ul>
<b>Aplikacja Tuya Smart nie widzi urządzenia</b>	<ul style="list-style-type: none"><li>- Upewnij się, że monitor jest podłączony do sieci Wi-Fi (2,4 GHz) lub LAN z dostępem do Internetu.</li><li>- Upewnij się, że używany jest prawidłowy tryb parowania (<b>tryb EZ</b>).</li><li>- Uruchom ponownie monitor i powtórz parowanie.</li></ul>
<b>Monitor nie wyświetla obrazu</b>	<ul style="list-style-type: none"><li>- Sprawdź ustawienia <b>identyfikatora urządzenia</b> i <b>numeru pokoju</b>.</li><li>- Sprawdź, czy przełącznik <b>1 użytkownik / 2 użytkowników</b> na</li></ul>

<b>po naciśnięciu przycisku</b>	<p>jednostce zewnętrznej jest ustawiony prawidłowo.</p> <ul style="list-style-type: none"> <li>- Upewnij się, że jednostka zewnętrzna jest zgodna z podłączonym monitorem.</li> </ul>
<b>Słaby obraz lub przerwy w transmisji</b>	<ul style="list-style-type: none"> <li>- Sprawdź długość linii - nie powinna ona przekraczać 80 m.</li> <li>- Użyj grubszego kabla o większym przekroju.</li> <li>- Zmierz napięcie - spadek poniżej 12 V DC może powodować przerwy w wyświetlaniu obrazu.</li> </ul>
<b>Nagrywanie nie działa</b>	<ul style="list-style-type: none"> <li>- Upewnij się, że karta microSD jest włożona i poprawnie sformatowana.</li> <li>- W menu włącz <b>Nagrywanie rozmów</b> lub <b>Nagrywanie ruchu</b>.</li> <li>- Po wypełnieniu karty należy usunąć stare pliki lub sformatować kartę.</li> </ul>
<b>Nie można dodać karty lub odcisku palca</b>	<ul style="list-style-type: none"> <li>- Sprawdź, czy jednostka zewnętrzna jest zasilana i podłączona do systemu.</li> <li>- W menu otwórz <b>Menedżer</b> → <b>Zarządzanie kartami / Zarządzanie odciskami palców</b> i użyj ikony "+".</li> <li>- Przyłóż kartę lub palec do czytnika - po potwierdzeniu zostanie ona dodana.</li> </ul>
<b>Detekcja ruchu nie działa</b>	<ul style="list-style-type: none"> <li>- Upewnij się, że funkcja <b>wykrywania ruchu</b> jest aktywna w menu.</li> <li>- Upewnij się, że karta microSD jest włożona, aby zapisać nagranie.</li> <li>- W przypadku korzystania z kamery IP należy sprawdzić jej zgodność ze standardem ONVIF.</li> </ul>

#### Zalecenia dotyczące sprawdzania okablowania:

- W przypadku jakichkolwiek problemów należy najpierw zmierzyć **napięcie i przewodność przewodów** między monitorem a jednostką zewnętrzną.
- Sprawdź, czy przewody nie są **uszkodzone, utlenione lub ściśnięte**.
- Należy używać wyłącznie wysokiej jakości czterożyłowego kabla miedzianego, a nie przewodu dzwonekowego lub przewodu do transmisji danych z cienką żyłą.
- Nie należy podłączać urządzeń do wspólnej sieci o wysokim poziomie zakłóceń (np. linie energetyczne, pompy, silniki elektryczne).

Niniejsza instrukcja służy wyłącznie jako przewodnik użytkownika produktu. Abacus Electric s.r.o. kontynuuje optymalizację produktu i modyfikację parametrów technicznych bez wcześniejszego powiadomienia. W razie jakichkolwiek pytań prosimy o kontakt z działem obsługi klienta. **SERVIS@EVOLVEO.COM**



**Utylizacja:** Przekreślony symbol pojemnika na produkcie, w dołączonej dokumentacji lub na opakowaniu oznacza, że w Unii Europejskiej wszystkie urządzenia elektryczne i elektroniczne, baterie i akumulatory muszą być utylizowane oddzielnie po zakończeniu okresu użytkowania jako część posortowanych odpadów. Nie wyrzucać tych produktów do niesortowanych odpadów komunalnych.

# CE DEKLARACJA ZGODNOŚCI

Spółka **Abacus Electric, s.r.o.**, z siedzibą w Planá 2, 370 01 Czeskie Budziejowice, niniejszym oświadcza, że produkt **EVOLVEO AHD 7 PLUS** spełnia wymagania przepisów rządowych i odpowiednich dyrektyw UE:

- Dyrektywa **2014/53/UE** w sprawie urządzeń radiowych (**RED**)
- Dyrektywa **2014/30/UE** w sprawie kompatybilności elektromagnetycznej (**EMC**)
- Dyrektywa niskonapięciowa **2014/35/UE (LVD)**
- Dyrektywa **2011/65/UE** w sprawie ograniczenia stosowania substancji niebezpiecznych (**RoHS**)

Sprzęt został oceniony pod kątem zgodności z następującymi normami zharmonizowanymi:

EN 301 489-1, EN 301 489-17, EN 55032, EN 55035,

EN 62368-1, EN 61000-3-2, EN 61000-3-3,

EN 300 328, EN 50663, EN 50566.

Pełny tekst deklaracji zgodności jest dostępny na stronie internetowej:

<http://ftp.evolveo.com/ce/>

Importer / Producent

**Abacus Electric, s.r.o.**

Planá 2, 370 01, Republika Czeska

Wyprodukowano w Chinach

[helpdesk@evolveo.com](mailto:helpdesk@evolveo.com)



Copyright © Abacus Electric, s.r.o.

[www.evolveo.com](http://www.evolveo.com)

[www.facebook.com/EvolveoCZ](http://www.facebook.com/EvolveoCZ)

Wszelkie prawa zastrzeżone. Wygląd i specyfikacje techniczne produktu mogą ulec zmianie bez powiadomienia.



